

TESY

It's impressive

- EN** **ELECTRIC PANEL HEATER 2-7**
Usage and Storage Instructions
- BG** **ЕЛЕКТРИЧЕСКИ КОНВЕКТОР 8-14**
Инструкции за употреба и съхранение
- RO** **CONVECTOR ELECTRIC 15-20**
Instrucțiuni de utilizare și depozitare
- HR** **ELEKTRIČNI KONVEKTOR 21-26**
Upute za uporabu i skladištenje
- GR** **ΗΛΕΚΤΡΙΚΟ ΚΟΝΒΕΚΤΟΡ 27-33**
Οδηγίες χρήσης και αποθήκευσης
- ES** **CONVECTOR ELÉCTRICO 34-39**
Manual de operación y mantenimiento
- PT** **AQUECEDOR ELÉTRICO 40-46**
Manual do utilizador e instruções de armazenamento
- RU** **ЭЛЕКТРИЧЕСКИЙ КОНВЕКТОР 47-52**
Инструкции по эксплуатации и хранению
- LT** **ELEKTRINIS KONVEKTORIUS 53-58**
Naudojimo ir saugojimo instrukcijos
- LV** **ELEKTRISKAIS KONVEKTORS 59-64**
Eksploatācijas un uzglabāšanas instrukcija
- PL** **KONWEKTOR ELEKTRYCZNY 65-71**
Instrukcja użytkowania i przechowywania
- RS** **ЕЛЕКТРИЧНИ КОНВЕКТОР 72-77**
Упутства за употребу и складиштење
- UA** **ЕЛЕКТРИЧНИЙ КОНВЕКТОР 78-83**
Інструкція з експлуатації та зберігання
- EE** **ELEKTRILINE KONVEKTOR 84-89**
Kasutus- ja hoidmisjuhend
- MK** **ЕЛЕКТРИЧНИ КОНВЕКТОР 90-95**
Упатство за употреба и чување



CN205EASLFRW
230V~ 50Hz 1000/2000W

 Please read this manual before operating the appliance and keep it at a safe place for future reference. In case the appliance is obtained by a new owner, it should be transferred together with its manual.

Thank you for choosing panel heaters – CN205EASLFRW. These are products providing heating in winter in the power range of 1000W or 2000W depending on the

consumers' needs for comfortable room temperature. If operated and taken care of properly, the appliance will provide you with many years of useful operation.

IMPORTANT SAFETY MEASURES AND PRECAUTIONS:

- Before operating the appliance – check if the voltage indicated on the appliance technical plate corresponds to the voltage of the electricity, supplied to your place.

 **Children under 3 years of age should be kept away from the appliance unless they are under constant supervision.**

Children from 3 to 8 years of age are allowed to operate the on/off button ONLY, provided that the appliance is installed and ready for operation and such children have been supervised and instructed in safe operation of the appliance and they understand all related risks.

Children from 3 to 8 years of age MUST NOT: connect the plug to power sockets, make adjustments, clean it or carry out user maintenance operations.

This appliance can be used by children older than 8 years of age and by people with reduced physical, sensor and mental capabilities, as well as by people with insufficient experience and knowledge provided they are supervised or instructed in safe operation of the appliance and understand the related risks. Children should not be allowed to play with the appliance. Cleaning and user maintenance operations must not be carried out by children without supervision.

 **Some of the appliance parts may get very hot during operation and thus cause burns to users. In case there are children and vulnerable people in the room, special attention should be paid.**

- This appliance must be used only for the operations it has been designed and intended for, i.e. heating of domestic premises. This appliance is not intended for commercial application. Every kind of different application is considered improper and consequently dangerous. The manufacturer does not bear responsibility for malfunctions resulting from improper and irrational use. Non-adherence to these safety instructions will render the guarantee terms invalid!
- DO NOT leave your place while the appliance is operating: ensure that the power switch knob is switched to OFF position. Always disconnect the power plug from the socket.
- Keep inflammable objects, such as furniture, pillows, bedding, paper, clothes, curtains etc. at a distance of at least 100 cm away from the panel heater.
- Do not operate the appliance in areas of use or storage of combustible substances. Do not operate the appliance in areas of combustible media (for example in close proximity to inflammable gases or aerosols) – there is great risk of explosion and fire!
- Do not insert and do not allow foreign objects to enter the ventilation openings (inlet and outlet) because this will cause electric shock, fire or will damage the panel heater.
- This appliance is not suitable for animal breeding and it is intended for domestic use only!
- Keep the air inlet and outlet clear of any objects: unobstructed distance of at least 1 metre in front and 1 metre behind the panel heater should be provided.
- The most common cause of overheating is fluff and dust deposits in the appliance. Clean the ventilation openings regularly with a vacuum cleaner. Before that disconnect the power plug from the socket.
- Never touch the appliance with damp or wet hands

– there is danger for your life!

- The power socket must be easily accessible all the time in case the power plug has to be disconnected as fast as possible! Never pull the power cord or the appliance itself in order to disconnect it from the mains.
- **ATTENTION!** Outgoing air gets hot during operation (up to more than 100°C).
- If the power cord of this appliance gets damaged, stop its operation and call its supplier/retailer for advice about repair in local service centre.
- Do not cover the appliance. If the appliance gets covered, there is risk of overheating and fire.
- If the appliance is damaged or does not work properly, stop it and do not repair it yourself. For any kind of repairs call for assistance the after-sale service centre. This is the place where you will have your broken part replaced with an original one. Non-adherence to this instruction will compromise the appliance safety.
- If you decide to stop using such kind of appliance, it is advisable to render it unusable by cutting its power cord after disconnecting it from the mains. It is advisable all possible dangers related to the appliance to be prevented, especially in relation to children that may play with out-of-use appliances.
- Never keep the appliance unnecessarily switched on. Disconnect it from the power socket when you do not intend to use it for a long period of time.
- The appliance should not be positioned close under power sockets!
- **Warning:** Do not use this appliance with a programming device, counter or any other device which can automatically switch it on because if the appliance is covered or improperly positioned this may cause fire.
- Position the power cord in such a way that it does not obstruct the free movement of people and can not be stepped on! Use only approved extension cords which are suitable for this appliance, i.e. have got a conformity sign!
- Never move the appliance by pulling its power cord and do not use the power cord for carrying objects!
- Do not bend the power cord and do not stretch it over sharp edges, do not position it over hot plates or open flames!
- Never use this appliance in close proximity to wet premises – bathroom, shower cabin or swimming pool!

PACKING

- After unpacking the appliance, check if all its elements are included in the packing and that it has not been damaged during transportation! In case damage or incomplete delivery is found, contact your authorized retailer!
- Do not throw away the original packing! It could be used for storage and transportation purposes in order to avoid damages during transportation!
- Disposal of packing materials should be done in the appropriate way! Children should be prevented from playing with the polyethylene bags!

MAIN PARTS

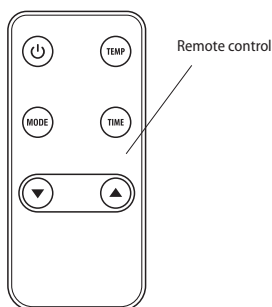
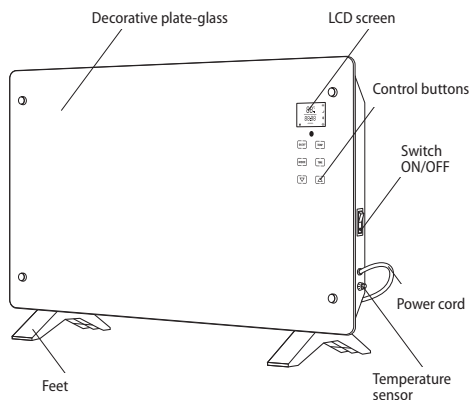

INSTALLATION OF THE APPLIANCE

Free standing position

- Attach the two plastic feet to the base of the panel heater

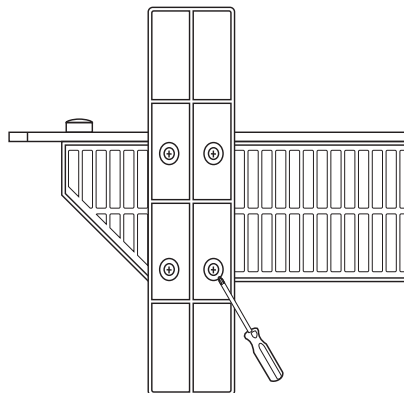

- Use a suitable tool to fix the feet by means of four screws which are included in the appliance set;
- Place the panel heater into a proper working position before connecting it to the power supply;
- Choose a suitable place for the appliance, taking into account the safety instructions;

- At initial operation of the appliance and when the appliance has not been used for a long time, it is possible some odour or smoke to be emitted. These emissions will disappear after a short period of appliance operation.

Moving the appliance:

If it is necessary to move the appliance, turn it off by the major switch, unplug the power cord and move it with your both hands to its new place, having ensured it has cooled off. Moving hot appliances may lead to undesired consequences to the user such as burning one's skin or inflammable materials getting on the appliance.

Wall Installation

- Choose a suitable place so that furniture and other objects not to obstruct proper convection of the appliance;
- Keep the minimum distances as prescribed on fig. 4

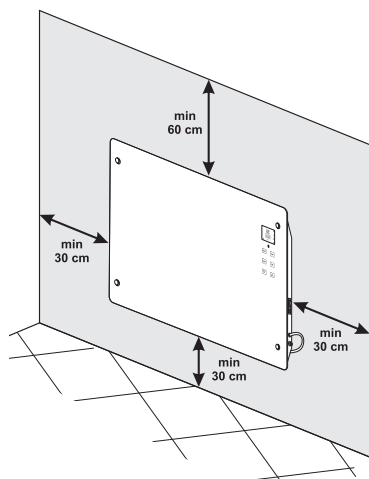



- Minimum 60 cm away from the ceiling;
- Minimum 30 cm away from the floor;
- Minimum 30 cm away from a wall or another object on the left and right side of the panel heater.
- Installation and fixation of the panel heater (fig. 5)
 - Install the  - shaped wall support bars to the back panel by means of the screws included in the package
 - Measure the distance between the two centers of the two upper horizontal openings of the support bars;
 - Drill openings into the wall at the selected place (openings should correspond to the measured distance between the support bars centers), put the dowels into the drilled openings and wind the screws;

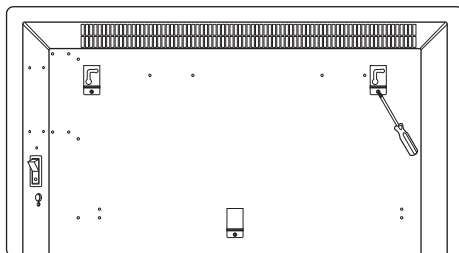

- Hang the panel heater on the wall and make sure that all minimum safety distances have been kept (according to fig. 4) and it has been securely fixed to the wall. Then you can operate the panel heater.

















OPERATION OF THE APPLIANCE

1. Getting Started

- Connect the appliance to a safe power socket;
- Turn on the side mechanical switch - temperature display of the screen and time (00:00) lighting up, the product entering standby state
- Press button  - the screen is displaying environment temperature (default working temperature is 35°C) display time (00:00), anti frost function icon , and day mode icon  at that time, while other icons are not displayed

 The anti-freezing mode  works only in the standby state and after timing, while the icon  has been shining all the time.



- At this time the heater enters the day mode standby state.
- Day mode  and week mode  selection switch: when day mode  is in the scintillation state, touch  or  to switch, and then touch  to confirm.





 If you want to switch on day mode  and week mode  under working conditions, but day mode  or week mode  icon do not flicker, you need to long press the mode button  first to wake up and touch  or  to switch in the scintillation state of the icon.

2. Daily mode setting



Touch  (the day mode icon  stops flickering), in order to choose one of the following functions. The selected mode icon will light up while the others don't.

- Anti-freezing mode**  – the appliance will be heated only when the environment temperature is below 5°C and stop heating when the temperature rises to 7°C.

 The icon  is displayed when heating and the icon  is extinguished when the heating is stopped.

- **Eco (energy-saving) mode**  – the maximum working temperature is 18°C by default. When the environment temperature is below 18°C, select ECO energy-saving mode  and the heater will be full power (high-grade) heating. When the temperature reaches 18°C, the heater automatically switches to low-grade heating in low-grade working condition. When the temperature is reduced to 16°C, the heater will automatically recover heating.
- **Economy heating mode**  – the heater will automatically switches to the state of economic heating (that is, the temperature is 3°C lower than the comfort temperature).
- **Comfortable heating mode**  – the heater will be in the full power (high grade) heating state.

Temperature setting







Touch temperature key , and temperature display flickers. Touch  or  to set proper temperature, and the machine will automatically default the temperature after 10 seconds. The temperature range of the heater is between 15 to 50°C.



Only you can set the temperature in the comfort mode ; the other modes are set by default.

When the environment temperature is higher than the set temperature of 1 degree, the heater stops heating. When the product stops heating (The heating icon is extinguished at the same time, and corresponding pattern icon is still displayed), when the environment temperature is below 1 degrees, the heater will automatically recover heating. (heating icon  is displayed meanwhile).



Timing setting









Touch , and hour time 00: flickers. Touch  or  to set hour time, and then touch  again: 00: minute time flickers. Touch  or  to set minute time.

In the anti frost mode state, we can set an appointment to open the machine.(that is, after completing the appointment, the heater enters the high-grade heating mode.) In the heating state, an appointment can be set up for shutdown.(that is, after completing the appointment, the heater stops heating and automatically enters anti frost mode.)The timing time decreases with time and the display time also decreases meanwhile. (when the timing state is not set, the time is shown as 00:00).











3. Week mode setting

Start week mode













Touch on-off button : the screen is displaying environment temperature, display time (00:00), anti frost function icon , and day mode icon  at that

time. Touch  or  to switch to week mode , and week mode icon  flickers. Touch : enter week mode standby state, and the screen is displaying environment temperature at that time, and display date ; mode number **P1**; time (00:00), anti frost function icon , and week mode icon .



Time setting

- press , date  flickering, press  or  to set date within one week (1 to 7 any day);
- then press , time 00: flickering and press  or  to set time from 1 to 24 hours.
- press timing key , 00 minute: flickering and press up key  or down key  to set time from 0 to 59 minutes.





Week mode setting:

- enter week mode  setting state, week mode icon  flickering. Press  to confirm, and week mode  icon stops flickering.
- date  flickering, press  or  to select date (1 to 7 any day); then press  to confirm, pattern number flickering.
- Press  or  to select any suitable working mode and then press  to confirm so that the selected pattern number will be light for a long time. Then press , date  flickering, and set the next day's mode. According to the above settings, the operation process can be set in turn (Monday to Sunday any day, and P1 to P5 any one suitable working mode).

Temperature setting:

- touch , and temperature display flickers. Touch  or  to set proper temperature within the temperature setting range of 15 to 50 degrees.
- When the environment temperature is higher than the set temperature of 1 degrees, the heater stops heating. When the environment temperature is below 1 degrees, the heater will automatically recover heating.



The set temperature is the temperature in the comfort mode, while temperature of other modes cannot be set freely. Default temperature of economic model  is 3 degrees lower than comfortable mode . ECO energy-saving mode  automatically defaults to 18 degrees, and anti frost default mode  automatically defaults to 5 degrees.





The machine can automatically remember set programs. As long as the power supply is constantly opened, the set program and time keep working at all time. If the power goes off, you need to revise the time next time you open it, but the other settings will not change.



Set programs

Mode programs	Rated power	Rated voltage
P1	from 0 to 5 o'clock anti frost mode ❄️ from 5 to 7 o'clock ECO energy-saving mode 🌳 from 7 to 24 o'clock comfortable mode ☀️	It is suitable for the living room on Saturday and Sunday
P2	from 0 to 10 o'clock - anti frost mode ❄️ from 10 to 13 o'clock - ECO energy-saving mode 🌳 from 13 to 15 o'clock - anti frost mode ❄️ from 15 to 23 o'clock - comfortable mode ☀️ from 24 o'clock - anti frost mode ❄️	It is suitable for the living room from Monday to Friday.
P3	from 0-6 o'clock - economic mode 🌙 from 6 to 7 o'clock - comfortable mode ☀️ from 7 to 19 o'clock - anti frost mode ❄️ from 19 to 20 o'clock - ECO energy-saving mode 🌳 from 21-22 o'clock - comfortable mode ☀️ from 22-24 o'clock - economic mode 🌙	It is suitable for the bedroom.
P4	from 0 to 6 o'clock - anti frost mode ❄️; from 6 to 17 o'clock - comfortable mode ☀️; from 17 to 24 o'clock - anti frost mode ❄️;	It is suitable for the office from Monday to Friday
P5	from 0 to 24 o'clock - anti frost mode ❄️	It is suitable for the office on Saturday and Sunday.

4. Child lock function 🔒

After entering the standby state for 1 minute, the product will be automatically locked and display the child lock icon 🔒. It can unlock the child lock by touching  and  for 1 seconds:

5. Window opening function 🪟

In all heating modes (comfort mode, economic mode, energy-saving mode and anti frost mode), when opening room windows, room temperature drops by 5°C in 30 minutes. The product stops heating automatically, and the window opening function icon  on the display lights up. If you need to restore heating, you have to unlock it (if it has been locked), and then long press  and  for 1 seconds to return to the working mode before opening the window.

6. Shutdown

Press button  - the heater stops working, and the display only displays the environment temperature, and the other function icons are not displayed.



Please close the mechanical switch on the side when not using it for a long time.

SAFETY DEVICE

Your appliance is equipped with a safety device, which can turn the heater off in case of overheating. If the safety device cuts in, please disconnect the appliance and let it cool down completely. Check whether the inlet and outlet openings are blocked up. Then try to switch on the appliance again; if it still does not work, contact an authorized local service organization.

CLEANING

- It is compulsory first to switch off the appliance and disconnect its power cord from the socket. Before starting cleaning the panel heater you should wait until it cools down after disconnecting it from the power socket.
- Clean the body of the appliance with a damp cloth, vacuum cleaner or soft brush.
- Never immerse the appliance into water – there is danger to your life from electric shock!
- Never use petrol, thinner or coarse abrasive products for cleaning because they will damage the surface coating of the appliance.

STORAGE

- Before putting away the panel heater let it cool down after disconnecting it from the power socket.
- Use the original packing for storing the panel heater if it will not be used for a certain period of time. The product can be protected from excessive dust and dirt when it is kept in its original packing.
- Never put a hot appliance into its packing!
- The product has to be stored at a dry place away from direct sunlight.
- It is explicitly forbidden to store the appliance in wet or damp premises.

TECHNICAL CHARACTERISTICS OF THE APPLIANCE:

Model	Rated power	Rated voltage	Rated frequency
CN205EASLFRW	2000W	230V~	50Hz



Warning: in order to avoid overheating, do not cover the appliance!



Environment protection instructions

Old electric appliances contain valuable materials and therefore should not be disposed of as domestic waste! We ask you for your active cooperation to protect the resources and the environment by submitting your appliance to organized buy-back stations (if there are such).

TABLE 2: INFORMATION REQUIREMENTS FOR ELECTRIC LOCAL SPACE HEATERS

Model identifier(s): 1.CN205EASLFRW 2000W/230V~ 50Hz

Item	Symbol	Value 1.	Unit	Item	Unit
Heat output				Type of heat input for electric storage local space heaters only (select one)	
Nominal heat output	P_{nom}	2,00	kW	Manual heat charge control, with integrated thermostat	[no]
Minimum heat output (indicative)	P_{min}	1,00	kW	Manual heat charge control, with room and/or outdoor temperature feedback	[no]
Maximum continuous heat output (indicative)	$P_{max,C}$	2,00	kW	Electric heat charge control, with room and/or outdoor temperature feedback heat charge control, with integrated thermostat	[no]
Auxiliary electricity consumption				Fan assisted head output	[no]
At nominal heat output	e_{lmax}	N/A	kW	Type of heat output/room temperature control (select one)	-
At minimum heat output	e_{lmin}	N/A	kW	Single stage heat output and no room temperature control	[no]
In standby mode	e_{lSB}	0 Stand by 0.00094	kW	Two or more manual stages, no room temperature control	[no]
				With mechanic thermostat room temperature control	[no]
				With electronic room temperature control	[no]
				With electronic room temperature control plus day timer	[no]
				With electronic room temperature control plus week timer	[yes]
				Other control options (multiple selections possible)	
				Room temperature control, with presence detection	[no]
				Room temperature control, with open window detection	[yes]
				With distance control option	[no]
				With adaptive start control	[no]
				With working time limitation	[yes]
				With black bulb sensor	[no]

TESY Ltd - Head office
 1166 Sofia, Sofia Park,
 Building 16V, Office 2.1. 2nd Floor
 PHONE: +359 2 902 6666,
 FAX: +359 2 902 6660,
 office@tesy.com



Прочетете настоящите инструкции преди да използвате този уред и съхранявайте тези указания за бъдещо ползване. При смяна на собственика, инструкцията за експлоатация трябва да се предава заедно с уреда.

Благодарим Ви, че избрахте конвектор CN205EASLFRW. Това е изделие, което предлага отопление през зимата от 1000W или 2000W в

зависимост от нуждите за постигане на комфортна топлина в отопляемото помещение. При правилна експлоатация и грижа, както е описано в тези инструкции, уредът ще Ви осигури много години полезно функциониране.

ВАЖНИ ПРЕДПАЗНИ МЕРКИ И ИНСТРУКЦИИ ЗА БЕЗОПАСНОСТ:

- Преди да включите уреда – проверете дали посоченото напрежение върху типовата табелка съответства на напрежението доставяно до дома Ви.



Деца на по-малко от 3 години, трябва да се държат на разстояние, освен ако не са под непрекъснато наблюдение.

Деца на възраст от 3 години до 8 години могат само да използват бутона вкл./изкл. на уреда, при условие, че уреда е инсталиран и е готов за нормална работа и са били наблюдавани и инструктирани относно използването му по безопасен начин и разбират, че може да е опасно.

Деца на възраст от 3 години до 8 години не трябва да включват уреда в контакта, да го настройват, да го почистват или да извършват потребителска поддръжка.

Този уред може да се използва от деца на възраст над 8 години и лица с ограничени физически, сетивни или умствени способности, или с недостатъчен опит и познания, ако те са наблюдавани или инструктирани относно безопасното използване на уреда и разбират опасностите. Децата не трябва да си играят с уреда. Почистване и потребителска поддръжка не трябва да се прави от деца без наблюдение.



Някои части на този продукт може да станат много горещи и да предизвикат изгаряния. Там където, присъстват деца и уязвими хора, трябва да бъде предоставено специално внимание.

- Този уред трябва да се използва само по предназначението, за което е бил предвиден, т.е. да отоплява битови помещения. Уреда не е предназначен за търговски цели. Всяка различна употреба да се счита за неправилна и следователно опасна. Производителят не може да носи отговорност за повреди, произтичащи от неправилна и неразумна употреба. Неспазване на информацията за безопасност ще направи невалидна поетата гаранция за уреда!
- Не напускайте дома си, докато уреда е включен: уверете се, че ключа е в изключено положение. Винаги изваждайте щепсела на уреда от контакта.
- Дръжте запалими предмети, като мебели, възглавници, спално бельо, хартия, дрехи, пердета и т.н. на разстояние от поне 100 см далеч от конвекторната печка.

- Не използвайте уреда в зони където се използват или съхраняват огнеопасни вещества. Не използвайте уреда в зони със запалими атмосфери (например: в близост до запалими газове или аерозоли) - съществува много голяма опасност от експлозия и пожар!
- Не вкарвайте и не допускайте чужди тела да попаднат в отворите за вентилация(входящи или изходящи), тъй като това ще причини токов удар, пожар или повреда в конвектора.
- Уреда не е подходящ за отглеждане на животни, и същия е предвиден само за домашно ползване!
- Пазете входа и изхода на въздушния поток свободни от предмети: поне на разстояние от 1 м пред и 1м зад конвектора.
- Най-често срещаната причина за прегряване е натрупването на мъх и прах в уреда. Редовно почиствайте с прахосмукачка вентилационните отвори, като преди това задължително изключите уреда от електрическата мрежа.
- Никога не пипайте уреда с мокри или влажни ръце- съществува опасност за живота!
- Контакта трябва да бъде достъпен по всяко време, за да може щепсела да бъде освобождаван при нужда възможно най-бързо! Никога не теглете захранващия шнур или самия уред при изключване от мрежата.
- Обърнете внимание! Изходящия въздух се загрява по време на работа (до повече от 100°C).
- Ако захранващия шнур на този уред е повреден, преустановете употребата му и се свържете с доставчика/ продавача за допълнително инструкции по отстраняване на проблема в специализиран сервизен център.
- Не покривайте уреда. Ако е покрит има опасност от прегряване и опасност от пожар.
- Ако уреда не е в ред или функционира неправилно, спрете го и не го ремонтирайте. За всякакви ремонти се обърнете за съдействие към Сервизния Център за след продажбено обслужване. Само там ще подменят дефектиралата част с оригинална резервна такава. Не спазването на това условие ще компрометира безопасността на уреда.
- Ако решите да престанете да използвате уред от този тип, препоръчва се да го направите неизползваем, като срежете шнура, след като сте го изключили от мрежата. Препоръчва се още всички опасности, свързани с уреда да бъдат обезопасени, особено за деца, които биха могли да използват амортизираното устройство(уред) за игра.
- Никога не оставяйте ненужно уреда включен. Изключвайте го от захранващата мрежа, когато няма да го ползвате дълго време.
- Уреда не трябва да се поставя непосредствено под щепселна кутия!
- **Внимание:** Не използвайте този уред с програматор, брояч или друг уред който автоматично го включва тъй като, ако уреда е покрит или неправилно поставен съществува опасност от пожар.
- Поставете захранващия шнур, така че да не пречи на движението на хората и да не бъде настъпван! Използвайте само одобрени удължители, които са подходящи за уреда, т.е. имат знак за съответствие!
- Никога не премествайте уреда, като го дърпате за шнура както и не използвайте шнура за пренасяне на предмети!
- Не пречупвайте шнура и не го дърпайте през остри ръбове и не го поставяйте върху горещи плочи или открит огън!
- Никога не ползвайте този уред в непосредствена близост до баня, до душ или до плувен басейн!

ОПАКОВКА

- След разопаковане на уреда, проверете дали при транспортирането не е увреден и дали е напълно окомплектован! В случай че бъде констатирана повреда или непълна доставка, свържете се с Вашия упълномощен продавач!
- Не изхвърляйте оригиналната кутия! Тя би могла да се използва за съхранение и транспортиране, за да се избегнат повреди от превозването!
- Изхвърлянето на опаковъчния материал трябва да става по подходящ начин! Децата трябва да се пазят да не си играят с полиетиленовите торби!

НАИМЕНОВАНИЕ НА СЪСТАВНИТЕ ЧАСТИ

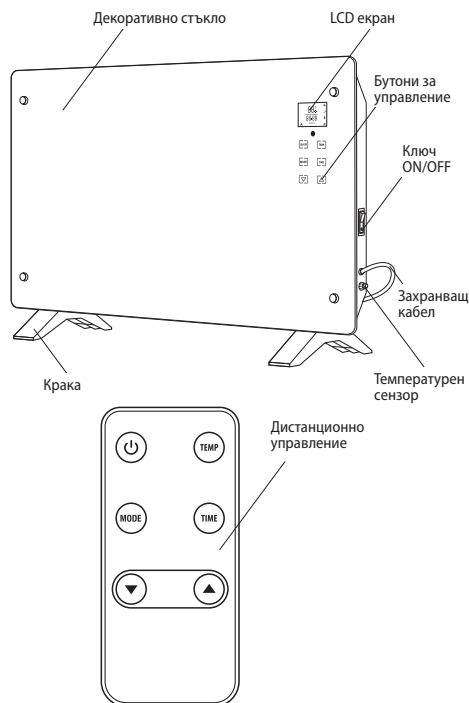

МОНТАЖ НА УРЕДА

Свободно стоящ

- Прикрепете двата пластмасови крака към основата на конвектора

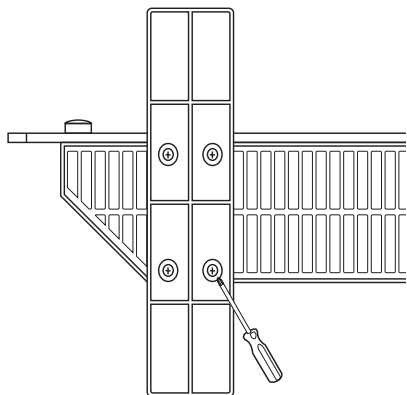

- Фиксирайте всеки крак с четири винта включени в комплекта с помощта на подходящ инструмент
- Поставете конвектора в правилна работна позиция преди да го включите в електрическата захранваща мрежа

- Изберете подходящо място за уреда, като се вземат в предвид инструкциите за безопасност
- При първото включване или когато не е използван уреда дълго време е възможно да излъчат някаква миризма или дим, това ще изчезне след съвсем кратко време при работа на уреда

Преместване на уреда:

Ако е необходимо преместване на уреда, изключете чрез единичния ключ, извадете плуга от контакта и с две ръце преместете уреда на новото място, като преместването е необходимо да се осъществи при студен (изстинал) конвектор. Преместването на топъл уред може да доведе до нежелани последствия за потребителя, като изгаряне или попадане на запалими материали върху конвектора по време на неговото преместване

Монтаж на стена

- Изберете подходящо място, така че мебели или предмети да не пречат на добрата конвекция на уреда
- Спазете минималните отстояния показани на фиг. 4

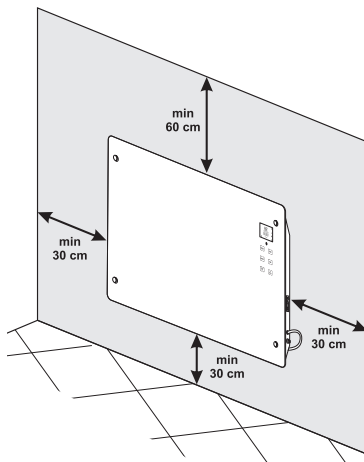

- Минимум 60 cm от тавана
- Минимум 30 cm от пода
- Минимум 30 cm от лявата и дясната страна на конвектора до обект или стена.
- Монтаж и фиксиране на конвектора (фиг. 5)
 - Монтирайте носачите за стена с  форма, на задния панел с винтове включени в опаковката
 - Измерете разстоянието между двата центъра на горните два хоризонтални отвора на носачите

- Пробийте отвори в стената на избраното от вас място (с размера от разстоянието между двата центъра на носачите), поставете дюбелите в пробитите отвори и завийте винтовете
- Закачете конвектора на стената, като се уверите, че са спазени минималните отстояния от фиг. 4 и е фиксиран добре към стената. След това може да използвате конвектора.

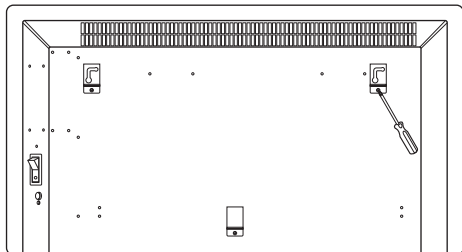

РАБОТА С УРЕДА

1. Първоначално включване

- Включете уреда към безопасен контакт;
- Включете механичния ключ – на екрана се изписват температурата и времето (00:00), уредът е в състояние на готовност (standby)
- Натиснете бутон - на екрана се изписва температурата в помещението (работната температура по подразбиране е 35°C), изписва се времето (00:00), иконата на функцията против замръзване , и иконата за дневен режим като не се показват други икони

Режимът против замръзване работи само в състояние на готовност и след задаване на време, като иконата свети непрекъснато.

- Отоплителният уред влиза в състояние на готовност в дневен режим.
- Бутон за избор на дневен режим и седмичен режим когато мига иконата за дневен режим докоснете бутона или за да превключите, след това докоснете бутон за да потвърдите.

Ако желаете да включите дневен режим и седмичен режим докато уредът работи, но иконата на дневен режим или на седмичен режим не премигва, трябва първо да натиснете продължително бутона за режим за да „събудите“ уреда и да докоснете бутона или за да започне иконата да мига.

2. Настройка на дневния режим

Докоснете бутона (иконата за дневен режим спира да мига), за да изберете една от долуизброените функции. Иконата на избрания режим ще светне, а останалите икони не.

- **Режим против замръзване** – уредът ще отоплява само когато температурата в помещението е под 5°C и ще спре да отоплява, когато температурата достигне 7°C.

Когато уредът отоплява на екрана се показва иконата . а когато не отоплява, иконата не се показва.

- **Режим Еко (енергоспестяване)** – максималната работна температура по подразбиране е 18°C. Когато температурата в помещението е под 18°C, изберете енергоспестяващ режим ECO и отоплителният уред ще работи на пълна мощност (висока степен) на отопление. Когато температурата достигне 18°C, отоплителният уред автоматично превключва на ниска степен на отопление. Когато температурата падне до 16°C, отоплителният уред автоматично ще започне отново да отоплява.
- **Икономичен режим на отопление** – отоплителният уред автоматично преминава в режим на икономично отопление (т.е. температурата е с 3°C по-ниска от комфортната температура).
- **Комфортен режим на отопление** – отоплителният уред е на пълна отоплителна мощност (висока степен на отопление).

Настройване на температурата

Докоснете , и на екрана започва да мига температурата. Докоснете или за да настроите подходящата температура, и уредът автоматично ще приеме тази температура за зададена след 10 секунди. Температурният обхват на отоплителния уред е между 15 и 50°C.

Можете да настройвате температурата само в комфортен режим на отопление ; други режими са настроени по подразбиране.

Когато температурата в помещението е по-висока от зададената температура с 1 градус, отоплителният уред спира да отоплява. Когато спре да отоплява (иконата за отопление не свети и се показват съответните ѝ очертания), при понижаване на температурата в помещението с 1 градус, отоплителният уред автоматично ще започне отново да отоплява (тогава иконата за отопление свети).

Настройване на времето

Докоснете [TIME] и символите за час 00: започват да мигат. Докоснете [▲] или [▼] за да настроите часа, след което отново докоснете [TIME] започват да мигат символите за минути :00. Докоснете бутона със стрелка нагоре [▲] или бутона със стрелка надолу [▼], за да настроите минутите.

В режим против замръзване можете да зададете време, в което уредът да започне да отоплява (т.е. при настъпване на зададеното време, отоплителният уред влиза в режим на отопление на висока степен). Докато уредът отоплява, можете да зададете време, в което да спре (т.е. при настъпване на зададеното време, отоплителният уред спира да отоплява и автоматично преминава в режим против замръзване). Постепенно оставащото време до зададеното намалява и същевременно времето, показано на дисплея също намалява. (когато не е зададено време, на дисплея се показва 00:00).

3. Настройване на седмичен режим 🕒

Стартиране на седмичен режим

Докоснете бутона [ON/OFF]: на екрана се изписва температурата в помещението, времето (00:00), показва се иконата на функцията против замръзване ❄️ и иконата за дневен режим 🔥. Докоснете [▲] или [▼], за да превключите на седмичен режим 🕒, тогава започва да мига иконата за седмичен режим 🕒. Докоснете [MODE]: уредът влиза в състояние на готовност (standby) в седмичен режим, на екрана се показва температурата в помещението и деня 📅; номера на програмата P1; времето (00:00), иконата на режима против замръзване ❄️, и иконата за седмичен режим 🕒.

Настройване на времето:

- Натиснете [TIME], денят 📅 мига, натиснете бутона ▲ или ▼ за да настроите деня от седмицата (който ден желаете от 1 до 7);
- След това натиснете [TIME], символите на часа 00: мигат, натиснете ▲ или ▼ за да настроите часа от 1 до 24 часа.
- Натиснете [TIME], символите на минутите :00 мигат, натиснете ▲ или ▼, за да настроите минутите от 0 до 59 минути.

Настройване на седмичен режим:

- Влезте в настройване на седмичен режим 🕒, започва да мига иконата на седмичен режим 🕒. Натиснете [MODE], за да потвърдите, тогава иконата за седмичен режим 🕒 спира да мига.

- Мига иконата на деня 📅, натиснете бутона „нагоре“ ▲ или „надолу“ ▼, за да изберете ден (който ден желаете от 1 до 7); след това натиснете [TIME], за да потвърдите, като на екрана мига номера на избрания ден.
- Натиснете ▲ или ▼, за да изберете подходящия работен режим, след което натиснете [MODE], за да потвърдите, като на екрана светва номера на избрания режим. Сред това натиснете [MODE], денят 📅 мига, и можете да настроите режима за следващия ден. Като изпълнявате последователно описаните настройки ще можете да настроите начина на работа на уреда за всеки ден от понеделник до неделя, съответно за работа в подходяща програма от P1 до P5.

Настройване на температурата:

- Докоснете [TEMP], и температурата ще започне да мига на дисплея. Натиснете ▲ или ▼, за да настроите подходящата температура в диапазона от 15 до 50 градуса.
- Когато температурата в помещението е по-висока от зададената температура с 1 градус, отоплителният уред спира да отоплява. Когато температурата в помещението е по-ниска от зададената температура с 1 градус, отоплителният уред автоматично започва отново да отоплява.

 Можете да настройвате само температурата за комфортен режим на отопление, а температурите за останалите режими не могат да бъдат свободно настройвани. Температурата по подразбиране за икономичен режим на отопление 🌙 е с 3 градуса по-ниска от зададената температура за комфортен режим 🌞. За енергоспестяващ режим ECO 📈 температурата по подразбиране е 18 градуса, а за режим против замръзване ❄️ температурата по подразбиране е 5 градуса.





Уредът автоматично запаметява настроените програми. Докато е включен към енергозахранване, уредът ще продължи да изпълнява зададените програми в съответното време. Ако енергозахранването бъде прекъснато, когато включите уреда, ще трябва отново да настроите времето, а останалите настройки ще останат непроменени.



Настройване на програми

Програми с режими	Включени работни режими	Подходящи за:
P1	от 0 до 5 ч. – режим против замръзване ❄️ от 5 до 7 ч. – енергоспестяващ режим ECO 🌱 от 7 до 24 ч. – комфортен режим ☀️	Подходящ е за всекидневната стая за събота и неделя.
P2	от 0 до 10 ч. – режим против замръзване ❄️ от 10 до 13 ч. – енергоспестяващ режим ECO 🌱 от 13 до 15 ч. – режим против замръзване ❄️ от 15 до 23 ч. – комфортен режим ☀️ от 24 ч. – режим против замръзване ❄️	Подходящ е за всекидневната стая от понеделник до петък.
P3	от 0 до 6 ч. – икономичен 🌙 от 6 до 7 ч. – комфортен режим ☀️ от 7 до 19 ч. – режим против замръзване ❄️ от 19 до 20 ч. – енергоспестяващ режим ECO 🌱 от 21 до 22 ч. – комфортен режим ☀️ от 22 до 24 ч. – икономичен режим 🌙	Подходящ е за спалнята.
P4	от 0 до 6 ч. – режим против замръзване ❄️ ; от 6 до 17 ч. – комфортен режим ☀️ ; от 17 до 24 ч. – режим против замръзване ❄️ ;	Подходящ е за офиса от понеделник до петък.
P5	от 0 до 24 ч. – режим против замръзване ❄️	Подходящ е за офиса за събота и неделя.

4. Функция за заключване срещу деца 🔒

след преминаване в състояние на готовност (standby) за 1 минута, уредът автоматично се заключва и на екрана се появява иконата за заключване срещу деца 🔒. Можете да отключите отново уреда като задържите натиснат за 1 секунда бутона  и .

5. Функция отворен прозорец 🪟

Във всички режими на отопление (комфортен, икономичен, енергоспестяващ режим и режим против замръзване), при отваряне на прозорец в помещението, температурата вътре пада с 5°C за 30 минути. Уредът автоматично спира да отоплява и на екрана светва иконата на функцията „отворен прозорец“ 🪟. Ако желаете да възобновите отоплението, трябва да отключите уреда (ако е бил заключен), след което да задържите за 1 секунди бутона  и  за да се върне уреда в работния режим, който е бил активен преди отварянето на прозореца.

6. Изключване

Натиснете бутона  - отоплителният уред спира да работи, на екрана се изписва само температурата в помещението и не светят никакви икони.



Моля изключвайте уреда от механичния ключ, разположен отстрани, когато не го използвате продължително време.

УСТРОЙСТВО ЗА БЕЗОПАСНОСТ

Вашият уред е оборудван с устройство за безопасност, за да може да изключи нагревателя, в случай на прегряване. Ако устройството сработи, моля изключете уреда и го оставете да се охлади напълно. Проверете входящите и изходящите отвори дали не са запушени. След това опитайте отново да включите уреда, ако и тогава уреда не работи се обърнете към оторизиран сервиз във вашето населено място.

ПОЧИСТВАНЕ

- Задължително първо изключете уреда от ключа и извадете щепсела от контакта в стената. Преди да започнете да почиствате конвектора, оставете го да изстине като го изключите от контакта
- Почиствайте корпуса с влажна кърпа, прахосмукачка или четка.
- Никога не потапяйте уреда във вода - съществува опасност за живота от токов удар!
- Никога не използвайте бензин, разреждател или груби абразивни продукти за почистване, тъй като те ще повредят покритието на уреда

СЪХРАНЕНИЕ

- Преди да приберете конвектора, оставете го да изстине като го изключите от контакта
- Използвайте оригиналната опаковка за съхранение на конвектора ако същия няма да се използва за известно време. Продукта се предпазва от прекомерно запрашаване и замърсяване като се прибира в оригиналната си опаковка.
- Никога не прибирайте топъл уред в опаковка му!
- Продукта е необходимо да се съхранява в сухо и защитено от пряка слънчева светлина местоположение.
- Изрично се забранява неговото съхраняване във влажни или мокри помещения.

ТЕХНИЧЕСКИ ПАРАМЕТРИ НА УРЕДА:

Модел	Обявена мощност	Обявено захранващо напрежение	Обявена честота
CN205EASLFRW	2000W	230V~	50Hz



Внимание: за да се избегне прегряване, не покривайте уреда!



Указания за опазване на околната среда

Старите електроуреди съдържат ценни материали и поради това не трябва да се изхвърлят заедно с битовата смет! Молим Ви да съдействате с активния си принос за опазване на ресурсите и околната среда и да предоставите уреда в организирани изкупвателни пунктове (ако има такива).

ТАБЛИЦА 2: ИЗИСКВАНИЯ КЪМ ИНФОРМАЦИЯТА ЗА ЕЛЕКТРИЧЕСКИ ЛОКАЛНИ ОТОПЛITЕЛНИ ТОПЛОИЗТОЧНИЦИ
Идентификатори на модела: 1.CN205EASLFRW 2000W/230V~50Hz

Позиция	Символ	Стойност 1.	Мерна единица	Позиция	Мерна единица
Топлинна мощност				Вид топлинно зареждане, само за електрически акумулиращи локални отоплителни топлоизточници (изберете един)	
Номинална топлинна мощност	P_{nom}	2,00	kW	ръчен регулатор на топлинното зареждане с вграден термостат	[не]
Минимална топлинна мощност	P_{min}	1,00	kW	ръчен регулатор на топлинното зареждане с обратна връзка за температурата в помещението и/или навън	[не]
Максимална непрекъсната топлинна мощност	$P_{max,C}$	2,00	kW	електронен регулатор на топлинното зареждане с обратна връзка за температурата в помещението и/или навън	[не]
Спомагателно потребление на електроенергия				отдавана чрез обдухване топлинна енергия	[не]
При номинална топлинна мощност	eI_{max}	N/A	kW	Вид топлинна мощност/регулиране на температурата в помещението (изберете един)	
При минимална топлинна мощност	eI_{min}	N/A	kW	една степен на топлинна мощност и без регулиране на температурата в помещението	[не]
В режим готовност	eI_{SB}	0 Stand by 0.00094	kW	Две или повече ръчни степени, без регулиране на температурата на помещението	[не]
				с механичен термостат за регулиране на температурата в помещението	[не]
				с електронен регулатор на температурата в помещението	[не]
				електронен регулатор на температурата в помещението и денонощен таймер	[не]
				електронен регулатор на температурата в помещението и седмичен таймер	[Да]
				Други варианти за регулиране (възможен е повече от един избор)	
				регулиране на температурата в помещението с откриване на човешко присъствие	[не]
				регулиране на температурата в помещението с откриване на отворен прозорец	[Да]
				с възможност за дистанционно управление	[не]
				с адаптивно управление на пускането в действие	[не]
				с ограничение на времето за работа	[Да]
				с датчик във вид на черна полусфера	[не]

ТЕСИ ООД
бул.Мадара 48,
Шумен, 9700,
България,
office@tesy.com



Citiți instrucțiunile de utilizare înaintea utilizării produsului. Păstrați instrucțiunile de utilizare pe toata durata de viața a produsului, pentru eventuale consultări ulterioare. La schimbarea proprietarului, instrucțiunile trebuie să fie transmise, împreună cu aparatul!

Vă mulțumim pentru alegerea convectoarelor CN205EASLFRW. Acesta este un aparat care oferă încălzire în timpul iernii de 1000W sau 2000W, în funcție de căldură,

care doriți să aveți în cameră încălzită. Prin utilizare și îngrijire adecvată, așa cum este descris în aceste instrucțiuni, unitatea vă va oferi mulți ani de funcționare utilă.

PRECAUȚII IMPORTANTE ȘI INSTRUCȚIUNI DE SIGURANȚĂ:

- Înainte de a porni aparatul - verificați dacă tensiunea de pe plăcuța de tip corespunde tensiunii furnizate la casă dumneavoastră.



Copiii mai mici de 3 ani, trebui să fie ținute departe, cu excepția cazului în care acestea sunt sub supraveghere constantă.

Copiii în vârstă între 3 și 8 ani pot folosi doar butonul porn./opr. a aparatului cu condiția ca aparatul este instalat și este gata pentru funcționarea normală și au fost monitorizate și instruite cu privire la utilizarea acestuia în condiții de siguranță și înțeleg că ar putea fi periculos.

Copiii în vârstă între 3 și 8 ani nu trebui să sa pună cablul aparatului în priză, să-l seteze sau să efectueze întreținerea.

Acest aparat nu este destinat utilizării de către persoane (inclusiv copii mici), cu capacități fizice, senzoriale sau mentale reduse, precum și lipsa de experiență și cunoștințe cu excepția cazului în care au văzut sau au fost dat instrucțiuni cu privire la utilizarea aparatului de către o persoană responsabilă pentru siguranța lor! Nu lăsați copiii mici să se joace cu aparatul! Curățarea și întreținerea nu trebui să fie făcută de către copii nesupravegheați.



Unele părți acestui aparat pot deveni foarte fierbinți și pot cauza arsuri. Acolo unde sunt copii și persoanele vulnerabile trebuie să se acorde o atenție deosebită.

- Acest aparat trebuie utilizat doar pentru scopul pentru care au fost achiziționat, și anume a încălzi spațiile de locuit. Aparatul nu este destinat pentru scopuri comerciale. Orice alta utilizare va fi considerată necorespunzătoare și, prin urmare, periculoasă. Producătorul nu poate fi tras la răspundere pentru pagubele rezultate din utilizarea incorectă și nerezonabilă. Nerespectarea informațiilor de siguranță va anula garanția aparatului!
- Nu părăsiți casă dacă aparatul este pornit: asigurați-vă că comutatorul este în poziția oprit. Scoateți întotdeauna aparatul de la priza de alimentare.
- Păstrați o distanță între convectoul și obiectele inflamabile, cum ar fi mobila, perne, lenjerie de pat, hârtie, îmbrăcăminte, perdele, de cel puțin 100 de cm.
- Nu utilizați aparatul în zonele în care sunt utilizate sau depozitate substanțe inflamabile. Nu utilizați aparatul în zone cu atmosfere inflamabile (de exemplu, în apropierea gazelor inflamabile sau aerosolilor) - există un pericol extrem de explozie și incendiu!
- Nu introduceți sau nu permite obiecte străine să cadă în orificiile de ventilație (de intrare sau de ieșire), deoarece acest lucru va provoca un șoc electric, incendiu sau deteriorarea convectoului.
- Aparatul nu este potrivit pentru utilizare în creșterea animalelor, acesta este destinat numai pentru uz casnic!
- Păstrați orificiile de admisie și evacuare a debitului de aer libere de obiecte: cel puțin o distanță de 1 m în fata și 1 m în spatele convectoului.
- Cea mai frecventă cauză de supraîncălzire este acumularea de scame și praf în unitate. Curățați regulat cu aspirator orificiile de ventilație, dar înainte de aceasta scoateți aparatul de la rețeaua de alimentare.
- Nu atingeți niciodată aparatul cu mâini ude - există pericol pentru viață!

- Priză trebuie să fie ușor accesibilă pentru a scoate ștecherul când este nevoie cât mai repede posibil! Nu trageți niciodată de cablul de alimentare sau de aparatul pentru a-l deconecta de la priză.
- Nu uitați! Aerul care iese din aparat se încălzește în timpul funcționării (la mai mult de 100°C).
- Dacă cablul de alimentare al acestui aparat este deteriorat, întrerupeți utilizarea și contactați distribuitorul / vânzătorul pentru instrucțiuni suplimentare pentru eliminarea problemei într-un centru de service.
- Nu acoperiți aparatul. Dacă acesta este acoperit există un risc de supraîncălzire și pericol de incendiu.
- În cazul în care unitatea nu este în ordine sau funcționează defectuos, opriți-l și nu reparați. Pentru orice reparații, pentru asistență contactați Centrul de Servicii pentru servicii post-vanzare. Numai acolo vor înlocui piesa defectuoasă cu piesă originală. Nerespectarea acestei condiții ar putea compromite siguranța aparatului.
- Dacă decideți să nu mai utilizați un dispozitiv de acest tip, se recomandă să-l faceți inutilizabil, tăiați cablul, după ce l-ați deconectat de la sursa de alimentare. Se recomandă toate pericolele asociate cu aparatul să fie securizate, în special pentru copiii care ar putea folosi aparatul (unitatea) amortizat pentru a se juca cu el.
- Niciodată nu lăsați aparatul pornit inutil. Scoateți-l din priză atunci când nu este în uz pentru o perioadă lungă de timp.
- Aparatul nu trebuie să fie așezat direct sub cutia prizei!
- **Atenție:** Nu conectați aparatul la un cronometru, programator sau orice alt dispozitiv care conectează aparatul automat, pentru că există riscul de a lua foc dacă aeroterma este acoperită sau poziționată incorect.
- Conectați cablul de alimentare astfel încât să nu împiedice circulația persoanelor și să nu fie călcat! Utilizați numai prelungitoare aprobate, care sunt adecvate pentru acest instrument, adică au semn de conformitate!
- Nu mutați aparatul trăgând de cablul de alimentare și nu folosiți cablul pentru a transporta obiecte!
- Nu îndoiți cablul și nu-l trageți peste margini ascuțite și nu îl așezați pe plăci fierbinți sau flăcări deschise!
- Niciodată nu folosiți acest aparat în apropiere cu baie, duș sau o piscină!

AMBALAJ

- După despachetarea aparatului, verificați dacă nu a fost deteriorat în timpul transportului și este complet echipat! În cazul în care se constată deteriorare sau livrare incompletă, contactați Vânzătorul Dvs. autorizat!
- Nu aruncați cutia originală! Acesta ar putea fi utilizată pentru depozitare și transportare, pentru a evita deteriorări de la transportare!
- Eliminarea materialului de ambalare trebuie să fie în mod adecvat! Copiii trebuie să fie supravegheați să nu se joace cu pungile de plastic!

DENUMIREA PIESELOR COMPONENTE

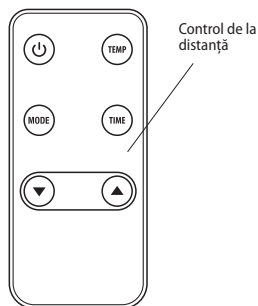
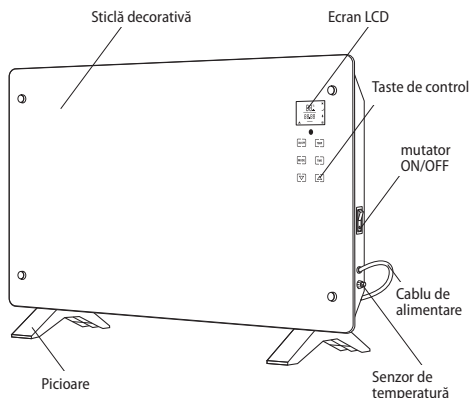

MONTAREA APARATULUI

Pentru utilizare în poziție verticală

- Atașați cele două picioare din plastic la baza convectorului.

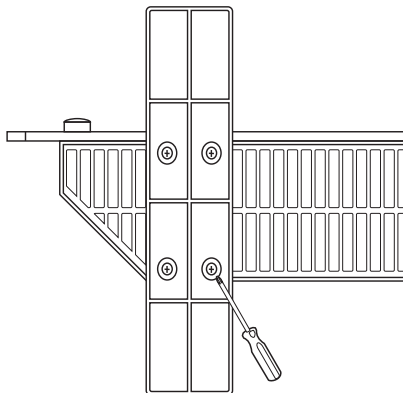

- Fixați fiecare picior cu cele patru șuruburi incluse în set folosind o sculă potrivită.
- Așezați convectorul în poziție de lucru potrivită înainte de a conecta la rețeaua de alimentare cu energie electrică.
- Alegeți un loc potrivit pentru aparat, luând în vedere instrucțiunile de siguranță.

- La primă conectare sau atunci când nu folosiți aparatul pentru o durată mai lungă de timp este posibil să se emite un miros sau fum, acesta va dispărea după o perioadă scurtă de timp în timpul utilizării aparatului.

Mutarea aparatului:

Dacă trebuie să mutați aparatul, opriți de la comutatorul de putere, scoateți ștecherul din priză și cu ambele mâini mutați aparatul la locul nou, mutarea trebuie făcută atunci când convecteurul este rece. Mutarea aparatului fierbinte poate duce la consecințe negative pentru consumator, precum ardere sau pătrunderea materialelor inflamabile pe convecteur în timpul mutării acestuia.

MUTAREA APARATULUI:

Dacă trebuie să mutați aparatul, opriți de la comutatorul de putere, scoateți ștecherul din priză și cu ambele mâini mutați aparatul la locul nou, mutarea trebuie făcută atunci când convecteurul este rece. Mutarea aparatului fierbinte poate duce la consecințe negative pentru consumator, precum ardere sau pătrunderea materialelor inflamabile pe convecteur în timpul mutării acestuia.

Montare pe perete

- Alegeți locul potrivit astfel încât mobila sau obiectele să nu interfereze convecția bună a aparatului.
- Resoectați distanțele minime, arătate în fig. 4

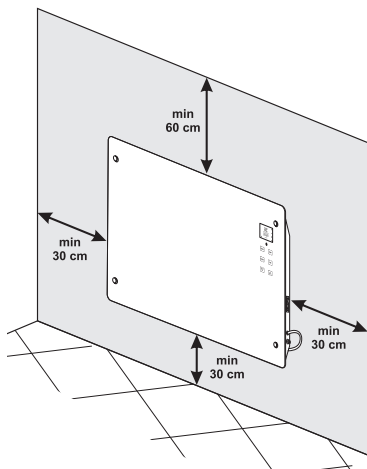



- Minim 60 cm de la tavan
- Minim 30 cm de la podea
- Minim 30 cm de la partea dreaptă și stângă a convecteurului față de obiect sau perete.
- Montarea și fixarea convecteurului (fig. 5)
 - Montați suporturile de perete în forma de  – pe panoul din spate cu șuruburile incluse în ambalaj.
 - Măsurați distanța dintre cele două centre ale deschiderilor orizontale superioare ale suporturilor.

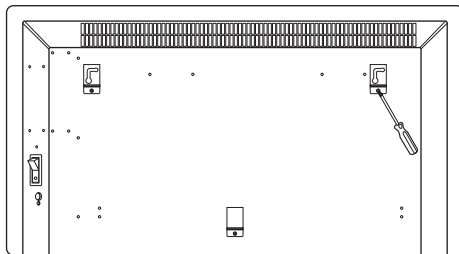

- Găuriți găuri în perete la locul ales de dumneavoastră (cu dimensiunea de la distanța dintre cele două centre ale suporturilor), introduceți diblurile în găurile și strângeți șuruburile.
- Fixați convecteurul pe perete, asigurându-vă că sunt respectate distanțele minime din fig. 4 și este atașat bine de perete. După aceasta puteți folosi convecteurul.

















OPERAREA APARATULUI

1. Pornire inițială



- Conectați aparatul la o priză sigură;
- Porniți cheia mecanică - pe ecran se vor afișa temperatura și ora (00:00), dispozitivul este în mod de așteptare,
- Apăsăți butonul  - pe ecran se afișează temperatura camerei (temperatura de funcționare implicită este de 35°C), se afișează ora (00:00), pictograma anti-îngheț , și pictograma pentru modul de zi  fără afișarea altor pictograme.

 Modul anti-îngheț  funcționează numai în modul de așteptare și după ce a fost setată ora, pictograma fiind  aprinsa continuu.

- Încălzitorul intră în așteptare în modul de zi.
- Buton pentru selectarea modului de zi  și modul săptămânal  când pictograma pentru modul de zi clipește  atingeți butonul  sau  pentru a comuta, apoi atingeți butonul  pentru a confirma.



 Dacă doriți să activați modul de zi  și modul săptămânal  în timp ce aparatul funcționează, dar pictograma modului de zi  sau modului săptămânal  nu clipește, mai întâi trebuie să apăsați butonul de mod pentru o perioadă mai lungă de timp  pentru a „trezi” aparatul și a atinge butonul  sau pentru a începe să clipească pictograma .





2. Setarea modului de zi

Atingeți butonul  (pictograma mod de zi  nu mai clipește) pentru a selecta una dintre funcțiile listate mai jos. Pictograma modului selectat se va aprinde, iar celelalte pictograme nu.



- **Modul anti-îngheț**  – aparatul se va încălzi numai când temperatura camerei este sub 5°C și se va opri încălzirea atunci când temperatura

ajunge la 7°C.

 Când aparatul încălzește pe ecran este afișată pictograma  iar atunci când nu încălzește, pictograma  nu este afișată.

- **Modul Eco (economisirea energiei)**  - temperatura maximă de funcționare implicită este de 18°C. Când temperatura camerei este sub 18°C, selecția modul de economisire a energiei ECO  iar încălzitorul va funcționa la putere de încălzire maximă (viteză mare). Atunci când temperatura atinge 18°C, încălzitorul se comută automat la un nivel scăzut de încălzire. Atunci când temperatura scade la 16°C, încălzitorul va porni automat încălzirea.
- **Modul economic de încălzire**  - încălzitorul trece automat în modul economic (adică temperatura este cu 3°C mai mică decât temperatura de confort).
- **Modul de încălzire confortabil**  - încălzitorul este la o putere de încălzire completă (putere ridicată de încălzire).







Setarea temperaturii

Apăsați , și pe ecran va clipi temperatura. Apăsați  sau  pentru a seta temperatura corespunzătoare, iar aparatul va accepta automat această temperatură setată după 10 secunde. Domeniul de temperatură al încălzitorului este între 15 și 50°C.

 Puteți seta temperatura numai în modul de încălzire confortabil ; alte moduri sunt setate implicit.

Când temperatura camerei este mai mare decât temperatura setată cu 1 grad, încălzitorul oprește încălzirea. Când se oprește încălzirea (pictograma de încălzire nu se aprinde și se afișează conturul corespunzător), temperatura camerei se va încălzi automat când temperatura camerei scade cu 1 grade (atunci se va aprinde pictograma de încălzire ).











Setarea orei

Apăsați  și simbolurile pentru ora 00: încep să clipească. Apăsați  sau  pentru a seta ora, apoi atingeți din nou  încep să clipească simbolurile pentru minute :00. Apăsați butonul cu săgeată sus  sau butonul cu săgeată în jos , pentru a seta minutele.











În modul anti îngheț puteți seta o oră în care aparatul să înceapă încălzirea (adică după atingerea timpului de setare, încălzitorul intră în modul de încălzire la un nivel mare). În timp ce aparatul încălzește, puteți seta ora pentru oprire (adică atunci când se atinge timpul setat, încălzitorul oprește încălzirea și intră automat în modul anti îngheț). Treptat, timpul rămas la cel set se reduce și, în același timp, timpul afișat pe afișaj scade. (când nu este setată ora, 00:00 apare pe afișaj).

3. Setarea modului săptămânal













Pornirea modului săptămânal

Atingeți butonul  pe ecran se afișează temperatura camerei, ora (00:00), apare pictograma anti-îngheț  și pictograma pentru modul de zi . Apăsați  sau , pentru a comuta la modul săptămânal , atunci pictograma pentru modul săptămânal clipește . Apăsați : Aparatul intră în modul de așteptare (standby) în modul săptămânal, afișajul afișează temperatura camerei și data ; număr de program P1; ora (00:00), pictograma anti-îngheț , și pictograma pentru modul săptămânal .



Setarea orei:

- Apăsați , ziua  clipește, apăsați butonul  sau  pentru a seta ziua săptămânii (ce zi doriți de la 1 la 7);
- Apoi apăsați , simbolurile orei 00: clipeșc, apăsați  sau  pentru a seta ora de la 1 la 24 de ore.
- Apăsați , simbolurile de minute: 00 clipeșc, apăsați  sau , pentru a seta minutele de la 0 la 59 de minute.

Setarea modului săptămânal:

- Întrați în setarea săptămânală a modului , pictograma pentru modul săptămânal clipește . Apăsați , pentru a confirma, apoi pictograma pentru modul săptămânal  nu mai clipește.
- Pictograma zilei clipește , apăsați pe butonul „în sus”  sau „în jos” , pentru a selecta o zi (ce zi doriți de la 1 la 7); apoi apăsați , pentru a confirma, pe ecran clipește numărului zilei selectate.
- Apăsați  sau , pentru a selecta modul de operare corespunzător, apoi apăsați , pentru a confirma prin introducerea numărului modului selectat pe ecran. Apoi apăsați , ziua  clipește și puteți seta modul pentru a doua zi. Prin efectuarea secvențială a setărilor descrise mai sus, veți putea seta modul de funcționare al aparatului pentru fiecare zi de luni până duminică, respectiv pentru a lucra într-un program adecvat de la P1 la P5.

Setarea temperaturii:

- Apăsați , iar temperatura va începe să clipească pe afișaj. Apăsați  sau , pentru a seta temperatura corespunzătoare în intervalul de la 15 la 50 de grade.
- Când temperatura camerei este mai mare decât temperatura setată cu 1 grad, încălzitorul oprește încălzirea. Când temperatura camerei este mai mică decât temperatura setată cu 1 grad, încălzitorul începe automat încălzirea.



 **Puteți seta temperatura numai pentru modul de încălzire confortabil, iar temperaturile pentru celelalte moduri nu pot fi reglate în mod liber. Temperatura implicită pentru modul de încălzire economică ☾ este de 3 grade sub temperatura setată pentru modul confortabil ☀️. Pentru modul ECO cu economie de energie 🌱 temperatura implicită este de 18 grade, iar modul anti-îngheț ❄️ temperatura implicită este de 5 grade.**

 **Aparatul salvează automat programele setate. În timp ce acesta este pornit, unitatea va continua să ruleze programele setate la momentul potrivit. Dacă alimentarea este întreruptă atunci când porniți aparatul, va trebui să setați din nou ora, iar celelalte setări vor rămâne neschimbate.**



Setarea programelor

Programe cu moduri	Moduri de lucru incluse	Potrivite pentru:
P1	de la 0 la 5 ore - mod anti-îngheț ❄️ de la 5 la 7 ore - mod de economisire a energiei ECO 🌱 de la 7 la 24 ore - mod confortabil ☀️	Potrivit pentru camera de zi pentru sâmbătă și duminică.
P2	de la 0 la 10 ore - mod anti-îngheț ❄️ de la 10 la 13 ore - mod de economisire a energiei ECO 🌱 de la 13 la 15 ore - mod anti-îngheț ❄️ de la 15 la 23 ore - mod confortabil ☀️ de la 24 - mod anti-îngheț ❄️	Potrivit pentru camera de zi de luni până vineri.
P3	de la 0 la 6 ore - mod economic ☾ de la 6 la 7 ore - mod confortabil ☀️ de la 7 la 19 ore - mod anti-îngheț ❄️ de la 19 la 20 ore - mod de economisire a energiei ECO 🌱 de la 21 la 22 ore - mod confortabil ☀️ de la 22 la 24 ore - mod economic ☾	Potrivit pentru dormitor.
P4	de la 0 la 6 ore - mod anti-îngheț ❄️ ; de la 6 la 17 ore - mod confortabil ☀️ ; de la 17 la 24 ore - mod anti-îngheț ❄️ ;	Potrivit pentru birou de zi de luni până vineri.
P5	de la 0 la 24 ore - mod anti-îngheț ❄️	Este potrivit pentru birou pentru sâmbătă și duminică.

4. Funcție împotriva copiilor

după ce ați fost în modul de așteptare timp de 1 minut, dispozitivul este blocat automat și apare pictograma de blocare pentru copii . Puteți debloca din nou aparatul ținând apăsat butonul timp de o secundă  și :

5. Funcție fereastră deschisă

În toate modulele de încălzire (modul confortabil, economic, economisirea energiei și antigel), când o fereastră se deschide în cameră, temperatura interioară scade cu 5°C în 30 de minute. Aparatul oprește automat încălzirea și pictograma „fereastră deschisă” se aprinde pe ecran. Dacă doriți să reluați încălzirea, trebuie să deblocați aparatul (dacă este blocat), apoi țineți apăsat butonul timp de o secundă  și  pentru a reduce dispozitivul la

modul de funcționare activ înainte de a deschide fereastra.

6. Oprire

Apăsăți butonul  - încălzitorul nu mai funcționează, afișajul afișează numai temperatura camerei și nu sunt aprinse pictograme.

 **Vă rugăm să opriți aparatul de la întrerupătorul mecanic situat pe lateral atunci când nu îl folosiți mult timp.**

DISPOZITIV DE SIGURANȚĂ

Aparatul dumneavoastră este echipat cu un dispozitiv de siguranță pentru a opri încălzitorul în caz de supraîncălzire. Dacă acest dispozitiv se activează vă rugăm să opriți aparatul și să-l lăsați să se răcească complet. Verificați dacă deschiderile de admisie și evacuare nu sunt blocate. După care încercați din nou să porniți aparatul, dacă și atunci aparatul nu funcționează, contactați centrul de service autorizat din zona dumneavoastră.

CURĂȚARE

- Obligatoriu, întâi deconectați aparatul de la comutator și după aceasta deconectați de la priza de perete. Înainte de a curăța convectorul, lăsați-l să se răcească, după ce l-ați deconectat de la priză.
- Curățați carcasa cu o cârpă umedă, aspirator sau o perie.
- Nu scufundați niciodată aparatul în apă - există pericol pentru viața din șoc electric!
- Nu utilizați niciodată benză, diluant sau produse abrazive de curățare, deoarece acestea vor deteriora finisajul aparatului.

DEPOZITARE

- Înainte să depozitați convectorului, lăsați-l să se răcească, scoateți-l de la priză.
- Utilizați ambalajul original pentru depozitarea convectorului, dacă acesta nu va fi utilizat o perioadă de timp. Produsul este protejat de praf și murdărie când este depozitat în ambalajul original.
- Nu depozitați aparatul cald în ambalajul său!
- Produsul trebuie să fie depozitat în locuri uscate și protejate de lumina directă a soarelui.
- Se interzice în mod expres depozitarea aparatului în zone umede sau ude.

PARAMETRII TEHNICI A APARATULUI:

Model	Putere declarată	Tensiune de alimentare declarată	Frecvența de alimentare declarată
CN205EASLFRW	2000W	230V~	50Hz



Atenție: Pentru a evita supraîncălzirea, nu acoperiți aparatul!



Indicații pentru protecția mediului înconjurător

Aparatele electrice uzate sunt materiale valoroase, motiv pentru care locul lor nu este la gunoii menajer! Din această cauză, vă rugăm să ne sprijiniți și să participați la protejarea resurselor naturale și a mediului înconjurător, prin predarea acestui aparat la centrele de preluare a acestora, în cazul în care ele există. Vă rugăm să cooperați cu contribuția activă la conservarea și mediu și să asigurați unitatea de cumpărare organizate în posturi (dacă există).

TABELUL 2 CERINȚE PRIVIND INFORMAȚIILE REFERITOARE LA APARATELE ELECTRICE PENTRU ÎNCĂLZIRE LOCALĂ
Identificatorul de model(e): 1.CN205EASLFRW 2000W/230V~ 50Hz

Parametru	Simbol	Valoare 1.	Unitate	Parametru	Unitate
Puterea termică				Modul de acumulare a căldurii, numai în cazul aparatelor electrice pentru încălzire locală cu acumulator de căldură (alegeți o variantă)	
Puterea termică nominală	P_{nom}	2,00	kW	control manual al sarcinii termice, cu termostat integrat	[nu]
Puterea termică minimă (cu titlu indicativ)	P_{min}	1,00	kW	control manual al sarcinii termice, ca răspuns la temperatura camerei și/sau exterioară	[nu]
Puterea termică maximă continuă	$P_{max,C}$	2,00	kW	control electronic al sarcinii termice, ca răspuns la temperatura camerei și/sau exterioară	[nu]
Consumul auxiliar de energie electrică				putere termică comandată de ventilator	[nu]
La putere termică nominală	$e_{l,max}$	N/A	kW	Tip de putere termică/controlul temperaturii camerei (selectați o variantă)	-
La putere termică minimă	$e_{l,min}$	N/A	kW	cu o singură treaptă de putere termică și fără controlul temperaturii camerei	[nu]
În modul standby	$e_{l,SB}$	0 Stand by 0.00094	kW	două sau mai multe trepte de putere manuale, fără controlul temperaturii camerei	[nu]
				cu controlul temperaturii camerei prin intermediul unui termostat mecanic	[nu]
				cu control electronic al temperaturii camerei	[nu]
				cu control electronic al temperaturii camerei și cu temporizator cu programare zilnică	[nu]
				cu control electronic al temperaturii camerei și cu temporizator cu programare săptămânală	[da]
				Alte opțiuni de control (se pot selecta mai multe variante)	
				controlul temperaturii camerei, cu detectarea prezenței	[nu]
				controlul temperaturii camerei, cu detectarea unei ferestre deschise	[da]
				cu opțiune de control la distanță	[nu]
				cu demaraj adaptabil	[nu]
				cu limitarea timpului de funcționare	[da]
				cu senzor cu bulb negru	[nu]

TESY OOD
48 Madara Blvd
Shumen, 9700
Bulgaria

office@tesy.com



Pročitajte ove upute prije korištenja ovog uređaja i držati ove upute za buduću uporabu. Pri promjeni vlasnika, upute moraju se prenositi s aparatom.

Zahvaljujemo da ste odabirali konvektore CN205EASLFRW. Ovo je uređaj koji nudi grijanje u zimi od 1000W ili 2000W koliko je potrebno kako bi se postigla udobna toplina u zagrijanoj prostoriji. Uz pravilnu uporabu i njegu kao što je

opisano u ovim uputama, uređaj će pružiti mnogo godina korisnog rada.

VAŽNE MJERE OPREZA I SIGURNOSNE UPUTE:

- Prije uključivanja uređaja – Provjerite da li napon struje na tipskoj pločici odgovara naponu, koji se koristi u Vašem domu.



Djeca koja su manja od tri godine, moraju se držati na udaljenosti, osim ako nisu pod stalnim nadzorom.

Djeca u dobi od tri godine do osam godina mogu koristiti samo dugme uklj. / Isklj. jedinice, pod uvjetom da je uređaj instaliran i spreman za normalan rad i ona su bila pod praćenjem i su upućena na njegovu uporabu na siguran način i razumiju da to može biti opasno. Djeca u dobi od tri godine do 8 godina ne bi trebala uključivati uređaj u utičnicu, da ga postavljaju da ga očiste ili da izvode korisničko održavanje.

Ovaj uređaj se može koristiti od strane djece u dobi nad osam godina i od strane osoba sa smanjenim fizičkim, osjetilnim ili mentalnim sposobnostima, ili sa nedostatkom iskustva i znanja, osim ako su one pod nadzorom ili upućene u sigurno korištenje aparata i razumiju opasnosti. Djeca ne bi trebalo se igrati s aparatom. Čišćenje i korisničko održavanje ne treba biti učinjeno od strane djece bez nadzora.



Neki dijelovi ovog uređaja mogu postati vrlo vrući i uzrokovati opekline. Tamo gdje su prisutna djeca i ranjivi ljudi se treba posvetiti posebna pozornost.

- Ovaj uređaj mora biti korišten samo na svrhu za koju je namijenjen, odnosno za zagrijavanje domaćih prostora. Uređaj nije namijenjen za trgovačke svrhe. Svako drugo korištenje može se smatrati nepravilnim i stoga opasnim. Proizvođač ne može biti odgovoran za štete nastale nepravilnim i nerazumnim upotrebama. Nepridržavanje sigurnosne informacije će izgubiti jamstvo aparata!
- Ne izlazite iz kuće dok je uređaj uključen: provjerite da li je dvostruki prekidač u položaju OFF (0) (isključen). Uvijek uklanjajte utikač aparata iz utičnice.
- Držite zapaljive predmete kao što su namještaj, jastuci, posteljina, papir, odjeća, zavjese, itd. na udaljenosti od najmanje 100 cm od konvektora.
- Ne koristite uređaj u područjima gdje se koriste ili drže zapaljivi materijali. Ne koristite uređaj u područjima sa zapaljivom atmosferom (npr. u blizini zapaljivih plinova ili aerosola) - postoji velika opasnost od eksplozije i požara!
- Nemojte umetati ili dopustiti strani predmeti da padaju u ventilacijske otvore (dolazni ili odlazni), jer će to uzrokovati strujni udar, požar ili oštećenja u konvektoru.
- Uređaj nije prikladan za gajenje životinja, a isti je namijenjen samo za kućnu uporabu!
- Držite ulaz i izlaz zračnog protoka da su slobodni predmeta: najmanje na udaljenosti od 1 m ispred i 1 m iza konvektora.
- Najčešći uzrok pregrijavanja je akumulacija vlakna i prašine u uređaju. Redovno usisavajte ventilacijske otvori, kao što je prethodno potrebno isključili aparat.
- Nikad ne dirajte uređaj mokrim ili vlažnim rukama – postoji opasnost po život!
- Utičnica mora biti dostupna u bilo kojem trenutku, da bi moglo da se utikač oslobodi što je prije moguće! Nikad ne povlačite kabel za napajanje ili sam aparat kad želite da isključite uređaj iz napajanja.
- Obratite pažnju! Izlazni zrak se zagrijava za vrijeme rada (do više od 100°C).
- Ako je kabel oštećen, prestanite koristiti ga i obratite se dobavljaču / prodavaču za dodatne upute u cilju uklanjanja problema u specijalnom servisnom centru.
- Nemojte pokrivati uređaj. Ako je pokriven postoji opasnost od pregrijavanja i požara.
- Ako uređaj nije u redu ili neispravan, zaustaviti ga i

nemojte ga popraviti. O svim popravcima se konzultirajte svom servisnom centru za poslije-prodajnu uslugu. Samo tako će zamijeniti oštećeni dio s originalnim rezervnim. Nepoštivanje ovog uvjeta bi ugrozilo sigurnost aparata.

- Ako odlučite prestati koristiti uređaj ovog tipa, preporuča se da ga uradite neupotrebljivim, izrezavši kabel nakon isključivanja iz mreže. Također se preporučuje sve opasnosti povezane s aparatom da budu zaštićene, posebno za djecu koja bi mogla koristiti amortizirani aparat (uređaj) za igru.
- Nikada ne ostavljajte aparat uključen nepotrebno. Isključite ga iz utičnice kada nećete ga koristiti dulje vrijeme.
- Uređaj ne bi trebao biti postavljen neposredno ispod kutije utikača!
- Oprez: Ne koristite ovaj uređaj s programerom, timerom ili drugim uređajima koji ga automatski uključuju, jer ako je aparat prekriveni ili pogrešno postavljen postoji opasnost od požara.
- Priključite kabel za napajanje tako da ne ometa kretanje ljudi, i da ne bude nastupljan! Koristite samo odobrene produžne kabele koji su prikladni za uređaj, t.e. da imaju oznaku sukladnosti!
- Nikad ne pomičite uređaj povlačenjem kabela i ne koristite kabel za nošenje predmeta!
- Nemojte savijati kabel i nemojte ga povucite preko oštrih rubova i nemojte ga staviti na vruće ploče ili na otvoreni plamen!
- Nikada ne koristite ovaj uređaj u neposrednoj blizini kupaonice, tuša ili bazena!

PAKOVANJE

- Nakon raspakiranja uređaja, provjerite je li tokom prijevoza nije umanjen ili potpuno opremljeni! U slučaju da se utvrdi oštećene ili nepotpuna isporuka, obratite se ovlaštenom prodavaču!
- Nemojte odbaciti originalnu kutiju! Ona bi moglo se koristiti za skladištenje i transport kako bi se izbjeglo oštećenje od prijevoza!
- Odbacivanje materijala za pakiranje mora biti na odgovarajući način! Djeca bi trebala da su pod nadzorom da se ne igraju s plastičnim vrećicama!

NAZIV SASTOJAKA

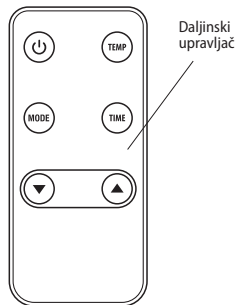
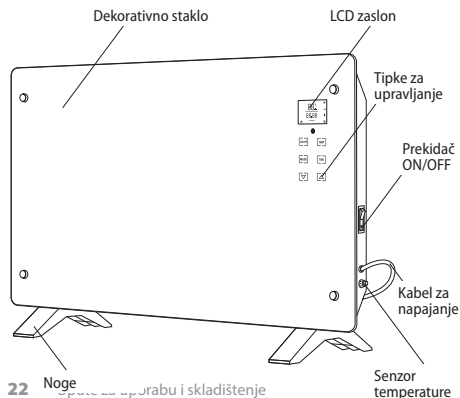

MONTAŽA UREĐAJA

Slobodnostojeći

- Pričvrstite dvije plastične noge na osnovi konvektora.

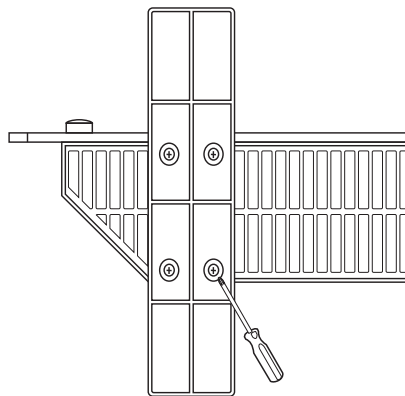

- Fiksirajte svaku nogu s četiri vijka, uključeni u kompletu pomoću odgovarajućeg alata.
- Stavite konvektor u pravilnom radnom položaju prije njega da ga uključite na elektroprivrednu mrežu za napajanje.
- Odaberite prikladno mjesto za uređaj uzimajući u obzir sigurnosne upute.
- Tijekom prvog puta ili kada niste koristili uređaj za dugo vremena, moguće je emitirati miris ili dim, to će nestati nakon kratkog vremena tijekom rada uređaja.

Premještanje uređaja:

Ako je potrebno premještanje uređaja, isključite pomoću jedinog ključa, isključite plug iz utičnice i s obje ruke premjestite uređaj na novo mjesto. Premještanje se mora učiniti kada je konvektor hladan. Premještanje vrućeg aparat može dovesti do štetnih posljedica za potrošače, spaljivanje ili prodor zapaljivih materijala na konvektor tijekom svojeg premještanja.

Montaža na zidu

- Odaberite odgovarajuće mjesto, tako da namještaj i predmeti ne smetaju dobrom konvekcijom jedinici.
- Obratite pažnju na minimalne razmake, koji su prikazani su na slici 4.

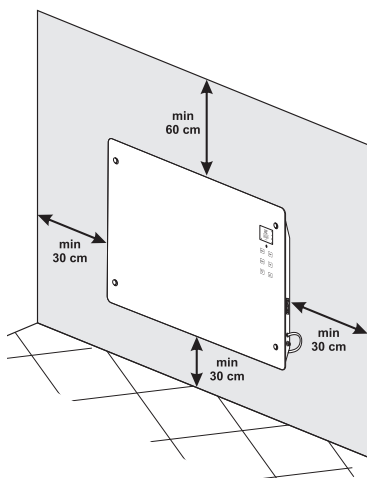

- Najmanje 60 cm od stropa.
- Najmanje 30 cm od poda.
- Najmanje 30 cm s lijeve i desne strane konvektora do objekta ili zida.
- Montaža i fiksiranje konvektora (Slika 3)
 - Montirajte nosače na zidu s – oblik, na zadnjem panelu s vijcima uključeni u kompletu.
 - Izmjerite udaljenost između oba centra gornja dva vodoravna otvora na nosačima.
 - Izbušite rupe u zidu na odabranoj od Vas lokaciji (sa veličinom od razmaka između oba centra na nosačima), postavite klinove u izbušene rupe i zategnite vijke.
 - Pričvrstite konvektor na zid, pazite da su ispunjene minimalne udaljenosti na slici. 4 i da je jako fiksiran na zidu. Tada možete koristiti konvektor.

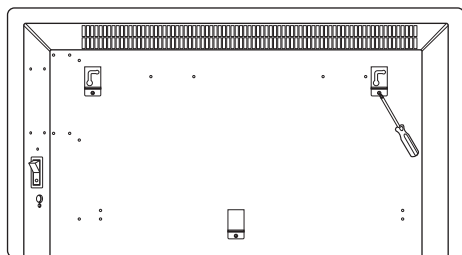

RAD S UREĐAJEM

1. Početno uključivanje

- Uključite uređaj u siguran kontakt;
- Uključite mehanički ključ – na zaslonu se prikazuju temperatura i vrijeme (00:00), uređaj je u stanju spremnosti (standby).
- Pritisnite tipku - na zaslonu se prikazuje temperatura u prostoriji (radna temperatura prema zadanim postavkama je 35°C), prikazuje se vrijeme (00:00), ikona funkcije protiv smrzavanja , i ikona dnevnog načina rada , druge ikone se ne prikazuju.

Način rada protiv smrzavanja radi samo u stanju spremnosti i nakon podešavanja vremena, dok ikona stalno svijetli.

- Uređaji za grijanje ulazi u stanju spremnosti u dnevni način rada.
- Tipka za odabir dnevnog načina rada i tjednog načina rada : kada ikona dnevnog načina rada treperi , pritisnite tipku ili , da bi ste prebacili, zatim dodirnite tipku , kako bi ste potvrdili.

Ako želite uključiti dnevni način rada i tjedni način rada dok uređaj radi, ali ikona dnevnog načina rada ili tjednog načina rada ne treperi, prvo morate dugo pritisnuti tipku za način rada , da bi ste „probudili“ uređaj i da dodirnete tipku ili , da bi počela ikona treperiti.

2. Podešavanje dnevnog načina rada

Pritisnite tipku (ikona dnevnog načina rada prestaje treptati), za odabir jedne od dolje navedenih funkcija. Ikona odabranog načina rada će se upaliti, a ostale ikone neće.



- **Način rada protiv smrzavanja** – uređaj će se grijati samo kada je sobna temperatura ispod 5°C i prestat će se grijati kada temperatura dosegne 7°C.

Kad uređaj zagrijava, na zaslonu se prikazuje ikona „a kada ne zagrijava, ikona se ne prikazuje.

- **Eko način (ušteda energije)** – maksimalna zadana radna temperatura je 18°C. Kad je sobna temperatura ispod 18°C, odaberite ECO način uštede energije i uređaja za grijanje će raditi pri punoj snazi (visoki stupanj) grijanja. Kada temperatura dosegne 18°C, uređaja za grijanje se automatski prebacuje na nisku razinu grijanja. Kada temperatura padne na 16°C, uređaja za grijanje će automatski ponovno početi zagrijavati.

- **Ekonomičan način grijanja** ☾ – uređaja za grijanje se automatski prebacuje u ekonomičan način grijanja (to jest, temperatura je 3°C niža od komforne temperature).
- **Komforan način grijanja** ☀️ – uređaja za grijanje je pri punoj snazi grijanja (visok stupanj grijanja).

Podešavanje temperature







Pritisnite  i na zaslonu početi treperiti temperatura. Pritisnite  ili , za podešavanje odgovarajuće temperature, i uređaj će automatski prihvatiti ovu temperaturu zadatom nakon 10 sekundi. Raspon temperature uređaja za grijanje je između 15 i 50°C.



Temperaturu možete podesiti samo u načinu rada komfornog grijanja ☀️; drugi načini rada su podešeni kao zadani.

Kada je temperatura u prostoriji viša od zadane temperature za 1 stupanj, uređaj za grijanje prestaje grijati. Kada prestane grijati (ikona grijanja ne svijetli i prikazuju se njezine odgovarajući obrisi), kada se temperatura u prostoriji smanji za 1 stupanj, uređaj za grijanje će automatski ponovno početi zagrijavati (tada ikona grijanja svijetli ☀️).







Podešavanje vremena



Dodirnite  i satni simboli 00: počinjtu treptati. Dodirnite  ili , da biste podesili vreme, a zatim ponovno dodirnite : počinjtu treptati simboli za minute :00. Dodirnite tipku sa strelicom prema gore  ili tipku sa strelicom prema dolje , da biste podesili minute.

U načinu rada protiv smrzavanja možete postaviti vrijeme u kojem će uređaj za grijanje da počne zagrijavati (to jest, kada se dostigne podešeno vrijeme, uređaj za grijanje ulazi u način grijanja na visokoj razini). Dok uređaj zagrijava, možete podesiti vrijeme, u kojem da se zaustavi (to jest, kada se dostigne podešeno vrijeme, uređaj za grijanje zaustavlja grijanje i automatski prelazi u način rada protiv smrzavanja). Postupno se preostalo vrijeme do podešenog vremena smanjuje, a istodobno se smanjuje i vrijeme prikazano na zaslonu. (kada vrijeme nije postavljeno, na zaslonu će se prikazati 00:00).











3. Podešavanje tjednog načina rada

Startovanje tjednog načina rada













Dodirnite tipku : na zaslonu se prikazuje temperatura u prostoriji, vrijeme (00:00), prikazuje se ikona funkcije protiv smrzavanja ❄️ i ikona dnevnog načina rada 🔥. Dodirnite  ili , da biste prebacili na tjedni način rada , tada počinje treperiti ikona tjednog načina rada . Dodirnite : uređaj ulazi u stanju spremnosti (standby) u tjednom načinu rada, na

zaslonu se prikazuje temperatura u prostoriji i dan ; broj programa **P1**; vrijeme (00:00), ikona načina rada protiv smrzavanja ❄️, i ikona tjednog načina rada .



Podešavanje vremena:

- Pritisnite , dan  treperi, pritisnite tipku  ili , da biste postavili dan u tjednu (koji dan želite od 1 do 7);
- Zatim pritisnite , simboli sata 00: trepere, pritisnite  ili , da biste postavili vrijeme od 1 do 24 sata.
- Pritisnite , simboli za minute :00 trepere, pritisnite  ili , da biste postavili minute od 0 do 59 минуты.

Podešavanje tjednog načina rada:

- Uđite u postavljanje tjednog načina rada , počinje treperiti ikona tjednog načina rada . Pritisnite , da biste potvrdili, tada ikona tjednog načina rada  prestaje treperiti.
- Treperi ikona dana , pritisnite tipku „gore“  ili „dolje“ , da biste odabrali dan (koji dan želite od 1 do 7); zatim pritisnite , da biste potvrdili, a na zaslonu treperi broj odabranog dana.
- Pritisnite  ili , da biste odabrali odgovarajući način rada, a zatim pritisnite , da biste potvrdili, a na zaslonu svijetli broj odabranog načina rada. Zatim pritisnite , dan , treperi, i možete postaviti način sljedećeg dana. Izvršavanjem navedenih podešavanja, moći ćete podesiti način rada uređaja za svaki dan od ponedjeljka do nedjelje, odnosno za rad u odgovarajućem programu od P1 do P5.

Podešavanje temperature:

- Pritisnite , i na zaslonu početi treperiti temperatura. Pritisnite  ili , za podešavanje odgovarajuće temperature u rasponu od 15 do 50 stupnjeva.
- Kada je temperatura u prostoriji viša od zadane temperature za 1 stupanj, uređaj za grijanje prestaje grijati. Kada je temperatura u prostoriji niža od postavljene temperature za 1 stupanj, uređaj za grijanje automatski ponovno počinje zagrijavati.





Temperaturu možete podesiti samo u načinu rada komfornog grijanja, i temperature za druge načine rada ne mogu se slobodno podešavati. Zadana temperatura za ekonomičan način grijanja ☾ je za 3 stupnja niža od zadane temperature za komforan način rada ☀️. Za način uštede energije ECO  zadana temperatura je 18 stupnjeva i način rada protiv smrzavanja ❄️ zadana temperatura je 5 stupnjeva.

! Uređaj automatski pamti podešene programe. Dok je priključen na električno napajanje, uređaj će nastaviti pokretati postavljene programe u odgovarajuće vrijeme. Ako se napajanje prekine kada uključite uređaj, morat ćete ponovno podesiti vrijeme, a ostale postavke će ostati nepromijenjene.



Podešavanje programa

Programi s načinima rada	Uključeni načini rada	Pogodni za:
P1	od 0 do 5 s. – način rada protiv smrzavanja ❄️ od 5 do 7 s. – način uštede energije ECO 🌿 od 7 do 24 s. – komforan način rada ☀️	Pogodan je za svakodnevnu sobu subotom i nedjeljom.
P2	od 0 do 10 s. – način rada protiv smrzavanja ❄️ od 10 do 13 s. – način uštede energije ⬆️ od 13 do 15 s. – način rada protiv smrzavanja ❄️ od 15 do 23 s. – komforan način rada ☀️ od 24 s. – način rada protiv smrzavanja ❄️	Pogodan je za svakodnevnu sobu od ponedjeljka do petka.
P3	od 0 do 6 s. – ekonomski način rada 🌙 od 6 do 7 s. – komforan način rada ☀️ od 7 do 19 s. – način rada protiv smrzavanja ❄️ od 19 do 20 s. – način uštede energije ECO ⬆️ od 21 do 22 s. – komforan način rada ☀️ od 22 do 24 s. – ekonomski način rada 🌙	Pogodan je za spavaću sobu.
P4	od 0 do 6 s. – način rada protiv smrzavanja ❄️ ; od 6 do 17 s. – komforan način rada ☀️ ; od 17 do 24 s. – način rada protiv smrzavanja ❄️ ;	Pogodan je za ured od ponedjeljka do petka.
P5	od 0 do 24 s. – način rada protiv smrzavanja ❄️	Pogodan je za ured u subotu i nedjelju.

4. Funkcija zaključavanja za djecu 🗝️

nakon prebacivanja u stanje spremnosti (standby) za jednu minutu, uređaj se automatski zaključava i na zaslonu se pojavljuje ikona za zaključavanje za djecu 🗝️. Uređaj možete ponovno otključati držanjem za 1 sekundu pritisnutom tipkom  i .

5. Funkcija otvoreni prozor 🪟

Във всички режими на отопление (комфортен, икономичен, енергоспестяващ режим и режим против замръзване), при отваряне на прозорец в помещението, температурата вътре пада с 5°C за 30 минути. Уредът автоматично спира да отоплява и на екрана светва иконата на функцията „отворен прозорец“  i  za vraćanje uređaja u način rada koji je bio aktivan prije otvaranja prozora.

6. Isključivanje

Pritisnite tipku  - uređaj za grijanje prestaje raditi, na zaslonu se prikazuje samo sobna temperatura i ne svijetli bilo kakva ikona.

! Molimo Vas da isključite uređaj iz mehaničkog ključa koji se nalazi na bočnoj strani kada ga dugo vremena ne koristite.

SIGURNOSNI UREĐAJ

Vaši uređaj je opremljen sa sigurnosnim uređajem koji bi mogao isključiti grijač, u slučaju pregrijavanja. Ako uređaj otiđe na poslu, isključite aparat i pustite ga da se ohladi u potpunosti. Provjerite ulazne i izlazne otvore da li nisu blokirani. Zatim pokušajte ponovno uključite jedinicu, a zatim, ako uređaj ne radi, obratite se ovlaštenom servisu u vašem području.

ČIŠĆENJE

- Obavezno najprije isključite prekidač aparata i izvucite utikač iz utičnice. Prije početka čišćenja konvektora, ostavite ga da se ohladi isključivši ga iz kontakta
- Očistite korpus s vlažnom krpom, usisivačem ili četkom.
- Nemojte nikada uranjati aparat u vodu – postoji opasnost po život od strujnog udara!
- Nikada ne koristite benzin, razrijeđivač ili gruba abrazivna sredstva za čišćenje, jer će ona oštetiti površinu aparata

SKLADIŠTENJE

- Prije pohrane konvektora, ostavite ga da se ohladi isključivši ga iz kontakta
- Koristite originalno pakovanje za pohranu konvektora ako se isti neće koristiti za neko vrijeme. Ovaj uređaj će biti zaštićen od prašine i prljavštine, dok je uvučeni u svojoj originalnoj ambalaži.
- Nikada nemojte pohranjivati vrući aparat u njegovoj ambalaži!
- Ovaj uređaj treba biti pohranjen na suhom i zaštićenom od direktne sunčeve svjetlosti mjestu.
- Izričito se zabranjuje njegovo čuvanje u vlažnim ili mokrim područjima.

TEHNIČKI PARAMETRI UREĐAJA:

Model	Objavljena snaga	Objavljeni napon napajanja	Objavljena frekvencija
CN205EASLFRW	2000W	230V~	50Hz



Upozorenje: Kako biste izbjegli pregrijavanje, ne prekrivajte uređaj!



Smjernice za zaštitu okoliša

Stari električni uređaji sadrže vrijedne materijale i stoga ne bi trebalo ih odlagati zajedno s kućnim smećem! Molimo vas da suradujete sa svojim aktivnim doprinosom očuvanju resursa i okoliša i za prijenos uređaja organiziranim centrima za iskupovanje (ako ih ima).

TABLICA 2. ZAHTJEVI ZA INFORMACIJE ZA ELEKTRIČNE GRIJALICE ZA LOKALNO GRIJANJE PROSTORA

Identifikacijska(-e) oznaka(-e) modela: 1.CN205EASLFRW 2000W/230V~ 50Hz

Značajka	Simbol	Vrijednost 1.	Jedinica	Značajka	Jedinica
Toplinska snaga				Vrsta ulazne topline, samo za električne akumulacijske grijalice za lokalno grijanje prostora (odabrati jednu)	
"nazivna toplinska snaga"	P_{nom}	2,00	kW	"ručna regulacija napajanja toplinom, s ugrađenim termostatom"	[ne]
"minimalna toplinska snaga (referentna)"	P_{min}	1,00	kW	"ručna regulacija napajanja toplinom putem informacija o sobnoj i/ili vanjskoj temperaturi"	[ne]
"maksimalna kontinuirana toplinska snaga"	$P_{max,C}$	2,00	kW	"elektronička regulacija napajanja toplinom putem informacija o sobnoj i/ili vanjskoj temperaturi"	[ne]
"Potrošnja pomoćne električne energije"				predaja topline uz pomoć ventilatora	[ne]
"kod nazivne toplinske snage"	e_{lmax}	N/A	kW	Vrsta izlazne topline/regulacija sobne temperature (odabrati jednu)	-
"kod minimalne toplinske snage"	e_{lmin}	N/A	kW	"jednostupanjnska predaja topline i bez regulacije sobne temperature"	[ne]
u stanju pripravnosti	e_{lSB}	0 Stand by 0.00094	kW	"dva ili više ručna stupnja, bez regulacije sobne temperature"	[ne]
				"s regulacijom sobne temperature mehaničkim termostatom"	[ne]
				s elektroničkom regulacijom sobne temperature	[ne]
				"elektronička regulacija sobne temperature i dnevni uklopni sat"	[ne]
				"elektronička regulacija sobne temperature i tjedni uklopni sat"	[da]
				Druge mogućnosti regulacije (moguć odabir više opcija)	
				"regulacija sobne temperature s prepoznavanjem prisutnosti"	[ne]
				"regulacija sobne temperature s prepoznavanjem otvorenog prozora"	[da]
				s mogućnošću regulacije na daljinu	[ne]
				s prilagodljivim pokretanjem regulacije	[ne]
				s ograničenjem vremena rada	[da]
				s osjetnikom s crnom žaruljom	[ne]

TESY OOD
48 Madara Blvd
Shumen, 9700
Bulgaria
office@tesy.com

! Διαβάστε αυτές τις οδηγίες πριν τη χρήση της ηλεκτρικής συσκευής και διατηρήστε τις για μελλοντική χρήση. Σε περίπτωση που η ηλεκτρική συσκευή αλλάξει ιδιοκτησία, οι οδηγίες χρήσης πρέπει να παραχωρηθούν στο νέο ιδιοκτήτη!

Σας ευχαριστούμε που επιλέξατε τα convector CN205EASLFRW. Η συσκευή παρέχει θέρμανση το χειμώνα 1000W ή 2000W ανάλογα με τις ανάγκες για να

επιτευχθεί μια άνετη θερμότητα στο θερμαινόμενο χώρο. Σε περίπτωση σωστής λειτουργίας και περιθάλψης, όπως περιγράφεται σ' αυτές τις οδηγίες, η συσκευή θα παρέχει μια χρήσιμη λειτουργία για πολλά χρόνια.

ΣΗΜΑΝΤΙΚΕΣ ΠΡΟΦΥΛΑΞΕΙΣ ΚΑΙ ΟΔΗΓΙΕΣ ΑΣΦΑΛΕΙΑΣ:

- Πριν ενεργοποιήσετε τη συσκευή - βεβαιωθείτε ότι η τάση του οικιακού σας δικτύου αντιστοιχεί σε εκείνη που αναγράφεται στην ταμπέλα της συσκευής.

! Πρέπει να κρατάτε μακριά παιδιά κάτω των 3 ετών, εκτός εάν τα επιτηρείτε συνεχώς. Παιδιά ηλικίας από 3 έως 8 ετών μπορούν να χρησιμοποιούν το διακόπτη on/off της συσκευής, υπό την προϋπόθεση ότι η συσκευή έχει εγκατασταθεί και είναι έτοιμη για κανονική λειτουργία και τα παιδιά επιτηρούνται και γνωρίζουν τις οδηγίες ασφαλούς χρήσης, κατανοώντας ότι η αμέλεια αποτελεί κίνδυνο.

Παιδιά ηλικίας από 3 έως 8 ετών δεν θα πρέπει να συνδέουν τη συσκευή στην πρίζα, να την ρυθμίζουν, να την καθαρίζουν ή να εκτελούν εργασίες συντήρησης.

Αυτή η συσκευή μπορεί να χρησιμοποιηθεί από παιδιά ηλικίας 8 ετών και πάνω και από άτομα με περιορισμένες σωματικές, αισθητήριες ή διανοητικές ικανότητες ή από άτομα χωρίς εμπειρία και γνώση, με την προϋπόθεση ότι τη χρησιμοποιούν υπό επιτήρηση ή ότι έχουν λάβει οδηγίες σχετικά με την ασφαλή χρήση της συσκευής και κατανοούν τους ενεχόμενους κινδύνους. Τα παιδιά δεν πρέπει να παίζουν με τη συσκευή. Τα παιδιά δεν πρέπει να καθαρίζουν και να συντηρούν τη συσκευή χωρίς επιτήρηση.

! Ορισμένα μέρη του προϊόντος αυτού μπορούν να γίνουν επικίνδυνα ζεστά και να προκαλέσουν εγκαύματα. Σε χώρους όπου παρίστανται παιδιά και ευάλωτα άτομα, θα πρέπει να δοθεί ιδιαίτερη προσοχή.

- Η συσκευή αυτή προορίζεται αποκλειστικά και μόνο για τη χρήση για την οποία έχει σχεδιαστεί, δηλ. για οικιακή χρήση (θέρμανση χώρων διαβίωσης). Δεν προορίζεται για εμπορική χρήση. Οποιαδήποτε άλλη χρήση θα πρέπει να θεωρείται ακατάλληλη και συνεπώς επικίνδυνη. Ο κατασκευαστής δεν μπορεί να θεωρηθεί υπεύθυνος για τυχόν ζημιές που μπορεί να προκληθούν από ακατάλληλη, λανθασμένη και αλόγιστη χρήση. Εάν δεν τηρηθούν όλες οι οδηγίες για την ασφάλεια, θα ακυρωθεί η εγγύηση της συσκευής που παρέχεται!
- Μην φύγετε από το σπίτι, ενώ η συσκευή είναι αναμμένη: βεβαιωθείτε ότι ο διακόπτης ισχύος είναι στη θέση OFF(0) (εκτός λειτουργίας). Πάντα βγάζετε το φις από την πρίζα του ρεύματος.
- Κρατάτε τη συσκευή σε απόσταση τουλάχιστον 100 εκατοστών μακριά από εύφλεκτα υλικά συμπεριλαμβανομένων επίπλων, μαξιλαριών, κλινοσκεπασμάτων, χαρτιού, ρούχων, κουρτινών κλπ.
- Να μην χρησιμοποιείτε τη συσκευή σε χώρους όπου χρησιμοποιούνται ή αποθηκεύονται εύφλεκτα υλικά. Να μην χρησιμοποιείται η συσκευή σε χώρους με εύφλεκτες ατμόσφαιρες (π.χ. κοντά σε εύφλεκτα αέρια και αερολύματα) - υπάρχει πολύ μεγάλος κίνδυνος έκρηξης και πυρκαγιάς!
- Μην παρεμβάλετε ξένα αντικείμενα μέσω ανοιγμάτων και οπών αερισμού (εισερχόμενα ή εξερχόμενα), επειδή αυτό μπορεί να προκαλέσει ηλεκτροπληξία, πυρκαγιά ή βλάβη στη συσκευή.

- Η συσκευή δεν είναι κατάλληλη για εκτροφή ζώων και προορίζεται μόνο για οικιακή χρήση.
- Βεβαιωθείτε ότι η είσοδος και η έξοδος του αέρα δεν παρεμποδίζονται από αντικείμενα: κρατάτε τα αντικείμενα σε απόσταση τουλάχιστον 1 μέτρου μπροστά και 1 μέτρο πίσω από το connector.
- Η πιο συνηθισμένη αιτία υπερθέρμανσης είναι η σκόνη και το χνούδι που συσσωρεύονται μέσα στη συσκευή. Τακτικά σκουπίζετε τους αεραγωγούς με ηλεκτρική σκούπα, αφού πρώτα υποχρεωτικά αποσυνδέσετε τη συσκευή από το ηλεκτρικό δίκτυο.
- Ποτέ μην αγγίζετε τη συσκευή με υγρά και βρεγμένα χέρια – υπάρχει κίνδυνος για τη ζωή!
- Η πρίζα πρέπει να είναι ανά πάσα στιγμή προσβάσιμη για να μπορεί το βύσμα να τραβηχτεί κατά ανάγκη όσο δυνατόν γρηγορότερα! Ποτέ μην τραβάτε το καλώδιο τροφοδοσίας της συσκευής για να βγάλετε το φις από την πρίζα του ρεύματος.
- Προσοχή! Ο εξερχόμενος αέρας θερμαίνεται κατά τη διάρκεια της λειτουργίας (έως και πάνω από 100°C).
- Αν το καλώδιο τροφοδοσίας παρουσιάζει φθορές, σταματήστε τη χρήση του προς αποφυγή κινδύνου και απευθυνθείτε στον προμηθευτή/πωλητή για πρόσθετες οδηγίες για την αντιμετώπιση του προβλήματος σε ειδικό κέντρο εξυπηρέτησης.
- Μην καλύπτετε τη συσκευή. Εάν είναι καλυμμένη, υπάρχει κίνδυνος υπερθέρμανσης και πυρκαγιάς.
- Εάν η συσκευή δεν λειτουργεί καλά, πρέπει να την αποσυνδέσετε και να μην την επισκευάσετε. Για οποιαδήποτε επισκευή, επικοινωνήστε με το εξουσιοδοτημένο κέντρο σέρβις εξυπηρέτησης πελατών μετά την πώληση. Μόνο εκεί θα αντικατασταθεί το ελαττωματικό εξάρτημα με γνήσιο ανταλλακτικό. Εάν η προϋπόθεση αυτή δεν τηρείται, η ασφάλεια της συσκευής μπορεί να ελαττωθεί.
- Αν αποφασίσετε να σταματήσετε να χρησιμοποιείτε τη συσκευή αυτού του τύπου, συνιστάται να καταστεί άχρηστο καθώς κόψετε το καλώδιο, αφού το έχετε αποσυνδέσει από το δίκτυο. Συνιστάται ακόμα να προστατευθείτε από όλους τους κινδύνους που συνδέονται με τη συσκευή, ειδικά για χάρην των παιδιών που θα μπορούσαν να χρησιμοποιήσουν την παλιά συσκευή ως παιχνίδι.
- Ποτέ μην αφήνετε τη συσκευή άσκοπα αναμμένη. Να την αποσυνδέετε από την πρίζα όταν δεν θα τη χρησιμοποιείτε για μεγάλο χρονικό διάστημα.
- Η συσκευή δεν πρέπει να τοποθετείται ακριβώς κάτω από σταθερή πρίζα!
- **Προσοχή!** Μην χρησιμοποιείτε τη συσκευή με έναν προγραμματιστή, χρονοδιακόπτη ή οποιαδήποτε άλλη συσκευή που την ανάβει αυτόματα, εφόσον υπάρχει κίνδυνος πυρκαγιάς εάν η συσκευή καλύπτεται ή είναι λανθασμένα τοποθετημένη.
- Τοποθετείτε το καλώδιο τροφοδοσίας έτσι ώστε να μην εμποδίζει το ελεύθερο πέρασμα των προσώπων και να μην πατιέται! Χρησιμοποιείτε μόνο εγκεκριμένα καλώδια τροφοδοσίας (πολύπριζο), κατάλληλα για

την συσκευή, δηλ. που έχουν σήμα πιστότητας

- Ποτέ μην μετακινείτε τη συσκευή καθώς την τραβάτε από το καλώδιο και μην χρησιμοποιείτε το καλώδιο για να μεταφέρετε αντικείμενα!
- Μην λυγίζετε το καλώδιο ρεύματος και κρατάτε το μακριά από αιχμηρές άκρες. Μην τοποθετείτε τη συσκευή πάνω σε ζεστές επιφάνειες ή γυμνές φλόγες.
- Ποτέ μη χρησιμοποιείτε αυτή τη συσκευή κοντά σε μπάνιο, ντουζιέρες ή μια πισίνα όπου υπάρχει το ενδεχόμενο να βραχεί.

ΣΥΣΚΕΥΑΣΙΑ

- Μετά την αφαίρεση της συσκευασίας, βεβαιωθείτε ότι η συσκευή δεν έχει υποστεί βλάβη κατά τη μεταφορά και εάν είναι πλήρως εξοπλισμένη. Σε περίπτωση ελλιπούς παράδοσης ή ελαττώματος, επικοινωνήστε με τον εξουσιοδοτημένο πωλητή Σας!
- Μην πετάτε τη γνήσια αρχική συσκευασία! Αυτή θα μπορούσε να χρησιμοποιηθεί για την αποθήκευση και τη μεταφορά για την αποφυγή ζημιών κατά τη μεταφορά!
- Απορριψτε το υλικό συσκευασίας του προϊόντος με οικολογικό υπεύθυνο τρόπο! Μην επιτρέπετε στα παιδιά να παίζουν με πλαστικές σακούλες!

ΟΝΟΜΑΣΙΑ ΤΩΝ ΔΟΜΙΚΩΝ ΜΕΡΩΝ

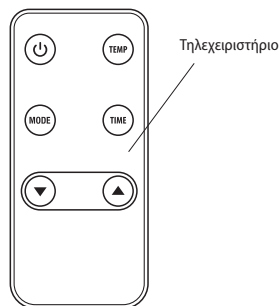
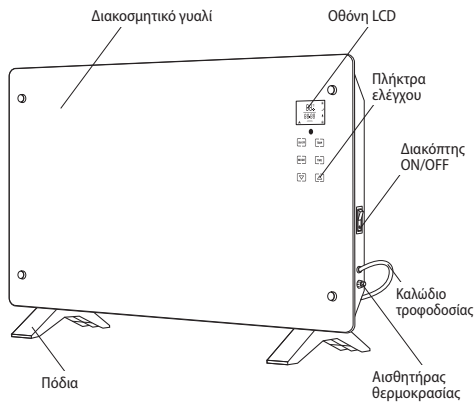

ΕΓΚΑΤΑΣΤΑΣΗ ΤΗΣ ΣΥΣΚΕΥΗΣ

Η συσκευή στέκεται σταθερά

- Προσαρτήστε τα δύο πλαστικά πόδια στη βάση του θερμοπομπού.

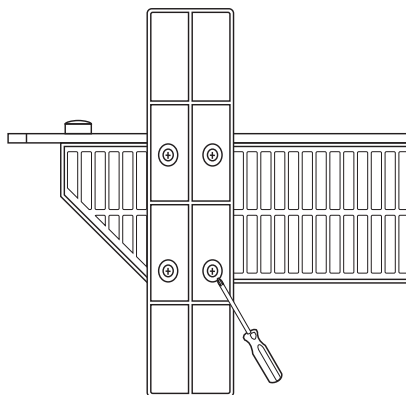

- Στερεώστε κάθε πόδι με τις τέσσερις βίδες που περιλαμβάνονται στο σετ με τη βοήθεια ενός κατάλληλου εργαλείου.
- Πριν τη σύνδεση του θερμοπομπού στο δίκτυο παροχής ηλεκτρικού ρεύματος, τοποθετήστε τον σε σωστή θέση λειτουργίας.
- Επιλέξτε μια κατάλληλη θέση για την τοποθέτηση της συσκευής, λαμβάνοντας υπόψη τις οδηγίες ασφαλείας.
- Κατά την πρώτη ενεργοποίηση ή όταν η συσκευή δεν χρησιμοποιήθηκε για μεγάλο χρονικό διάστημα, είναι δυνατόν να εκπέμψει κάποια μυρωδιά ή αναθυμιάσεις που θα εξαφανιστεί μετά από ένα σύντομο χρονικό διάστημα όταν η συσκευή συνεχίσει τη λειτουργία της.

Μετακίνηση της συσκευής:

Εάν είναι απαραίτητη η μετακίνηση της συσκευής, σβήστε την μέσω του απλού διακόπτη, βγάλτε το βύσμα από την ηλεκτρική πρίζα και μετακινήστε τη μονάδα με δύο χέρια στη νέα θέση, καθώς η μετακίνηση πρέπει να πραγματοποιηθεί όταν ο θερμοπομπός έχει κρυώσει (ψυχθεί). Η μετακίνηση μιας συσκευής με ζεστή επιφάνεια μπορεί να οδηγήσει σε αρνητικές συνέπειες για τον καταναλωτή, συμπεριλαμβανομένων καύσεων, καθώς υπάρχει πιθανότητα εύφλεκτα υλικά να έρθουν σε επαφή με το θερμοπομπό κατά τη μετακίνησή του.

Εγκατάσταση σε τοίχο

- Επιλέξτε μια κατάλληλη θέση, έτσι ώστε έπιπλα ή διάφορα αντικείμενα να μην εμποδίζουν την καλή μεταφορά θερμότητας της συσκευής.

- Τηρήστε τις ελάχιστες αποστάσεις που φαίνονται στην εικόνα 4.

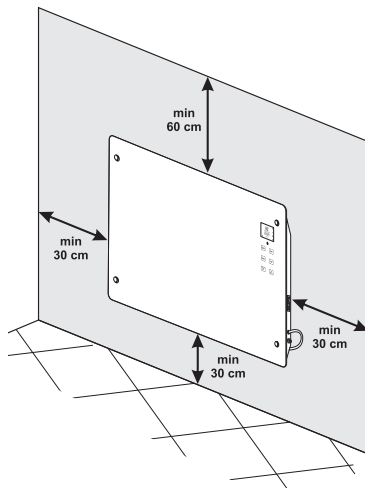

- Ελάχιστη απόσταση 60 cm από την οροφή
- Ελάχιστη απόσταση 30 cm από το δάπεδο
- Ελάχιστη απόσταση 30 cm της αριστερής και της δεξιάς πλευράς του θερμοπομπού από αντικείμενα ή τοίχο.



- Τοποθέτηση και στερέωση του θερμοπομπού (εικ. 5)

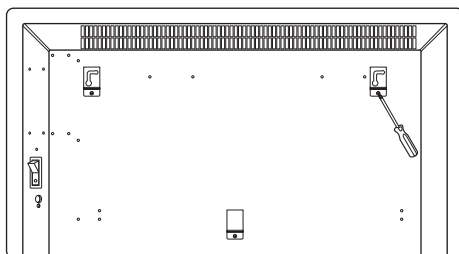

- Τοποθετήστε τα στηρίγματα τοίχου σε σχήμα  – στο πίσω πάνελ χρησιμοποιώντας τις βίδες που περιλαμβάνονται στη συσκευασία.
- Μετρήστε την απόσταση μεταξύ των δύο κέντρων των δύο άνω οριζόντιων οπών των στηριγμάτων.
- Ανοίξτε τρύπες στον τοίχο στην επιλεγμένη θέση (με την μετρημένη απόσταση μεταξύ των δύο κέντρων των στηριγμάτων), τοποθετήστε τα ούλα στις τρύπες και σφίξτε τις βίδες.
- Κρεμάστε το θερμοπομπό στον τοίχο, αφού βεβαιωθείτε ότι τηρούνται οι ελάχιστες αποστάσεις από την εικόνα 4, και στερεώνεται στον τοίχο καλά. Στη συνέχεια, μπορείτε να χρησιμοποιήσετε τον θερμοπομπό.

















ΧΕΙΡΙΣΜΟΣ ΣΥΣΚΕΥΗΣ

1. Αρχική ενεργοποίηση



- Συνδέστε τη συσκευή σε μια ασφαλή πρίζα.
- Ενεργοποιήστε το μηχανικό διακόπτη – στην οθόνη εμφανίζονται η τιμή της θερμοκρασίας και η ώρα (00:00). Η συσκευή βρίσκεται σε κατάσταση αναμονής (standby).
- Πατήστε το πλήκτρο  - στην οθόνη εμφανίζεται η τιμή της θερμοκρασίας δωματίου (η προεπιλεγμένη θερμοκρασία λειτουργίας είναι 35°C), εμφανίζονται η ώρα (00:00), το εικονίδιο αντιπαγετικής λειτουργίας , και το εικονίδιο ημερήσιας λειτουργίας  καθώς δεν εμφανίζονται άλλες εικόνες

 Η λειτουργία αντιπαγετικής προστασίας  λειτουργεί μόνο σε κατάσταση αναμονής και μετά τη ρύθμιση της ώρας, καθώς το εικονίδιο  ανάβει συνεχώς.



- Η θερμοαντική συσκευή τίθεται σε κατάσταση αναμονής σε ημερήσια λειτουργία.
- Πλήκτρο επιλογής ημερήσιας λειτουργίας  και εβδομαδιαίας λειτουργίας  όταν το εικονίδιο ημερήσιας λειτουργίας αναβοσβήνει  ακουμπήστε το πλήκτρο  ή το , για να αλλάξετε, στη συνέχεια ακουμπήστε το πλήκτρο , για να επικυρώσετε την επιλογή σας.



 Εάν θέλετε να ενεργοποιήσετε την ημερήσια λειτουργία  και την εβδομαδιαία λειτουργία  ενώ η συσκευή λειτουργεί, όμως το εικονίδιο ημερήσιας λειτουργίας  ή εβδομαδιαίας λειτουργίας  δεν αναβοσβήνει, πρέπει πρώτα να πατήσετε παρατεταμένα το κουμπί λειτουργίας , για να «ζυτνήσετε» τη συσκευή και να πατήσετε το πλήκτρο  ή το , για να αρχίσει το εικονίδιο να αναβοσβήνει.

2. Ρύθμιση της ημερήσιας λειτουργίας

Πατήστε το πλήκτρο  (το εικονίδιο ημερήσιας λειτουργίας  σταματά να αναβοσβήνει), για να επιλέξετε έναν από τους παρακάτω τρόπους λειτουργίας. Το εικονίδιο της επιλεγμένης λειτουργίας θα ανάψει, τα άλλα εικονίδια όμως όχι.

- **Αντιπαγετική λειτουργία**  – η συσκευή θα θερμαίνει μόνο όταν η θερμοκρασία στο χώρο είναι κάτω από τους 5°C και θα σταματήσει να θερμαίνει όταν η θερμοκρασία φθάσει τους 7°C.

 Όταν η συσκευή θερμαίνει στην οθόνη εμφανίζεται το εικονίδιο , και όταν δεν θερμαίνει – το εικονίδιο  δεν εμφανίζεται.



- **Λειτουργία Eco (εξοικονόμησης ενέργειας)**  – η μέγιστη προεπιλεγμένη θερμοκρασία λειτουργίας είναι 18°C. Όταν η θερμοκρασία στο χώρο είναι κάτω από τους 18°C, επιλέξτε τη λειτουργία εξοικονόμησης ενέργειας ECO  και η θερμοαντική συσκευή θα λειτουργεί στη μέγιστη ισχύ εξόδου



(υψηλού επιπέδου) θέρμανσης. Όταν η θερμοκρασία φθάσει τους 18°C, η θερμοαντική συσκευή θα μεταβεί αυτόματα σε χαμηλή θέρμανση. Όταν η θερμοκρασία πέφτει έως τους 16°C, η θερμοαντική συσκευή θα αρχίσει αυτόματα να θερμαίνει ξανά.

- **Οικονομική λειτουργία θέρμανσης**  – η θερμοαντική συσκευή αυτόματα τίθεται σε λειτουργία οικονομικής θέρμανσης (δηλ. η τιμή της θερμοκρασίας είναι κατά 3°C χαμηλότερη από τη θερμοκρασία άνεσης).

- **Λειτουργία άνεσης**  – Η θερμοαντική συσκευή λειτουργεί με μέγιστη ισχύ (υψηλό επίπεδο θέρμανσης).







Ρύθμιση της θερμοκρασίας

Πιέστε το , και στην οθόνη αρχίζει να αναβοσβήνει η τιμή της θερμοκρασίας. Ακουμπήστε το  ή το , για να ρυθμίσετε την κατάλληλη θερμοκρασία, και η ρυθμισμένη θερμοκρασία θα γίνει αυτόματα δεκτή από τη συσκευή μετά από 10 δευτερόλεπτα. Το εύρος της θερμοκρασίας της θερμοαντικής συσκευής κυμαίνεται μεταξύ 15 και 50°C.

 Μπορείτε να ρυθμίσετε τη θερμοκρασία μόνο στη λειτουργία άνεσης ; οι άλλες λειτουργίες είναι προκαθορισμένες.

Όταν η τιμή της θερμοκρασίας στο χώρο είναι υψηλότερη από την καθορισμένη θερμοκρασία κατά 1°C, η θερμοαντική συσκευή σταματά να θερμαίνει. Όταν σταματήσει να θερμαίνει (το εικονίδιο θέρμανσης δεν ανάβει και εμφανίζονται τα αντίστοιχα περιγράμματα του). Σε περίπτωση μείωσης της τιμής της θερμοκρασίας κατά 1°C, η θερμοαντική συσκευή θα αρχίσει αυτόματα να θερμαίνει ξανά (τότε το εικονίδιο θέρμανσης ανάβει ).











Ρύθμιση της ώρας

Ακουμπήστε το  και τα σύμβολα για την ώρα 00: αρχίζουν να αναβοσβήνουν. Πατήστε το  ή το , για να ρυθμίσετε την ώρα, στη συνέχεια πάλι ακουμπήστε το πλήκτρο  τα σύμβολα για τα λεπτά :00 αρχίζουν να αναβοσβήνουν. Πατήστε το πλήκτρο με το βέλος το οποίο δείχνει προς τα επάνω  ή το πλήκτρο με το βέλος το οποίο δείχνει προς τα κάτω , για να ρυθμίσετε τα λεπτά.











Στην αντιπαγετική λειτουργία μπορείτε να ρυθμίσετε την ώρα κατά την οποία η συσκευή να αρχίσει να θερμαίνει (δηλ. όταν φτάσει η καθορισμένη ώρα, η θερμοαντική συσκευή τίθεται σε λειτουργία θέρμανσης σε μέγιστο επίπεδο). Ενώ η συσκευή θερμαίνει, μπορείτε να ρυθμίσετε μια ώρα κατά την οποία να σταματήσει (δηλ. όταν φτάσει η καθορισμένη ώρα, η θερμοαντική συσκευή σταματά να θερμαίνει και τίθεται αυτόματα στην αντιπαγετική λειτουργία). Βαθμιαία, ο χρόνος που απομένει μειώνεται και ταυτόχρονα, ο χρόνος που εμφανίζεται στην οθόνη μειώνεται επίσης (όταν δεν υπάρχει καθορισμένη ώρα, η οθόνη δείχνει την ένδειξη 00:00).

3. Ρύθμιση της εβδομαδιαίας λειτουργίας













Ενεργοποίηση της εβδομαδιαίας λειτουργίας

Πιέστε το πλήκτρο : στην οθόνη εμφανίζονται η τιμή της θερμοκρασίας δωματίου, η ώρα (00:00), το εικονίδιο της αντιπαγετικής λειτουργίας  και το εικονίδιο ημερήσιας λειτουργίας . Πατήστε το  ή το , για να μεταβείτε στην εβδομαδιαία λειτουργία , σε αυτήν την περίπτωση το εικονίδιο εβδομαδιαίας λειτουργίας αρχίζει να αναβοσβήνει . Ακουπήστε το πλήκτρο : η συσκευή τίθεται σε κατάσταση αναμονής (standby) στην εβδομαδιαία λειτουργία, στην οθόνη εμφανίζονται η τιμή της θερμοκρασίας δωματίου και η μέρα της εβδομάδας ; ο αριθμός του προγράμματος P1; η ώρα (00:00), το εικονίδιο της αντιπαγετικής λειτουργίας , και το εικονίδιο της εβδομαδιαίας λειτουργίας .



Ρύθμιση της ώρας:





- Πιέστε το , η μέρα της εβδομάδας  αναβοσβήνει, πατήστε το πλήκτρο  ή το , για να ρυθμίσετε την ημέρα της εβδομάδας (όποια μέρα θέλετε από 1 έως 7).
- Στη συνέχεια πατήστε το , τα σύμβολα της ώρας 00: αναβοσβήνουν, πατήστε το  ή το  για να ρυθμίσετε την ώρα από 1 έως 24.
- Πατήστε το , τα σύμβολα των λεπτών :00 αναβοσβήνουν, πατήστε το  ή το , για να ρυθμίσετε τα λεπτά από 0 έως 59.

Ρύθμιση της εβδομαδιαίας λειτουργίας:

- Μπείτε στη Ρύθμιση της εβδομαδιαίας λειτουργίας , το εικονίδιο της εβδομαδιαίας λειτουργίας  αρχίζει να αναβοσβήνει. Πατήστε το , για να επικυρώσετε την επιλογή σας, τότε το εικονίδιο της εβδομαδιαίας λειτουργίας  σταματά να αναβοσβήνει.
- Το εικονίδιο της ημέρας της εβδομάδας , αναβοσβήνει, πατήστε το πλήκτρο «προς τα πάνω»  ή «προς τα κάτω» , για να επιλέξετε την ημέρα (όποια μέρα θέλετε από 1 έως 7). Στη συνέχεια πατήστε το , για την επικύρωση της επιλογής σας, καθώς στην οθόνη αναβοσβήνει ο αριθμός της επιλεγμένης μέρας της εβδομάδας.
- Πατήστε το  ή το , για να επιλέξετε την κατάλληλη λειτουργία, και στη συνέχεια πατήστε το , για την επικύρωση της επιλογής σας, καθώς στην οθόνη ανάβει ο αριθμός της επιλεγμένης λειτουργίας. Στη συνέχεια πατήστε το , η μέρα  αναβοσβήνει, και μπορείτε να ρυθμίσετε τη λειτουργία για την επόμενη μέρα.. Εκτελώντας διαδοχικά τις ρυθμίσεις που περιγράφονται παραπάνω θα μπορείτε να ρυθμίσετε τον τρόπο λειτουργίας της συσκευής για κάθε ημέρα από Δευτέρα έως Κυριακή, αντίστοιχα, για λειτουργία στο κατάλληλο πρόγραμμα από P1 έως P5.









Ρύθμιση της θερμοκρασίας:

- Πατήστε το , και η τιμή της θερμοκρασίας θα αρχίσει να αναβοσβήνει στην οθόνη. Πατήστε το  ή το , για να ρυθμίσετε την κατάλληλη θερμοκρασία στο εύρος από 15 έως 50 βαθμούς Κελσίου.
- Όταν η θερμοκρασία στο χώρο είναι υψηλότερη από την καθορισμένη θερμοκρασία κατά 1°C, η θερμαντική συσκευή σταματά να θερμαίνει. Όταν η τιμή της θερμοκρασίας στο χώρο είναι χαμηλότερη από την καθορισμένη θερμοκρασία κατά 1°C, η θερμαντική συσκευή αρχίζει αυτόματα να θερμαίνει ξανά .

 Μπορείτε να ρυθμίσετε μόνο τη θερμοκρασία της λειτουργίας άνεσης, και η θερμοκρασία των άλλων λειτουργιών δεν μπορεί ελεύθερα να ρυθμιστεί. Η προεπιλεγμένη θερμοκρασία για την οικονομική λειτουργία θέρμανσης  είναι κατά 3 βαθμούς Κελσίου χαμηλότερη από την καθορισμένη θερμοκρασία της λειτουργίας άνεσης . Για τη λειτουργία εξοικονόμησης ενέργειας ECO  η προεπιλεγμένη θερμοκρασία είναι 18 βαθμούς Κελσίου, και για την αντιπαγετική λειτουργία  η προεπιλεγμένη θερμοκρασία είναι 5 βαθμούς Κελσίου.



 Η συσκευή αποθηκεύει αυτόματα τα ρυθμισμένα προγράμματα. Ενώ η συσκευή συνδέεται σε μια πηγή ηλεκτρικού ρεύματος, αυτή θα συνεχίσει να εκτελεί τα ρυθμισμένα προγράμματα την αντίστοιχη στιγμή. Αν η παροχή ρεύματος διακοπεί, κατά την ενεργοποίηση της συσκευής, θα χρειαστεί να ρυθμίσετε ξανά την ώρα και οι υπόλοιπες ρυθμίσεις θα παραμείνουν αμετάβλητες.

Ρύθμιση προγραμμάτων



Προγράμματα με λειτουργίες	Ενεργοποιημένοι τρόποι λειτουργίας	Κατάλληλο για:
P1	από τις 0 έως τις 5 π.μ. – αντιπαγετική λειτουργία  από τις 5 π.μ. έως τις 7 π.μ. – λειτουργία εξοικονόμησης ενέργειας ECO  από τις 7 π.μ. έως τις 24 – λειτουργία άνεσης 	Κατάλληλο πρόγραμμα για το καθιστικό το Σαββατοκύριακο.
P2	από τις 0 έως τις 10 π.μ. – αντιπαγετική λειτουργία  από τις 10 π.μ. έως τις 13 μ.μ. – λειτουργία εξοικονόμησης ενέργειας ECO  από τις 13 μ.μ. έως τις 15 μ.μ. – αντιπαγετική λειτουργία  από τις 15 μ.μ. έως τις 23 μ.μ. – λειτουργία άνεσης  από τις 24 – αντιπαγετική λειτουργία 	Κατάλληλο πρόγραμμα για το καθιστικό Δευτέρα έως Παρασκευή.

P3	από τις 0 έως τις 6 π.μ. – οικονομική λειτουργία θέρμανσης ☾ από τις 6 π.μ. έως τις 7 π.μ. – λειτουργία άνεσης ☀️; από τις 7 π.μ. έως τις 19 μ.μ. – αντιπαγετική λειτουργία ❄️ από τις 19 μ.μ. έως τις 20 μ.μ. – λειτουργία εξοικονόμησης ενέργειας ECO 🌲 από τις 21 μ.μ. έως τις 22 μ.μ. – λειτουργία άνεσης ☀️ από τις 22 μ.μ. έως τις 24 – οικονομική λειτουργία θέρμανσης ☾	Κατάλληλο πρόγραμμα για το υπνοδωμάτιο.
P4	από τις 0 έως τις 6 π.μ. – αντιπαγετική λειτουργία ❄️; από τις 6 π.μ. έως τις 17 μ.μ. – λειτουργία άνεσης ☀️; από τις 17 μ.μ. έως τις 24 – αντιπαγετική λειτουργία ❄️;	Κατάλληλο πρόγραμμα για το γραφείο Δευτέρα έως Παρασκευή.
P5	από τις 0 έως τις 24 – αντιπαγετική λειτουργία ❄️	Κατάλληλο πρόγραμμα για το γραφείο το Σαββατοκύριακο.

4. Λειτουργία κλειδωματος ασφαλείας για παιδιά

Όταν η συσκευή μεταβαίνει σε κατάσταση αναμονής (standby) για 1 λεπτό, κλειδώνεται αυτόματα και στην οθόνη εμφανίζεται το εικονίδιο κλειδωματος ασφαλείας για παιδιά . Μπορείτε πάλι να ξεκλειδώσετε τη συσκευή καθώς πιέσετε παρατεταμένα για 1 δευτερόλεπτο το πλήκτρο  ή το .

5. Λειτουργία ανοιχτού παραθύρου

Σε όλες τις λειτουργίες θέρμανσης (άνεσης, οικονομική θέρμανση, εξοικονόμησης ενέργειας και αντιπαγετική λειτουργία), όταν ανοίγετε ένα παράθυρο στο χώρο, η εσωτερική θερμοκρασία πέφτει κατά 5°C σε 30 λεπτά. Η συσκευή σταματά αυτόματα να θερμαίνει και στην οθόνη ανάβει το εικονίδιο «ανοικτού παραθύρου». Αν θέλετε να αποκαταστήσετε τη θέρμανση, θα πρέπει να ξεκλειδώσετε τη συσκευή (εάν είναι κλειδωμένη), στη συνέχεια κρατήστε πατημένο για 1 δευτερόλεπτο το κουμπί  ή το  ζγια να επιστρέψει η συσκευή στον τρόπο λειτουργίας που ήταν ενεργοποιημένος πριν από το άνοιγμα του παραθύρου.

6. Απενεργοποίηση

Πατήστε το πλήκτρο  - Η θερμομαντική συσκευή σταματά να λειτουργεί, στην οθόνη εμφανίζεται μόνο η τιμή της θερμοκρασίας δωματίου και τα εικονίδια δεν ανάβουν.



Παρακαλούμε, απενεργοποιήστε τη συσκευή από το μηχανικό διακόπτη που βρίσκεται στο πλάι της συσκευής σε περίπτωση που αυτή δεν πρόκειται να χρησιμοποιηθεί για μεγάλο χρονικό διάστημα..

ΔΙΑΤΑΞΗ ΑΣΦΑΛΕΙΑΣ

Η συσκευή σας είναι εξοπλισμένη με μια διάταξη ασφαλείας για να είναι σε θέση να απενεργοποιηθεί ο θερμαντήρας σε περίπτωση υπερθέρμανσης. Σε περίπτωση που η διάταξη αυτή ενεργοποιείται, σβήστε τη

συσκευή και αφήστε την να κρυώσει εντελώς. Βεβαιωθείτε ότι τα στόμια εισόδου και εξόδου δεν παρεμποδίζονται. Στη συνέχεια, προσπαθήστε ξανά να ενεργοποιήσετε τη συσκευή, και σε περίπτωση που η συσκευή πάλι δεν λειτουργεί, επικοινωνήστε με το εξουσιοδοτημένο κέντρο επισκευών της περιοχής σας

ΚΑΘΑΡΙΣΜΟΣ

- Υποχρεωτικά πρώτα απενεργοποιήστε το convector από τον διακόπτη και βγάλτε το φιλ από την πρίζα στον τοίχο. Πριν αρχίσετε να καθαρίζετε τη συσκευή, αφήστε την να κρυώσει καθώς την αποσυνδέσετε από την πρίζα.
- Καθαρίστε το περίβλημα με μαλακό υγρό πανί, ηλεκτρική σκούπα ή βούρτσα.
- Ποτέ μην βυθίζετε τη συσκευή σε νερό – υπάρχει κίνδυνος για τη ζωή λόγω ηλεκτροπληξίας
- Ποτέ μη χρησιμοποιείτε βενζίνη, διαλυτικό ή άλλα σκληρά λειαντικά προϊόντα καθαρισμού, γιατί θα προκαλέσετε ζημιά στο περίβλημα της συσκευής.

ΑΠΟΘΗΚΕΥΣΗ

- Πριν να αποθηκεύσετε το convector, αφήστε το να κρυώσει καθώς το αποσυνδέσετε από την πρίζα.
- Χρησιμοποιήστε τη γνήσια συσκευασία για την αποθήκευση του convector, εάν το ίδιο δεν θα χρησιμοποιείται για αρκετό χρονικό διάστημα. Το προϊόν προστατεύεται από την σκόνη και βρωμιά, καθώς φυλάσσεται στη γνήσια του συσκευασία.
- Ποτέ μην αποθηκεύετε μια ζεστή συσκευή στη συσκευασία της!
- Το προϊόν πρέπει να φυλάσσεται σε ξηρή θέση, προστατευμένη από την άμεση ηλιακή ακτινοβολία.
- Απαγορεύεται ρητά την αποθήκευση του convector σε νοτισμένους ή υγρούς χώρους.

ΤΕΧΝΙΚΕΣ ΠΡΟΔΙΑΓΡΑΦΕΣ ΤΗΣ ΣΥΣΚΕΥΗΣ:

Μοντέλο	Όνομαστική ισχύς	Όνομαστική τάση	Όνομαστική συχνότητα
CN205EASLFRW	2000W	230V~	50Hz



Προσοχή: Για να αποφευχθεί η υπερθέρμανση, μην καλύπτετε τη συσκευή!



Περιβαλλοντικές απαιτήσεις

Οι παλιές συσκευές περιέχουν πολύτιμα υλικά και συνεπώς δεν πρέπει να απορρίπτονται μαζί με τα σκουπίδια των νοικοκυριών! Σας παρακαλούμε να συνεργαστείτε με την ενεργό Σας συμβολή στην προστασία του Περιβάλλοντος και να παρέχετε τη συσκευή στους οργανωμένους σταθμούς παράδοσης (εάν υπάρχουν τέτοιοι).

ΠΙΝΑΚΑΣ 2 ΑΠΑΙΤΗΣΕΙΣ ΠΛΗΡΟΦΟΡΗΣΗΣ ΓΙΑ ΗΛΕΚΤΡΙΚΟΥΣ ΤΟΠΙΚΟΥΣ ΘΕΡΜΑΝΤΗΡΕΣ ΧΩΡΟΥ
Αναγνωριστικό(-ά) μοντέλου: 1.CN205EASLFRW 2000W/230V~ 50Hz

Χαρακτηριστικό	Σύμβολο	"Αριθμητική τιμή 1."	Μονάδα	Χαρακτηριστικό	Μονάδα
Θερμική ισχύς				Είδος θερμικής ισχύος μόνον στην περίπτωση των ηλεκτρικών τοπικών θερμοσυσσωρευτών (να επιλεγθεί μία δυνατότητα)	
"Ονομαστική θερμική ισχύς"	P _{nom}	2,00	kW	χειροκίνητος ρυθμιστής θερμικού φορτίου με ενσωματωμένο θερμοστάτη	[όχι]
"Ελάχιστη θερμική ισχύς (ενδεικτική)"	P _{min}	1,00	kW	"χειροκίνητος ρυθμιστής θερμικού φορτίου με ανάδραση θερμοκρασίας δωματίου και/ή θερμοκρασίας εξωτερικού χώρου"	[όχι]
"Μέγιστη συνεχής θερμική ισχύς"	P _{max,C}	2,00	kW	ηλεκτρονικός ρυθμιστής θερμικού φορτίου με ανάδραση θερμοκρασίας δωματίου ή/και θερμοκρασίας εξωτερικού χώρου	[όχι]
"Βοηθητική κατανάλωση ηλεκτρικής ενέργειας"				παραγωγή θερμότητας υποβοηθούμενη από ανεμιστήρα	[όχι]
"στην ονομαστική θερμική ισχύ"	eI _{max}	N/A	kW	Είδος θερμικής ισχύος/ρυθμιστή θερμοκρασίας δωματίου (να επιλεγεί μια δυνατότητα)	
"στην ελάχιστη θερμική ισχύ"	eI _{min}	N/A	kW	μονοβάθμια θερμική ισχύς και χωρίς ρυθμιστή θερμοκρασίας δωματίου	[όχι]
σε κατάσταση αναμονής	eI _{SB}	0 Stand by 0.00094	kW	"δύο ή περισσότερες χειροκίνητες βαθμίδες χωρίς ρυθμιστή θερμοκρασίας δωματίου"	[όχι]
				"δύο ή περισσότερες χειροκίνητες βαθμίδες χωρίς ρυθμιστή θερμοκρασίας δωματίου"	[όχι]
				με ηλεκτρονικό ρυθμιστή θερμοκρασίας δωματίου	[όχι]
				"με ηλεκτρονικό ρυθμιστή θερμοκρασίας δωματίου και χρονοδιακόπτη ημέρας"	[όχι]
				"με ηλεκτρονικό ρυθμιστή θερμοκρασίας δωματίου και χρονοδιακόπτη εβδομάδας"	[ναι]
				Άλλες δυνατότητες ρύθμισης (επιτρέπονται πολλές επιλογές)	
				ρυθμιστής θερμοκρασίας δωματίου με ανιχνευτή παρουσίας	[όχι]
				"ρυθμιστής θερμοκρασίας δωματίου με ανιχνευτή ανοιχτού παραθύρου"	[ναι]
				με δυνατότητα ρύθμισης εξ αποστάσεως	[όχι]
				με ρυθμιστή προσαρμοζόμενης εκκίνησης	[όχι]
				με περιορισμό διάρκειας λειτουργίας	[ναι]
				με αισθητήρα θερμομέτρου μελανής σφαίρας	[όχι]

TESY OOD
48 Madara Blvd
Shumen, 9700
Bulgaria
office@tesy.com

 **Antes de su uso lea atentamente estas instrucciones y guárdelas para consultas futuras. En caso de entregar este convector a otro propietario, entregue también las instrucciones.**

Felicitaciones por escoger el convector CN205EASLFRW. Este producto propone calefacción en el invierno de 1000W o 2000W y permite obtener una temperatura agradable de la habitación según las necesidades

individuales. La explotación y el mantenimiento adecuados, según las instrucciones, garantizan un funcionamiento largo y eficaz de este aparato.

PRECAUCIONES IMPORTANTES E INSTRUCCIONES DE SEGURIDAD:

- Antes de conectar el convector a la red eléctrica debe asegurarse de que el voltaje del suministro en su casa corresponde al indicado en la placa de características del aparato.

 **Niños de menos de 3 años de edad no deben estar cerca del aparato sin supervisión permanente.**

Niños de entre 3 y 8 años de edad pueden utilizar solamente el interruptor de encendido/apagado, a condición que el aparato esté instalado correctamente y esté listo para un funcionamiento normal, si tengan instrucciones para un uso seguro del aparato y entiendan el riesgo.

Niños de entre 3 y 8 años de edad no deben conectar el aparato a la red eléctrica, no deben ajustarlo, limpiarlo o ejercer un mantenimiento.

Niños mayores de 8 años y personas con minusvalías físicas o mentales, tal como personas sin conocimientos y experiencia necesarios no deben usar el aparato sin supervisión o sin instrucciones de un uso seguro del aparato y si no entiendan el riesgo. Los niños no deben jugar con el aparato. Los niños no deben limpiar el aparato sin supervisión.

 **Este aparato funciona a temperaturas elevadas, por lo cual, durante su utilización no toque las superficies calientes por peligro de quemaduras. Ponga especial atención cuando se utiliza el convector cerca de niños o personas con discapacidad.**

- No use el aparato para otro propósito que el previsto. Este aparato está previsto solamente para calentar viviendas y no para fines comerciales. Cada uso diferente se considera como inadecuado y por lo tanto peligroso. El fabricante declina cualquiera responsabilidad por los daños derivados de un uso incorrecto e imprudente del aparato. ¡La garantía no tendrá validez en caso de incumplimiento de estas instrucciones de seguridad!
- No deje el aparato encendido, si va a salir de su hogar: asegúrese de que el interruptor esté en la posición de apagado. Siempre desconecte el aparato de la red eléctrica.
- Mantenga materiales combustibles tales como muebles, almohadas, tendidos de cama, papel, ropa, cortinas, etc. por lo menos a 100cm de distancia del convector.
- No use el aparato cerca de materiales inflamables, ni cerca de gases inflamables o aerosoles – existe un riesgo enorme de explosión e incendio.
- No introduzca objetos, ni obstruya las rejillas de entrada y salida de aire, porque esto puede provocar una descarga eléctrica, un incendio o una avería en el aparato.
- Este aparato está diseñado solamente para uso doméstico y no para criar animales.
- Mantenga las aberturas de ventilación (entrada y salida de aire) libres de objetos, con por lo menos 1m de espacio hacia el frente y 50cm por detrás.
- La causa más frecuente de sobrecalentamiento es la acumulación de pelusa y polvo en el aparato. Limpie a menudo las aberturas de ventilación utilizando una aspiradora. Antes de proceder a la limpieza desconecte el aparato de la red eléctrica.
- Nunca toque el aparato con manos mojadas o húmedos – existe riesgo para la vida.
- Para desconectar rápidamente el aparato de la red eléctrica, en caso de necesidad, el enchufe debe estar al alcance fácil del usuario. Para desconectar el convector de la red eléctrica nunca lo haga estirando del cable de alimentación o tirando del mismo aparato.

- **ATENCIÓN!** El aire que emite el convector es bastante caliente (por encima de 100°C).
- No utilice el aparato en caso de que el cable de alimentación esté dañado. Póngase en contacto con el fabricante, con el servicio oficial o con un especialista calificado para más instrucciones.
- No cubra el aparato. Existe un riesgo enorme de sobrecalentamiento e incendio.
- En caso de mal funcionamiento de este aparato, desconéctelo y no intente repararlo. Para cada tipo de reparación póngase en contacto con el servicio técnico oficial más cercano, donde sustituirán la pieza defectuosa con una original. El incumplimiento de estas instrucciones podría comprometer la seguridad del aparato.
- En caso de no desear usar más un aparato de este tipo, le recomendamos que lo desconecte de la red eléctrica y corte el cable de alimentación para hacer el aparato inútil. Tome medidas para preservar de daños a los niños que podrían utilizar el aparato amortizado para juegos.
- Desconecte el convector de la red eléctrica cuando no lo use largo tiempo.
- Nunca ubique el aparato directamente debajo de un enchufe.
- ¡ATENCIÓN! No use el aparato en combinación con programador, contador o con otro dispositivo que puede encenderlo automáticamente, porque existe un riesgo de incendio, en caso de que el aparato esté cubierto o colocado incorrectamente.
- Coloque el cable de alimentación de manera que no obstaculiza el movimiento de personas en la habitación y que ellos no pisan sobre él! ¡Utilice solamente prolongadores autorizados, es decir que tienen un símbolo de homologación!
- Para desplazar el aparato nunca lo haga estirando del cable de alimentación y no utilizar el cable para transportar objetos.
- No doble el cable de alimentación, ni lo introduzca en aberturas con bordes cortantes. No deje el cable de alimentación en contacto con superficies calientes o con fuego.
- No utilice este aparato próximo a la ducha, bañera, lavabo o piscina.

EMBALAJE

- Después de quitar el embalaje, verifique que el aparato no esté dañado y que esté equipado por completo. En caso de un daño o suministro incompleto, póngase en contacto con su vendedor.
- Guarde la caja original. Se puede utilizar para almacenamiento y transporte del aparato para protegerlo contra daños de transporte.
- Tire todos los materiales de embalaje, respetando las normas para conservación del medio ambiente. No permita que los niños jueguen con las bolsas de plástico.

CONTROLES Y ELEMENTOS

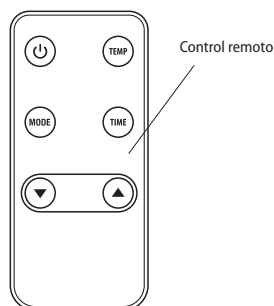
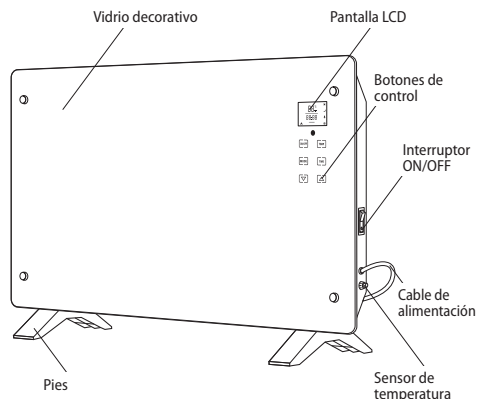

MONTAJE DEL APARATO

Sobre el piso

- Coloque los dos pies de plástico en la parte inferior del convector.

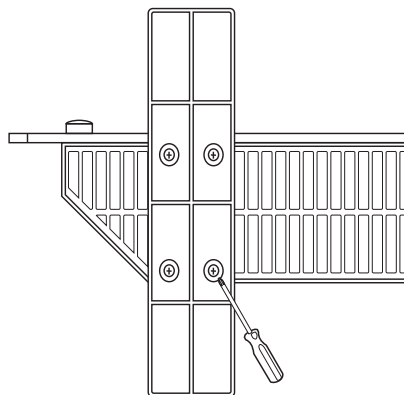

- Fije cada pie usando cuatro tornillos (se proporcionan con la unidad) y una herramienta adecuada.
- Coloque el convector en la posición correcta de funcionamiento antes de conectarlo a la red eléctrica.

- Elija un sitio conveniente para ubicar el aparato respetando las instrucciones de seguridad.
- Puede haber rastros de humo u olor durante los primeros minutos del uso inicial. Esto es normal y desaparecerá rápidamente.

Desplazamiento del aparato:

Antes de desplazar apague y desenchufe la unidad y asegúrese de que esté totalmente fría. Mueva la unidad a la nueva ubicación con ambas manos. No desplace un convector caliente – existe un riesgo enorme de quemaduras o caída de materiales inflamables sobre el convector.

Montaje en la pared

- No sitúe el aparato cerca de objetos o muebles que puedan dificultar la transmisión del calor.
- Respete las distancias mínimas como muestra fig. 4

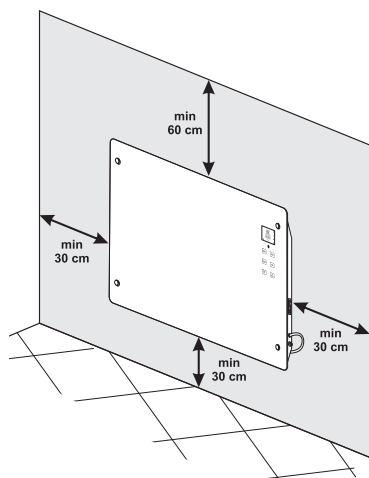



- Al menos 60 cm del techo
- Al menos 30 cm del piso
- Al menos 30 cm del lado izquierdo y el lado derecho del convector a un objeto o una pared.
- Montaje y fijación del convector (fig. 5)
 - Fije los soportes murales con forma de  – en la parte trasera del aparato utilizando los tornillos que se proporcionan con la unidad.
 - Mida la distancia entre el centro de los dos orificios horizontales en la parte superior de los soportes murales.
 - Perfore agujeros en la pared, donde se ubicará el convector (respetando la distancia entre el centro de los dos orificios horizontales en la parte superior de los soportes murales), coloque las clavijas en los agujeros perforados en la pared y atornille los tornillos.
 - Cuelgue el convector en la pared. Antes de usar

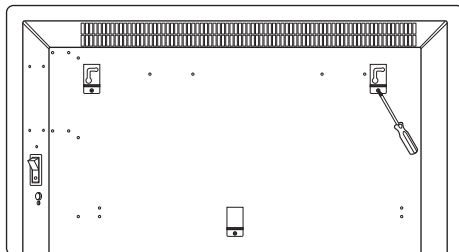

el aparato asegúrese de que sean respetadas las distancias mínimas, mostradas en fig. 4 y de que el aparato esté fijado bien en la pared.

















OPERACIÓN CON EL APARATO

1. Conexión inicial



- Conecte el aparato a una toma de corriente segura;
- Encienda el interruptor – la temperatura y la hora (00:00) se muestran en la pantalla, el dispositivo está en modo de espera (standby)
- Presione el botón  - en la pantalla se muestra la temperatura de la habitación (la temperatura de operación predeterminada es de 35°C), aparece la hora (00:00), el icono de la función "Antihielo" , el icono del modo diurno  y no se muestran otros iconos.

 El modo antihielo  solo funciona en estado de espera y después de configurar la hora, con el icono  continuamente iluminado.



- El calefactor entra en estado de espera en el modo diurno.
- Botón de selección del modo diurno  y el modo semanal  cuando el icono del modo diurno parpadea , toque el botón  o el botón  para alternar, luego toque el botón  para confirmar.





 Si desea activar el modo diurno  y el modo semanal  mientras el dispositivo está en funcionamiento, pero el icono del modo diurno  o el modo semanal  no parpadea, primero debe presionar el botón de modo  continuamente para „reactivar“ el dispositivo y tocar el botón  o  para que el icono empiece a parpadear.

2. Ajuste del modo diurno



Toque el botón  (el icono del modo diurno  deja de parpadear) para seleccionar una de las funciones que se enumeran a continuación. El icono del modo seleccionado se iluminará y los otros iconos no.



- **Modo Antihielo**  – el aparato solo va a calentar cuando la temperatura ambiente sea inferior a 5°C y dejará de calentar cuando la temperatura alcance los 7°C.

 Cuando el aparato está calentando, en la pantalla se muestra el icono , y cuando no está calentando el icono  no se muestra.

- **Modo Eco (Ahorro de energía)**  – la temperatura máxima de operación predeterminada es de 18°C. Cuando la temperatura ambiente sea inferior a 18°C, seleccione el modo ECO de ahorro de energía  y el calefactor funcionará a máxima potencia (nivel alto) de calefacción. Cuando la temperatura alcance los 18°C, el calefactor cambiará automáticamente a un nivel de calefacción bajo. Cuando la temperatura cae a los 16°C, el calefactor volverá a calentar automáticamente.
- **Modo de calefacción económico**  – el calefactor cambiará automáticamente al modo económico (es decir, la temperatura es 3°C más baja que la temperatura de confort).
- **Modo de calefacción de confort**  – el calefactor está en la potencia máxima de calefacción (nivel alto de calefacción).







Ajuste de la temperatura

Toque  y la temperatura empezará a parpadear en la pantalla. Toque  o  para configurar la temperatura adecuada y el dispositivo aceptará automáticamente esta temperatura como establecida durante 10 segundos. El rango de temperatura del calefactor está entre 15 y 50°C.

 Puede ajustar la temperatura solo en el modo de calefacción de confort ; los otros modos están establecidos de forma predeterminada.

Cuando la temperatura de la habitación es 1 grado superior a la temperatura establecida, el calefactor deja de calentar. Cuando el calefactor deje de calentar (el icono de calefacción no está encendido y se muestra el esquema correspondiente), al caer la temperatura de la habitación con 1 grado, el calefactor volverá a calentar automáticamente (entonces el icono de calefacción se ilumina .

Ajuste de la hora











Toque  y los símbolos de la hora 00: empezarán a parpadear. Toque  o  para configurar la hora, luego toque  otra vez: los símbolos de los minutos empezarán a parpadear :00. Toque el botón de flecha arriba  o el botón de flecha abajo  para configurar los minutos.

En el modo "Antihielo" puede configurar un tiempo en el que el aparato empiece a calentar (es decir, cuando haya transcurrido el tiempo establecido, el calefactor entra en el modo de calefacción de nivel alto). Mientras el aparato está calentando, puede configurar un tiempo en el que el aparato deje de calentar (es decir, cuando haya transcurrido el tiempo establecido, el calefactor deja de calentar y cambia automáticamente al modo „Antihielo“).











Poco a poco, el tiempo restante hasta el tiempo establecido disminuye y, al mismo tiempo, el tiempo que se muestra en la pantalla también disminuye (cuando la hora no está establecida, 00:00 aparece en la pantalla).

3. Ajuste del modo semanal













Arranque del modo semanal

Toque el botón : en la pantalla se muestra la temperatura de la habitación, la hora (00:00), aparece el icono de la función "Antihielo"  y el icono del modo diurno . Toque  o , para cambiar al modo semanal , entonces el icono del modo semanal  empieza a parpadear. Toque : el dispositivo entra en estado de espera (standby) en modo semanal, en la pantalla se muestra la temperatura de la habitación y el día ; el número del programa P1; la hora (00:00), el icono del modo antihielo , y el icono del modo semanal .



Ajuste del tiempo:

- Presione , el día  parpadeará, presione el botón  o  para configurar el día de la semana (cualquier día que desea de 1 a 7);
- Luego presione , los símbolos de la hora 00: parpadearán, presione  o  para configurar la hora de 1 a 24 hrs.
- Presione , los símbolos de los minutos :00 parpadearán, presione  o , para configurar los minutos de 0 a 59 minutos.





Ajuste del modo semanal:

- Entre en el ajuste del modo semanal , el icono del modo semanal  empieza a parpadear. Presione , para confirmar, luego el icono del modo semanal  deja de parpadear.
- Parpadea el icono del día , presione el botón "arriba"  o "abajo" , para seleccionar el día (cualquier día que desea de 1 a 7); luego presione , para confirmar, el número del día seleccionado parpadeará en la pantalla.
- Presione  o , para seleccionar el modo de funcionamiento apropiado, luego presione , para confirmar, el número del modo seleccionado se iluminará en la pantalla. Luego presione , el día  parpadeará y podrá configurar el modo del día siguiente. Al realizar de forma secuencial los ajustes descritos anteriormente, podrá configurar el modo de funcionamiento del dispositivo para cada día de lunes a domingo, respectivamente, para trabajar en un programa adecuado de P1 a P5.

Ajuste de la temperatura:



















- Toque , y la temperatura parpadeará en la pantalla. Presione  o , para ajustar la temperatura apropiada en el rango de 15 a 50 grados.
- Cuando la temperatura de la habitación es 1 grado superior a la temperatura establecida, el calefactor deja de calentar. Cuando la temperatura de la habitación es 1 grado inferior a

la temperatura establecida, el calefactor volverá a calentar automáticamente.



 Solo puede configurar la temperatura para el modo de calefacción de confort y las temperaturas para los otros modos no se pueden ajustar libremente. La temperatura predeterminada para el modo de calefacción económico  es 3 grados por debajo de la temperatura establecida para el modo de confort . Para el modo ECO de ahorro de energía  la temperatura predeterminada es de 18 grados, y para el modo "Antihielo"  la temperatura predeterminada es de 5 grados.

 El dispositivo guarda automáticamente los programas configurados. Mientras está conectado a la red eléctrica, el aparato continuará ejecutando los programas establecidos en el tiempo correspondiente. Si se ha interrumpido la alimentación, al encender el dispositivo deberá configurar la hora de nuevo, pero las otras configuraciones permanecerán sin cambios.

Ajuste de programas



Programas con modos	Modos de funcionamiento incluidos	Apropiados para:
P1	de 0 a 5 hrs – modo "Antihielo"  de 5 a 7 hrs – Modo Eco de ahorro de energía  de 7 a 24 hrs – modo de confort 	Apropiado para la sala de estar los sábados y domingos.
P2	de 0 a 10 hrs – modo "Antihielo"  de 10 a 13 hrs – Modo Eco de ahorro de energía  de 13 a 15 hrs – modo "Antihielo"  de 15 a 23 hrs – modo de confort  de 24 hrs – modo "Antihielo" 	Apropiado para la sala de estar de lunes a viernes.
P3	de 0 a 6 hrs – modo económico  de 6 a 7 hrs – modo de confort  de 7 a 19 hrs – modo "Antihielo"  de 19 a 20 hrs – Modo Eco de ahorro de energía  de 21 a 22 hrs – modo de confort  de 22 a 24 hrs – modo económico 	Apropiado para el dormitorio.
P4	de 0 a 6 hrs – modo "Antihielo"  de 6 a 17 hrs – modo de confort  de 17 a 24 hrs – modo "Antihielo" 	Apropiado para la oficina de lunes a viernes.
P5	de 0 a 24 hrs – modo "Antihielo" 	Apropiado para la oficina los sábados y domingos.

4. Función bloqueo para niños

después de pasar al estado de espera (standby) durante 1 minuto, el dispositivo se bloquea automáticamente y en la pantalla aparece el icono de bloqueo para niños . Puede desbloquear el dispositivo presionando el botón  y  durante 1 segundo:

5. Función de ventana abierta

En todos los modos de calefacción (modo de confort, modo económico, modo de ahorro de energía y modo antihielo), al abrir una ventana en la habitación, la temperatura

interior desciende con 5°C en 30 minutos. El aparato deja de calentar automáticamente y el icono de "ventana abierta" se ilumina en la pantalla. Si desea reanudar la calefacción, debe desbloquear el aparato (si ha sido bloqueado), luego mantener presionado el botón  y  durante 1 segundo para regresar el aparato al modo de operación que estaba activo antes de abrir la ventana.

6. Apagado

Presione el botón  - el calefactor deja de funcionar, en la pantalla solo se muestra la temperatura de la habitación y no se ilumina ningún icono.

 Por favor, apague el aparato desde el interruptor mecánico ubicado en el lateral, cuando no se use durante un tiempo prolongado..

DISPOSITIVO DE SEGURIDAD

El convector cuenta con un dispositivo de seguridad que apagará el calentador en caso de sobrecalentamiento. En caso de que este dispositivo se active, desconecte el aparato de la red eléctrica y deje que se enfríe por completo. Compruebe si algo no obstaculiza las aberturas de entrada y salida del aire. Después intente de conectar el aparato de nuevo. Si el convector no funcione, póngase en contacto con el servicio autorizado más cercano.

LIMPIEZA

- Apague el calentador de convección, desenchufe el aparato de la red eléctrica cuando lo va a limpiar.
- Limpie el cuerpo del aparato con un paño ligeramente húmedo, una aspiradora u un cepillo.
- ¡Para evitar el riesgo de una descarga eléctrica, no sumerja el calentador en agua!
- Nunca use bencina, disolvente o productos abrasivos para limpiar el aparato.

CÓMO GUARDAR EL APARATO

- Desenchufe el calentador cuando no vaya a usarlo.
- Use la caja original para guardar el calentador cuando no vaya a usarlo. Así lo protegerá de polvo y suciedad sobrante.
- ¡No ponga el aparato en su caja cuando está caliente!
- Guarde el aparato en un espacio seco sin acceso directo de la luz solar.
- Está prohibido guardar el aparato en espacios húmedos.

CARACTERÍSTICAS TÉCNICAS DEL APARATO:

Modelo	Potencia Nominal	Tensión Nominal	Frecuencia Nominal
CN205EASLFRW	2000W	230V~	50Hz



¡Atención! ¡Para evitar recalentamiento no cubra el aparato!



Indicaciones para protección medioambiental

¡Los electrodomésticos viejos contienen materiales valiosos y no se deben tirar con la basura habitual del hogar! Le pedimos que proteja los recursos y el medio ambiente y lleve su electrodoméstico viejo a los centros de reciclaje (si existen).

CUADRO 2 REQUISITOS DE INFORMACIÓN QUE DEBEN CUMPLIR LOS APARATOS DE CALEFACCIÓN LOCAL ELÉCTRICOS

Identificador(es) del modelo: 1.CN205EASLFRW 2000W/230V~ 50Hz

Partida	Símbolo	Valor1.	Unidad	Partida	Unidad
Potencia calorífica				Tipo de aportación de calor, únicamente para los aparatos de calefacción local eléctricos de acumulación (seleccione uno)	
Potencia calorífica nominal	P_{nom}	2,00	kW	control manual de la carga de calor, con termostato integrado	[no]
Potencia calorífica mínima (indicativa)	P_{min}	1,00	kW	control manual de la carga de calor con respuesta a la temperatura interior o exterior	[no]
Potencia calorífica máxima continuada	$P_{max,C}$	2,00	kW	control electrónico de la carga de calor con respuesta a la temperatura interior o exterior	[no]
Consumo auxiliar de electricidad				potencia calorífica asistida por ventiladores	[no]
A potencia calorífica nominal	e_{lmax}	N/A	kW	Tipo de control de potencia calorífica/de temperatura interior (seleccione uno)	
A potencia calorífica mínima	e_{lmin}	N/A	kW	potencia calorífica de un solo nivel, sin control de temperatura interior	[no]
En modo de espera	e_{lSB}	0 Stand by 0.00094	kW	Dos o más niveles manuales, sin control de temperatura interior	[no]
				con control de temperatura interior mediante termostato mecánico	[no]
				con control electrónico de temperatura interior	[no]
				control electrónico de temperatura interior y temporizador diario	[no]
				control electrónico de temperatura interior y temporizador semanal	[sí]
				Otras opciones de control (pueden seleccionarse varias)	
				control de temperatura interior con detección de presencia	[no]
				control de temperatura interior con detección de ventanas abiertas	[sí]
				con opción de control a distancia	[no]
				con control de puesta en marcha adaptable	[no]
				con limitación de tiempo de funcionamiento	[sí]
				con sensor de lámpara negra	[no]

TESY OOD
48 Madara Blvd
Shumen, 9700
Bulgaria
office@tesy.com

 **Antes de utilizar este aparelho, leia o presente manual e guarde-o para futuras consultas. No caso de mudança de proprietário, o aparelho deve ser entregue acompanhado do manual do utilizador.**

Obrigado por ter escolhido o aquecedor CN205EASLFRW. É um aparelho que proporciona durante a época de Inverno um aquecimento de 1000W ou 2000W dependendo do calor confortável que pretende atingir

no compartimento aquecido. Optando por uma utilização correta e cuidados adequados conforme as instruções dadas neste manual do utilizador, aumentará a vida útil do aparelho.

PRECAUÇÕES IMPORTANTES E INSTRUÇÕES DE SEGURANÇA:

- Antes de ligar o aparelho, certifique-se de que a voltagem indicada na placa do aparelho corresponde à voltagem da rede elétrica em casa.

 **As crianças com menos de 3 anos não devem aproximar-se do aparelho exceto se estiverem sob vigilância constante.**

Crianças entre os 3 e 8 anos de idade só podem utilizar o botão ligar/desligar do aparelho, caso este último esteja montado e pronto para funcionar normalmente e as crianças sejam vigiadas ou instruídas para o uso em segurança do aparelho e compreendam os riscos potenciais.

Não é permitido ligar à corrente, configurar, limpar ou efetuar qualquer manutenção por crianças de 3 a 8 anos.

Este aparelho pode ser utilizado por crianças maiores de 8 anos de idade ou por pessoas com capacidades físicas, sensoriais ou mentais reduzidas ou com experiência e conhecimentos considerados insuficientes, quando estão supervisionadas ou tenham recebido instrução sobre a utilização em segurança do aparelho e compreendem os riscos. As crianças não devem brincar com o aparelho. As crianças quando não são acompanhadas não devem limpar ou efetuar qualquer manutenção do aparelho.

 **ATENÇÃO: Algumas partes deste produto podem ficar muito quentes e causar queimaduras. Na presença de crianças ou pessoas vulneráveis deve ser prestada especial atenção com o aparelho.**

- Este aparelho deve ser utilizado para o fim a que se destina e para o qual foi concebido, i.e. aquecer compartimentos de habitação. O aparelho não se destina a aquecer estabelecimentos comerciais. Qualquer uso diferente será considerado incorreto e por conseguinte perigoso. O fabricante não assume responsabilidade por danos decorrentes de uso impróprio e insensato. A negligência das informações de segurança torna inválida a garantia do aparelho!
- Quando sair de casa, não deixe o aparelho ligado: certifique-se de que a chave está em posição desligada e o termorregulador está em posição mínima. Sempre desligue o aparelho da tomada.
- Quaisquer objetos facilmente incendiáveis tais como móveis, almofadas, lençóis, papel, roupa, cortinados, etc. devem estar a uma distância de pelo menos 100 cm do aquecedor elétrico.
- Não utilize o aparelho em zonas onde são utilizadas ou armazenadas substâncias inflamáveis. Não utilize o aparelho em zonas com atmosferas inflamáveis (por exemplo: em proximidade de gases ou aerossóis inflamáveis), porque existe um grande risco de explosão ou incêndio!
- Não insira nem coloque qualquer objeto nos orifícios de ventilação (na entrada ou saída), visto que tal ação pode danificar o aparelho ou causar outros danos.
- O aparelho não é apropriado a ser utilizado em compartimento onde se criam animais, sendo o mesmo destinado somente para uso doméstico!
- Certifique-se de que a entrada e a saída de fluxo de ar não são obstruídas por objetos: pelo menos a uma distância de 1 m a frente e 1 m atrás do aquecedor.
- A razão mais frequente de sobreaquecimento é a acumulação de musgo ou pó no aparelho. Limpe regularmente com o aspirador os orifícios de ventilação, sendo obrigatório desligar o aparelho da tomada antes de limpá-lo.

- Nunca toque no aparelho de mãos molhadas ou húmidas – existe perigo de morte!
- A tomada deve ser acessível a todo o momento para que a ficha fêmea seja tirada o mais rápido possível em caso de emergência! Nunca puxe o cabo de alimentação ou o próprio aparelho ao desligá-lo da rede.
- Preste atenção! A saída de ar fica quente durante o funcionamento (acima de 100°C).
- Se o cabo deste aparelho estiver danificado, pare de utilizar o aparelho e entre em contato com o fornecedor/vendedor para obter instruções complementares a fim de resolver o problema num centro especializado de assistência técnica.
- Não cubra o aparelho. Caso esteja coberto existe um risco de sobreaquecimento ou perigo de incêndio.
- Se o aparelho não estiver a funcionar como deve ser, desligue-o, mas não o repare. Se precisar de reparação, entre em contato com o Centro de Assistência Técnica para suporte pós-venda. Nesse centro a peça defeituosa será substituída por outra peça original. O desrespeito desta condição compromete a segurança do aparelho.
- Se decidir deixar de utilizar este tipo de aparelho, recomendamos que o torne inutilizável cortando o fio depois de ter desligado o aparelho da rede. Recomendamos igualmente que tome as medidas de precaução necessárias para não permitir que, especialmente, as crianças brinquem com o dispositivo (aparelho) amortizado.
- Nunca deixe o aparelho desnecessariamente ligado. Desligue o aparelho da rede de alimentação quando tenciona não utilizar o aparelho durante muito tempo.
- Nunca coloque o aparelho diretamente abaixo da caixa da tomada!
- **Atenção:** Nunca utilize este aparelho com programador, contador ou outro aparelho que o liga automaticamente porque se o aparelho estiver coberto ou incorretamente colocado, existe um perigo de incêndio.
- Coloque o cabo de alimentação de forma a não incomodar e obstruir a passagem de pessoas e não ser pisado! Utilize somente extensões aprovadas e apropriadas para o aparelho, i.e. munidas da marca de conformidade!
- Nunca desloque o aparelho puxando-o pelo cabo bem como não utilize o cabo para o transporte de objetos!
- Não dobre o cabo, não o arraste por cantos agudos e não o coloque por cima de placas quentes ou fogo aberto!
- Nunca utilize o aparelho em proximidade de casas de banho, duchas ou piscinas!

EMBALAGEM

- Depois de tirar da embalagem o aparelho, certifique-se de que este não ficou danificado durante o transporte e se todos os componentes estão presentes! Se constatar qualquer dano ou encomenda incompleta, entre em contato com o vendedor autorizado!
- Não deite fora a caixa de embalagem original! Guarde a embalagem original para armazenamento futuro ou transporte a fim de evitar danos de transporte!

- Deite fora o material de embalagem de forma apropriada! As crianças não devem brincar com sacos de polietileno!

DESCRIÇÃO DOS COMPONENTES

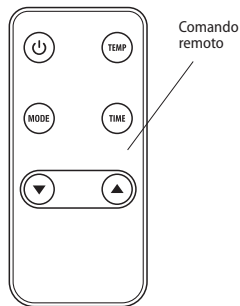
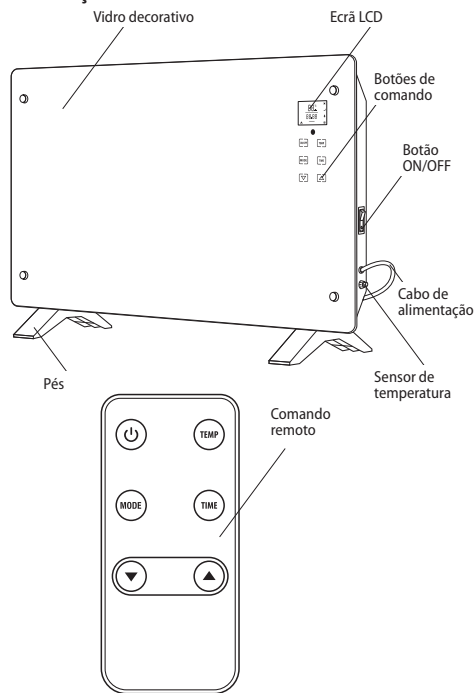

MONTAGEM DO APARELHO

Posição normal

- Fixe os dois pés de plástico na base do aquecedor.

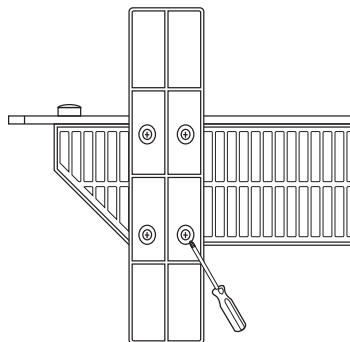

- Fixe com ude de uma ferramenta apropriada cada pé com quatro parafusos incluídos na encomenda.
- Coloque o aquecedor na posição certa antes de o ligar à rede elétrica.
- Escolhe o sítio adequado para o aparelho tendo em conta as instruções de segurança.

- Ao ligar pela primeira vez o aparelho ou se este não tem sido utilizado durante muito tempo é provável que haja um cheiro ou fumo específico que desaparecerá pouco tempo depois.

Deslocação do aparelho:

Se for preciso deslocar o aparelho, desligue-o do botão único, puxe o cabo da tomada e desloque o aparelho com as mãos para o novo sítio, deslocando-o enquanto o aquecedor estiver frio (arrefecido). A deslocação de um aparelho quente pode causar consequências indesejáveis para o consumidor tais como queimaduras ou queda de materiais inflamáveis sobre o aquecedor durante a deslocação deste.

Montagem à parede

- Escolha o sítio adequado de forma que os móveis ou os objetos não impeçam a boa convecção do aparelho.
- Respeite as distâncias mínimas conforme indicado na fig. 4.

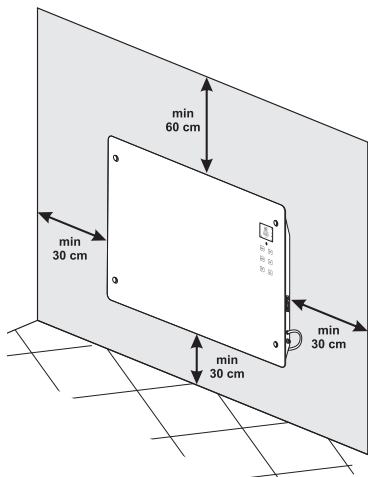



- distância mínima de 60 cm do teto
- distância mínima de 30 cm do chão
- distância mínima de 30 cm entre as partes laterais do aquecedor e os objetos ou a parede.
- Montagem e fixação do aquecedor (fig. 5)
 - Monte o suporte de parede em forma de  do painel traseiro com os parafusos incluídos na embalagem.
 - Meça a distância entre os dois centros dos orifícios superiores horizontais do suporte.
 - Fure os orifícios na parede de acordo com o sítio escolhido por si (sendo a distância igual à distância entre os dois orifícios do suporte), coloque as buchas nos orifícios furados e aparafuse os parafusos.
 - Coloque o aquecedor à parede e certifique-se

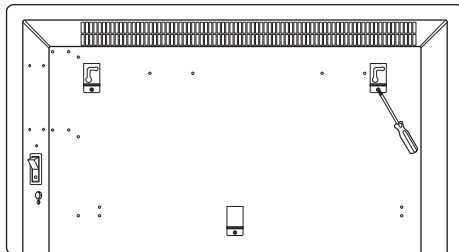

de que as distâncias mínimas da fig. 4 estão conformes e que este é bem fixo à parede. Já pode começar a utilizar o aquecedor.

















COMO UTILIZAR O APARELHO

1. Ligiar o aparelho pela primeira vez



- Ligue o aparelho à uma tomada segura;
- Ligue a chave mecânica – no ecrã devem aparecer a temperatura e a hora (00:00), o aparelho está pronto para funcionar (standby)
- Carregue no botão  - no ecrã devem aparecer a temperatura no compartimento (a temperatura funcional por padrão é de 35°C), a hora (00:00), a imagem da função anticongelamento , e a imagem da função de modo de dia  constantemente acesa

 *O modo anticongelamento  funciona somente quando o aparelho está pronto para funcionar e após ter configurado a hora, ficando a imagem  свету непрерывнато.*

- O aparelho de aquecimento entra em estado de pronto para funcionar em modo de dia.
- Botão para escolha de modo de dia  e modo semanal  quando a imagem de modo de dia  começa a piscar, toque no botão  ou  para alterar e logo no botão  para confirmar.



 *Se quiser ligar o modo de dia  e modo semanal  enquanto o aparelho estiver a funcionar, mas a imagem de modo de dia  ou modo semanal  não pisca, é preciso antes carregar mantendo pressionado o botão de modo  para «acordar» o aparelho e tocar nos botões  ou  para que a imagem comece a piscar.*

2. Configurar o modo de dia

Carregue no botão  (a imagem de modo de dia  deixa de piscar) para seleccionar uma das funções abaixo indicadas. A imagem do modo seleccionado ficará acesa enquanto as outras imagens não.



- **Modo anticongelamento ** – o aparelho começa a aquecer somente quando a



temperatura no compartimento ficar abaixo dos 5°C e deixará de aquecer quando a temperatura atingir os 7°C.

 Quando o aparelho estiver a aquecer no ecrã aparece a imagem . Quando não estiver a aquecer, a imagem  não aparece.

- **Modo Eco (economia de energia)**  – a temperatura máxima de funcionamento por padrão é de 18°C. Quando a temperatura no compartimento estiver abaixo de 18°C, seleccione o modo económico ECO  e o aparelho de aquecimento começa a trabalhar com plena potência (alto grau) de aquecimento. Quando a temperatura atingir os 18°C, o aparelho de aquecimento passará a funcionar automaticamente em grau baixo de aquecimento. Quando a temperatura ficar abaixo dos 16°C, o aparelho de aquecimento recomençará automaticamente a aquecer.
- **Modo económico de aquecimento**  – o aparelho de aquecimento passa automaticamente em modo económico de aquecimento (i.e. quando a temperatura ficar com 3°C abaixo da temperatura de conforto).
- **Modo confortável de aquecimento**  – o aparelho de aquecimento funciona com plena potência de aquecimento (alto grau de aquecimento).







Configurar a temperatura

Carregue no  e o ecrã começa a piscar a temperatura. Toque no  ou  para configurar a temperatura adequada e o aparelho aceitará automaticamente a temperatura assim configurada dentro de 10 segundos. A faixa de temperatura do aparelho de aquecimento é entre os 15 e os 50°C.

 Pode configurar a temperatura somente em modo confortável de aquecimento ; os diferentes modos são configurados por padrão.

Quando a temperatura no compartimento ficar acima da temperatura configurada com 1 grau, o aparelho de aquecimento deixa de aquecer. Ao deixar de aquecer (a imagem de aquecimento não está acesa e não são visíveis os contornos dela), quando a temperatura no compartimento baixar com 1 grau, o aparelho de aquecimento começa automaticamente a aquecer (logo a imagem de aquecimento fica acesa ).











Configurar a hora

Carregue no  e os dígitos da hora 00: começam a piscar. Toque no  ou  para configurar a hora, depois toque novamente no  os dígitos dos minutos :00 começam a piscar. Toque no botão com a seta para cima  ou botão com seta para baixo , para configurar os minutos.











Em modo anticongelamento pode ser configurada uma hora na qual o aparelho começará a aquecer (i.e. quando a hora configurada chegar, o aparelho entra em modo de aquecimento em alto grau). Enquanto o aparelho estiver a aquecer, pode ser configurada uma hora em que este deixará de funcionar (i.e. quando a hora configurada chegar, o aparelho de aquecimento deixará de aquecer e automaticamente passará em modo anticongelamento). Passo a passo o tempo restante até à hora configurada baixa e ao mesmo tempo a hora do ecrã também baixa. (se a hora não estiver configurada no ecrã aparece 00:00).

3. Configurar o modo semanal













Iniciar o modo semanal

Toque no botão : no ecrã aparece a temperatura no compartimento, a hora (00:00), a imagem indicadora da função anticongelamento  e a imagem de modo de dia . Toque no  ou , para passar ao modo semanal , logo a imagem de modo semanal  começa a piscar. Toque no : o aparelho fica em estado pronto para funcionar (standby) do modo semanal, no ecrã aparecem a temperatura do compartimento e o dia ; o número de programa P1; a hora (00:00), a imagem do modo anticongelamento , e a imagem do modo semanal .



Configurar a hora:





- Carregue no , o dia  começa a piscar, carregue no botão  ou  para configurar o dia da semana (pode ser de 1 a 7);
- Depois carregue no , os dígitos da hora 00: começam a piscar, carregue no  ou  para configurar a hora de 1 a 24 horas.
- Carregue no , os dígitos de minutos :00 começam a piscar, carregue no  ou , para configurar os minutos de 0 a 59 minutos.

Configurar o modo semanal:

- Entre nas configurações do modo semanal , imagem na modo semanal . começa a piscar. Carregue no , para confirmar, logo a imagem de modo semanal  deixa de piscar.
- A imagem de dia , está a piscar, carregue no botão com seta para cima  ou com seta para baixo , para seleccionar o respetivo dia (de 1 a 7); a seguir carregue no botão , para confirmar, logo no ecrã aparece o número do dia selecionado.
- Carregue no  ou , para seleccionar o modo de funcionamento mais apropriado, a seguir carregue no , para confirmar, logo no ecrã aparece o número do modo selecionado. A seguir carregue novamente no , o dia  começa a piscar e assim pode configurar o modo para o dia seguinte. Ao executar consecutivamente as configurações descritas poderá configurar o modo de funcionamento do aparelho para cada dia da semana – da segunda-feira ao domingo, com o respetivo programa adequado de funcionamento de P1 a P5.

Configurar a temperatura:



















- Carregue no , e a indicação da temperatura começa a piscar no ecrã. Carregue no  ou , para configurar a temperatura adequada entre a faixa de 15 a 50 graus.
- Quando a temperatura no compartimento ficar mais alta da configurada com 1 grau, o aparelho de aquecimento deixa de aquecer. Quando a temperatura no compartimento ficar abaixo da temperatura configurada com 1 grau, o aparelho de aquecimento começa automaticamente a aquecer.

 *Pode configurar unicamente a temperatura em modo confortável de aquecimento, enquanto as temperaturas restantes não podem ser configuradas livremente. A temperatura por padrão está em modo económico de aquecimento  é com 3 graus abaixo da temperatura configurada em modo confortável . Para o modo económico ECO  a temperatura por padrão é de 18 graus, enquanto para o modo anticongelamento  a temperatura por padrão é de 5 graus.*





O aparelho guardará automaticamente os programas configurados. Enquanto estiver ligado à corrente, o aparelho continuará a funcionar nos programas configurados. Se não estiver ligado à corrente, ao ligar o aparelho, será preciso configurar novamente a hora, enquanto as demais configurações ficarão não alteradas.



Configurar os programas

Programa com modos	Modos de funcionamento ligados	Apropriados para:
P1	de 0 a 5 h. – modo anticongelamento  de 5 a 7 h. – modo económico ECO  de 7 a 24 h. – modo confortável 	Apropriado para a sala durante o fim-de-semana.
P2	de 0 a 10 h. – modo anticongelamento  de 10 a 13 h. – modo económico ECO  de 13 a 15 h. – modo anticongelamento  de 15 a 23 h. – modo confortável  de 24 h. – modo anticongelamento 	Apropriado para a sala da Segunda à Sexta.
P3	de 0 a 6 h. – modo económico  de 6 a 7 h. – modo confortável  de 7 a 19 h. – modo anticongelamento  de 19 a 20 h. – modo económico ECO  de 21 a 22 h. – modo confortável  de 22 a 24 h. – modo económico 	Apropriado para o quarto de dormir.
P4	de 0 a 6 h. – modo anticongelamento  de 6 a 17 h. – modo confortável  de 17 a 24 h. – modo anticongelamento  	Apropriado para o escritório da Segunda à Sexta.
P5	de 0 a 24 h. – modo anticongelamento 	Apropriado para o escritório durante o fim-de-semana.

4. Função de bloqueio contra crianças

logo ao entra em estado pronto para funcionar (standby), o aparelho fica automaticamente bloqueado por 1 minuto e no ecrã aparece a imagem indicadora do bloqueio contra crianças . Pode desbloquear novamente o aparelho mantendo carregado por 1 segundo o botão  e :

5. Função de janela aberta

Em todos os modos de aquecimento (confortável, económico, ecológico e anticongelamento) ao abrir uma janela do compartimento, a temperatura dentro do compartimento fica reduzida com 5°C por 30 minutos. O aparelho deixa de aquecer automaticamente e no ecrã aparece a imagem da função «janela aberta». Se quiser ligar o aquecimento de novo, deve desbloquear (se estiver bloqueado) o aparelho, a seguir mantenha carregado por 1 segundo o botão  ou  para colocar o aparelho no modo de funcionamento selecionado antes de ser aberta a janela.

6. Desligar o aparelho

Carregue no botão  - o aparelho de aquecimento fica desligado e no ecrã aparece somente a temperatura do compartimento sem outras imagens acesas.



Por favor desligue o aparelho da chave mecânica localizada na parte lateral do aparelho quando não intenciona utilizá-lo durante muito tempo.

DISPOSITIVO DE SEGURANÇA

O aparelho está equipado com um dispositivo de segurança que em caso de sobreaquecimento desligará o aquecedor. Se este dispositivo ficar ligado, desligue o aparelho e deixe-o para arrefecer completamente. Verifique se os orifícios de entrada e saída estão entupidos. Depois tente ligar novamente o aparelho e se mesmo assim o aparelho não funcionar, deve entrar em contato com o centro de assistência técnica da sua área.

LIMPEZA

- Em primeiro lugar é obrigatório desligar o aparelho da chave e tirar a ficha da tomada. Antes de começar a limpar o aquecedor, deixe-o primeiro arrefecer, desligando-o da tomada.
- Limpe o corpo com pano húmido, aspirador ou escova.
- Nunca coloque o aparelho em água – existe perigo de morte devido a choque elétrico!
- Nunca utilize gasolina, diluente ou produtos abrasivos para limpar o aparelho, porque podem danificar o revestimento do aparelho.

ARMAZENAMENTO

- Antes de guardar o aquecedor na embalagem, deixe-o arrefecer desligando-o da tomada.
- Utilize a embalagem original para guardar o aquecedor, caso este não seja utilizado por algum tempo. O produto fica assim protegido contra empoeiramento excessivo e poluição guardando-o na embalagem original.
- Nunca coloque na embalagem o aparelho ainda quente!
- É preciso conservar o aparelho em lugar seco e protegido da luz direta do sol.
- É expressamente proibido armazenar o aparelho em compartimentos húmidos ou molhados.

PARÂMETROS TÉCNICOS DO APARELHO:

Modelo	Potência declarada	Tensão de alimentação declarada	Frequência declarada
CN205EASLFRW	2000W	230V~	50Hz



Atenção: para evitar o sobreaquecimento, não cubra o aparelho!



Indicações para proteção do meio ambiente

Os eletrodomésticos velhos contêm materiais valiosos e por isso não devem ser tratados como resíduos urbanos! Pedimos a sua colaboração para contribuir ativamente na proteção dos recursos e do meio ambiente, entregando o aparelho nos postos especializados para reciclagem (se houver tais).

QUADRO 2 REQUISITOS DE INFORMAÇÃO PARA AQUECEDORES DE AMBIENTE LOCAL ELÉTRICOS

Identificador(es) de modelo: 1.CN205EASLFRW 2000W/230V~ 50Hz

Potência calorífica				Tipo de potência calorífica, apenas para os aquecedores de ambiente local elétricos de acumulação (selecionar uma opção)	
Potência calorífica nominal	P_{nom}	2,00	kW	Comando manual da carga térmica, com termostato integrado	[não]
Potência calorífica mínima (indicativa)	P_{min}	1,00	kW	Comando manual da carga térmica, com retroação da temperatura interior e/ou exterior	[não]
Potência calorífica contínua máxima	$P_{max,C}$	2,00	kW	Comando eletrónico da carga térmica, com retroação da temperatura interior e/ou exterior	[não]
Consumo de eletricidade auxiliar				Potência calorífica com ventilador	[não]
À potência calorífica nominal	e_{lmax}	N/A	kW	Tipo de potência calorífica/comando da temperatura interior (selecionar uma opção)	
À potência calorífica mínima	e_{lmin}	N/A	kW	Potência calorífica numa fase única, sem comando da temperatura interior	[não]
Em estado de vigília	e_{lSB}	0 Stand by 0.00094	kW	Em duas ou mais fases manuais, sem comando da temperatura interior	[não]
				Com comando da temperatura interior por termostato mecânico	[não]
				Com comando eletrónico da temperatura interior	[não]
				Com comando eletrónico da temperatura interior e temporizador diário	[não]
				Com comando eletrónico da temperatura interior e temporizador semanal	[sim]
				Outras opções de comando (seleção múltipla possível)	
				Comando da temperatura interior, com deteção de presença	[não]
				Comando da temperatura interior, com deteção de janelas abertas	[sim]
				Com opção de comando à distância	[não]
				Com comando de arranque adaptativo	[não]
				Com limitação do tempo de funcionamento	[sim]
				Com sensor de corpo negro	[não]

TESY OOD
48 Madara Blvd
Shumen, 9700
Bulgaria

office@tesy.com

! Прочитайте внимательно настоящие инструкции прежде чем использовать этот отопительный прибор и сохраняйте эти указания для будущего пользования. При изменении владельца, эту инструкцию надо передать вместе с прибором!

Благодарим Вас, что выбрали конвекторы CN205EASLFRW. Это устройство, которое предлагает отопление зимой с 1000W или 2000W в зависимости

от нужд для достижения комфортабельного тепла в отапливаемом помещении. При правильной эксплуатации и уходе, как указано в этой инструкции, прибор обеспечит Вам много лет полезного функционирования.

ВАЖНЫЕ ПРЕДОХРАНИТЕЛЬНЫЕ МЕРЫ И ИНСТРУКЦИИ БЕЗОПАСНОСТИ:

- Прежде чем подключите прибор – проверьте указанное на табличке напряжение соответствует или нет на напряжение электрической сети в доме.

! Детей меньше 3-х лет надо держать на расстоянии, если они не находятся под непрерывным наблюдением.

Дети с 3-х до 8-ми лет могут пользоваться только кнопкой вкл./выкл. прибора, при условии, что прибор установлен и готов к нормальной работе и их наблюдали и инструктировали относительно его использования безопасным способом и они понимают, что это может быть опасным.

Детям с 3-х до 8-ми лет нельзя подключать прибор в розетку, настраивать, чистить или выполнять потребительскую поддержку.

Этот прибор можно пользоваться детьми старше 8 лет и лицами ограниченными физическими, сенсорными и умственными способностями, или у которых нет достаточного опыта и познания, если их не наблюдают или не инструктировали относительно безопасного использования прибора и они понимают опасность. Детям нельзя играть с прибором. Очистка и абонентское обслуживание нельзя быть сделано детьми без наблюдения.

! Некоторые части этого прибора могут стать очень горячими и могут привести к ожогам. Там, где присутствуют дети и уязвимые люди, должно быть удалено особое внимание.

- Этот прибор должен использоваться только по своему назначению, т.е. отапливать бытовые помещения. Прибор не предназначен для торговых целей. Любое другое употребление надо считать неправильным и следовательно опасным. Производитель не несет ответственность за ущербы, причиненные в результате неправильного и необоснованного использования. Несоблюдение информации безопасности приведет к потере гарантии прибора!
- Не уходите из дома, пока прибор включен: убедитесь, что прибор находится в выключенном положении. Всегда вынимайте вилку из розетки, когда не собираетесь использовать прибор в течение некоторого времени.
- Держите легковоспламеняющиеся предметы, как мебели, подушки, спальное белье, бумага, одежды, занавески и т.д. на расстоянии не меньше 100 см от конвекторной печи.
- Не используйте прибор в зонах, где используются или сохраняются легковоспламеняющиеся вещества. Не используйте прибор в зонах легковоспламеняющихся атмосфер (например: вблизи воспламеняющихся газов и аэрозолей) – существует очень большая опасность от взрыва и пожара!
- Не вставляйте и не допускайте посторонних предметов в отверстия для вентиляции (входящие или выходящие), так как это приведет к поражению электрическим током или создает

опасность от пожара в конвекторе.

- Прибор не подходит для выращивания животных, и тот же предназначен только для домашнего использования!
- Берегите вход и выход воздушного потока свободные от предметов: не меньше 1 м перед и 1 м за конвектором.
- Наиболее распространенной причиной перегрева - накопление пуха и пыли в машине. Редовно очищайте пылесосом вентиляционные отверстия, а перед этим обязательно отключите прибор от электрической сети.
- Никогда не трогайте прибор мокрыми руками – существует опасность для жизни!
- Контакт должен быть доступен в любое время, так что вилку возможно бы освободить, если это необходимо, как можно быстрее! Никогда не тяните за сетевой шнур или сам прибор при выключении из сети.
- Обратите внимание! Выходящий воздух нагревается во время работы (больше 100°C).
- Если шнур питания поврежден, прекратите его использование и свяжитесь с поставщиком / продавцом для дополнительных инструкций для устранения проблемы в сервисном центре.
- Не накрывайте прибор. Если он накрыт существует опасность от перегрева и опасность от пожара.
- Если прибор поврежден или функционирует неправильно, остановите его и не ремонтируйте его. Для любого ремонта обратитесь за содействием к Сервисному Центру послепродажного обслуживания. Только там можно заменить дефектные части с оригинальными запасными. Несоблюдение этого условия может компрометировать безопасность прибора.
- Если решите переустановить использование прибора этого типа, рекомендуется сделать его неиспользуемым, прерывая шнур, после того, как выключили его из сети. Рекомендуется еще обезопасить, все, связанное с прибором, особенно для детей, которые могли быть использовать амортизированное устройство (прибор) для игры.
- Никогда не оставляйте прибор ненужно включен. Отключите его от сети, когда не будете пользоваться его долгое время.
- Прибор нельзя ставить непосредственно под розеткой!
- **Внимание:** Не используйте этот прибор с программатором, счетчиком или другим устройством, которое автоматически включает его, так как, если прибор накрыт или неправильно поставлен существует опасность от пожара.
- Поставьте шнур питания, так что не мешал бы на движение людей и чтобы не наступали на него! Используйте только утвержденные удлинители, которые подходят для устройства, т. е. имеют

знак соответствия!

- Никогда не перемещайте прибор, держа за шнур и не используйте шнур для переноски предметов!
- Не перегибайте кабель и не тяните его через острые края, не надо ставить его на горячей плите или на открытом огне!
- Не используйте этот отопительный прибор в непосредственной близости до душа, в ваннх или возле бассейна!

УПАКОВКА

- После распаковки прибора, проверьте не поврежден ли он при транспорте и полностью ли он окомплектован! В случае констатирования повреждения или неполной поставки, свяжитесь с Вашим уполномоченным продавцом!
- Не выбрасывайте оригинальную коробку! Ее можно использовать для сохранения и транспортирования, чтобы избежать транспортные повреждения!
- Утилизация упаковочного материала должна быть сделана правильно. Детям нельзя позволять играть с пластиковыми пакетами!

НАИМЕНОВАНИЕ СОСТАВНЫХ ЧАСТЕЙ

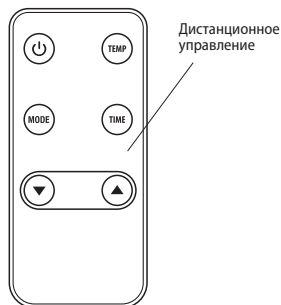
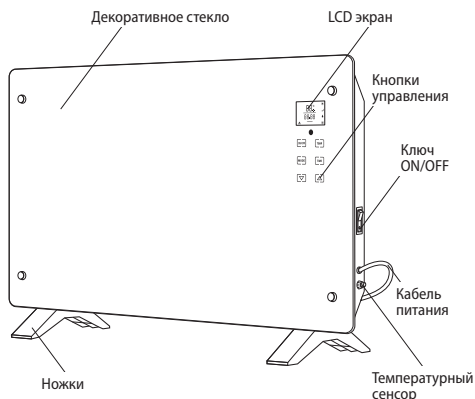

УСТАНОВКА ПРИБОРА

Свободно стоящий

- Прикрепите обе пластиковые ножки к основе конвектора.

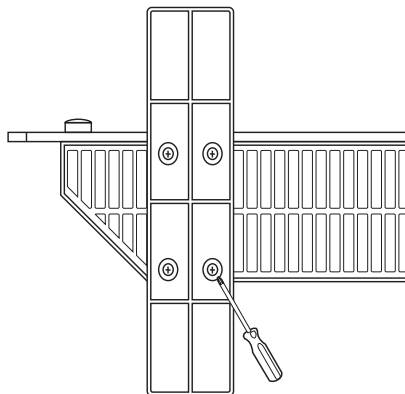

- Закрепите каждую ножку с помощью четырех винтов, которые входят в комплект при помощи подходящего инструмента.
- Поставьте конвектор в правильное рабочее положение прежде чем включить его в электрической сети питания.
- Выберите подходящее место для прибора, имея ввиду инструкции безопасности.
- При первом включении или когда долгое время не использовали прибор, вполне возможно излучение какого-то запаха или дыма. Это исчезнет в очень короткое время при работе прибора.





Перемещение прибора:

Если нужно перемещение прибора, отключите через единственный выключатель, выньте штепсель от розетки и двумя руками переместите прибор на новом месте, а перемещению нужно осуществить при холодном (отстывшем) конвекторе. Перемещение теплого прибора может привести к нежеланным последствиям для пользователя, как сжигания или попадания горячих материалов на конвектор во время его перемещения.

Установка на стене

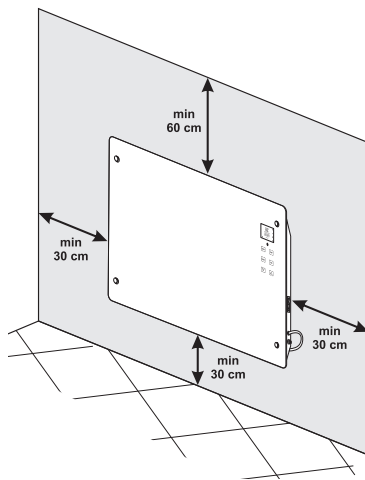
- Выберите подходящее место, так, что мебели или предметы не мешали хорошей конвекции прибора.
- Соблюдайте минимальные расстояния, указанные на фиг. 4





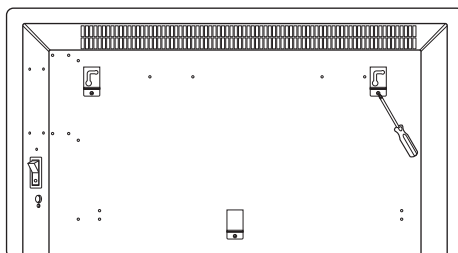



- Минимум 60 см от потолка.
- Минимум 30 см от пола.
- Минимум 30 см с левой и с правой стороны конвектора до любого объекта или до стены.
- Установка и фиксирование конвектора (фиг. 5)
 - Установите кронштейны (держатели) для стены с  формой, на заднюю панель с винтами, включены в упаковке.
 - Измерьте расстояние между двумя центрами двух верхних горизонтальных отверстий кронштейнов.
 - Просверлите отверстия в стене на месте, которое вы выбрали (с размером расстояния между двумя центрами кронштейнов, поставьте дюбели в просверленные отверстия и затяните винты.
 - Прикрепите конвектор к стене, убедитесь, что соблюдали минимальные расстояния от фиг. 4 и что прибор прочно фиксирован к стене. После этого можете использовать конвектор.

















РАБОТА С УСТРОЙСТВОМ

1. Первое включение



- Подключите устройство к безопасной розетке;
- Включите механический выключатель - дисплей показывает температуру и время (00:00), устройство находится в режиме ожидания (standby)
- Нажмите кнопку  - на экране отображается температура в помещении (Рабочая температура по умолчанию составляет 35°C), показывается время (00:00), значок функции защиты от замерзания , и значок дневного режима . Причем другие значки не показываются.

 Режим защиты от замерзания  работает только в состоянии ожидания, а также после установки времени, причем значок  светится непрерывно.



- Нагреватель входит в состояние ожидания в дневном режиме.
- Кнопка для выбора дневного режима  и недельного режима : когда мигает значок дневного режима  нажмите кнопку  или  чтобы переключить, затем нажмите кнопку  для подтверждения.

 Если вы хотите включить дневной режим  и недельный режим  в то время, как устройство работает, но значок дневного режима  или недельного режима  не мигает, вы должны сначала нажать и удерживать кнопку установки режимов  чтобы «разбудить» устройство и затем нажать кнопку  или , чтобы соответствующий значок начал мигать.

2. Установка дневного режима



Нажмите кнопку  (значок дневного режима  перестает мигать), чтобы выбрать одну из следующих функций. Значок выбранного режима засвечивается, а остальные значки не светятся.

- **Режим защиты от замерзания**  – устройство будет нагреваться только тогда, когда температура в помещении упадет ниже 5°C и перестанет нагреваться, когда температура достигнет 7°C.



 Когда устройство нагревается на экране отображается значок , а когда не нагревается значок  не отображается.



- **Режим Эко (энергосбережение)**  – максимальная рабочая температура по умолчанию составляет 18°C. Когда температура в помещении ниже 18°C, выберите Режим энергосбережения ECO

 и нагреватель будет работать на полной мощности (высокий уровень) отопления. Когда температура достигает 18°C, нагреватель автоматически переключается на низкий уровень отопления. Когда температура упадет ниже 16°C, нагреватель автоматически повторно включается на обогрев.

- **Режим экономичного отопления**  – нагреватель автоматически переключается в режим экономичного отопления (то есть, температура на 3°C ниже комфортной температуры).
- **Режим комфортного отопления**  – нагреватель переходит на полную мощность нагрева (высокий уровень нагрева).







Настройка температуры

Нажмите , и на экране начнет мигать температура. Нажмите  или  для настройки соответствующей температуры, и устройство автоматически перейдет на заданную температуру в течение 10 секунд. Диапазон температур нагревателя составляет от 15 до 50°C.

 Вы можете регулировать температуру только в режиме комфортного отопления ; другие режимы настроены по умолчанию..

Когда температура в помещении поднимется выше заданной температуры на 1 градус, нагреватель прекращает нагрев. При остановке нагрева (значок отопления не светится, а отражаются только его контуры), при снижении температуры в помещении на 1 градус, нагреватель автоматически начнет снова нагреваться (тогда значок отопления светится ).







Настройка времени





Нажмите  и символы часов 00: начинают мигать. Нажмите  или  чтобы установить час, а затем еще раз нажмите  начинают мигать символы минут :00. Нажмите кнопку со стрелкой вверх  или кнопку со стрелкой вниз , чтобы установить минуты.

В режиме защиты от замерзания, вы можете установить время, когда вы хотите, чтобы устройство включилось на обогрев (то есть, когда наступит заданное время, нагреватель входит в режим отопления высокого уровня). В то время, когда устройство нагревается, вы можете задать время, когда вы хотите, чтобы отопление выключилось (то есть при наступлении заданного времени, нагреватель перестанет нагреваться и автоматически переходит в режим защиты от замерзания). Постепенно, оставшееся время до избранного уменьшается и одновременно уменьшается время, которое показывается на дисплее (Если время не задано, на дисплее отображается 00:00).











3. Установка недельного режима

Включение недельного режима













Нажмите кнопку : на дисплее отображается комнатная температура, время (00:00), а также отображается значок функции защиты от замерзания  и значок дневного режима . Нажмите  или , чтобы переключить на недельный режим , мигает значок недельного режима .

Нажмите : устройство переходит в состояние ожидания (standby) в недельном режиме, на экране отображается комнатная температура в помещении и день ; номер программы P1; время (00:00), иконата на режима против замрзване , время (00:00), значок режима защиты от замерзания и значок недельного режима .



Настройка времени:





- Нажмите , день  мигает, нажмите кнопку  или , чтобы установить день недели (который вы хотите от 1 до 7);
- После того нажмите , символы часов 00: мигают, нажмите  или , чтобы установить час: с 1 до 24 часов.
- Нажмите , символы минут: 00 мигают, нажмите  или , чтобы установить минуты с 0 до 59 минут.

Настройка недельного режима:

- Зайдите в настройки недельного режима , начинает мигать значок недельного режима . Нажмите , для подтверждения, тогда значок недельного режима  перестает мигать.
- Мигает значок дня , нажмите кнопку "вверх"  или "вниз" , чтобы выбрать день (который вы хотите от 1 до 7); нажмите , для подтверждения, на экране высвечивается номер выбранного дня.
- Нажмите  или , чтобы выбрать соответствующий режим работы, а затем нажмите , для подтверждения, на экране высвечивается номер выбранного режима. После того, нажмите , день  начинает мигать, и вы можете установить режим на следующий день. Если вы будете выполнять последовательно описанные настройки, вы сможете настроить устройство на каждый день с понедельника по воскресенье, для работы в соответствующей программе от P1 до P5.









Настройка температуры:











- Нажмите , и значок температуры начнет мигать на дисплее. Нажмите  или , чтобы установить нужную температуру в диапазоне от 15 до 50 градусов.
- Когда температура в помещении поднимется выше заданной температуры на 1 градус, нагреватель прекращает нагрев. Когда температура в помещении упадет ниже заданной температуры на 1 градус, нагреватель автоматически включается снова на нагрев.

 Вы можете настраивать температуру только в режиме комфортного отопления, а температуры в других режимах не могут свободно регулироваться. Температура по умолчанию в режиме экономичного отопления  установлена на 3 градуса ниже заданной температуры для комфортного режима . В режиме энергосбережения ECO  температура по умолчанию составляет 18 градусов, а в режиме защиты от замерзания  температура по умолчанию составляет 5 градусов.



 Устройство автоматически сохраняет установленные программы. При подключении к источнику электропитания, устройство будет продолжать выполнять заданные программы в соответствующее время. Если источник питания отключается, то при следующем подключении питания устройства, вам нужно будет повторно установить время, а остальные настройки остаются неизменными.

Настройка программ



программы режимов	Включенные режимы работы	Подходят для:
P1	с 0 до 5 ч. - режим защиты от замерзания  с 5 до 7 ч. - режим энергосбережения ECO  с 7 до 24 ч - режим комфортного отопления 	Подходит для гостиной в субботу и воскресенье.
P2	с 0 до 10 ч. - режим защиты от замерзания  с 10 до 13 ч. - режим энергосбережения ECO  с 13 до 15 ч. - режим защиты от замерзания  с 15 до 23 ч. - режим комфортного отопления  с 24 ч. - режим защиты от замерзания 	Подходит для гостиной с понедельника по пятницу.

P3	<p>с 0 до 6 ч. - режим экономичного отопления </p> <p>с 6 до 7 ч. - режим комфортного отопления </p> <p>с 7 до 19 ч. - режим защиты от заморозания </p> <p>с 19 до 20 ч. - режим энергосбережения ECO </p> <p>с 21 до 22 ч. - режим комфортного отопления </p> <p>с 22 до 24 ч. - режим экономного отопления </p>	Подходит для спальни.
P4	<p>с 0 до 6 ч. - режим защиты от заморозания </p> <p>с 6 до 17 ч. - режим комфортного отопления </p> <p>с 17 до 24 ч. - режим защиты от заморозания </p>	Подходит для офиса с понедельника по пятницу.
P5	<p>с 0 до 24 ч. - режим защиты от заморозания </p>	Подходит для офиса в субботу и воскресенье.

4. Функция блокировки от детей

после перехода в режим ожидания (standby) в течение одной минуты устройство автоматически блокируется, и на экране отображается значок блокировки от детей . Вы можете разблокировать устройство, удерживая нажатой кнопку  и  в течение 1 секунды:

5. Функция открытого окна

Во всех режимах нагрева (комфортном, экономическом, режиме энергосбережения и защиты от заморозания), при открытом окне в помещении, температура внутри падает примерно на 5°C в течение 30 минут. Устройство автоматически прекращает нагрев и на экране загорается значок "открытое окно". Если вы хотите восстановить отопление, необходимо разблокировать устройство (если оно было заблокировано), удерживайте в течение одной секунды кнопку  и  чтобы вернуть устройство в соответствующий режим работы, который был активен перед открытием окна.

6. Выключение

Нажмите кнопку  - нагреватель перестает работать, на экране отображается только комнатная температура и не светятся никакие другие значки.



Пожалуйста, выключите прибор с помощью механического выключателя, расположенного на приборе со стороны, если не будете пользоваться прибором в течение длительного времени.

УСТРОЙСТВО БЕЗОПАСНОСТИ

Ваш прибор оснащен с устройством безопасности, которое выключит нагреватель в случае перегрева. Если устройство включится, пожалуйста выключите прибор и дайте ему остыть полностью. Проверьте входящие и выходящие отверстия, не заблокированы ли. После этого попробуйте снова включить прибор, если и тогда прибор не работает, обратитесь в авторизованный сервисный центр в вашем населенном месте.

ОЧИСТКА

- Обязательно надо отключить выключатель прибора и вынуть вилку из розетки в стене. Прежде чем начать чистить конвектор, оставьте его охладиться, отключая от розетки
- Протирайте корпус влажной тряпкой, пылесосом или щеткой.
- Никогда не погружайте прибор в воду – это опасно для жизни из-за поражения электрическим током!
- Никогда не используйте бензин, растворитель или жесткие абразивные чистящие средства, так как они могут повредить покрытие устройства.

ХРАНЕНИЕ

- Перед хранением конвектора, оставьте его охладиться, отключая от розетки
- Используйте оригинальную упаковку для сохранения вентилятора если не будете пользоваться его известное время. Данный продукт защищен от пыли и грязи при сохранении его в оригинальной упаковке.
- Никогда не храните теплый прибор в его упаковке!
- Этот продукт следует хранить в сухом, защищенном от прямых солнечных лучей месте.
- Категорически запрещается его сохранение в сырых или влажных помещениях.

ТЕХНИЧЕСКИЕ ПАРАМЕТРЫ УСТРОЙСТВА:

Модель	Объявленная мощность	Объявленное напряжение	Объявленная частота
CN205EASLFRW	2000W	230V~	50Hz



Внимание: во избежание перегрева не накрывайте прибор!



Инструкции по защите окружающей среде

Старые электроприборы содержат ценные материалы и поэтому нельзя выбрасывать их вместе с бытовыми отходами! Мы просим вас содействовать своим активным вкладом для сохранения окружающей среды и нужно передать его в организованных пунктах (если есть такие)

! Būtinai perskaitykite šią instrukciją prieš pradėdami naudotis produktu, ir išsaugokite ją ateičiai. Keičiantis savininkui, instrukcija turi būti perduota kartu su įrenginiu.

Dėkojame, kad įsigijote konvektorių CN205EASLFRW. Tai gaminy, siūlantis apšildymą 1000W arba 2000W priklausomai nuo komfortiškos šilumos apšildomojo patalpoje. Teisingai eksploatuojant ir prižiūrint įrenginį,

kaip aprašyta šioje instrukcijoje, įrenginys tarnaus jums daugelį metų.

SVARBIOS SAUGUMO PRIEMONĖS IR SAUGUMO INSTRUKCIJOS:

- Prieš montuodami ventiliacinį šildytuvą, patikrinkite, ar nurodyta lentelėje įtampa atitinka elektros tinklo įtampą namuose (biure). Įrenginys skirtas tik tokiai įtampai, kuri nurodyta lentelėje.

! Vaikai, jaunesni nei 3 metų, neturi būti prileidžiami prie įrenginio, išskyrus atvejus, kai jie nuolat prižiūrimi.

Vaikai nuo 3 iki 8 metų gali tik naudotis mygtuku *jj./išj.*, su sąlyga, kad įrenginys yra sumontuotas ir paruoštas normaliam darbui, o vaikai yra stebimi ir buvo instruktuoti, kaip juo saugiai naudotis, ir supranta, kad tai gali būti pavojinga.

Vaikai nuo 3 iki 8 metų neturėtų įjungti įrenginio į tinklą, nustatinėti jo, valyti ar kitaip prižiūrėti.

Šį įrenginį gali naudoti vaikai vyresni nei 8 metų ir asmenys su ribotomis fizinėmis, emocinėmis arba protinėmis galimybėmis, taip pat su patirties ir žinių trūkumu, išskyrus atvejus, kai jie yra stebimi, arba juos instruktavo asmuo, atsakantis už jų saugumą, kaip elgtis su įrenginiu. Būtina stebėti, kad maži vaikai nežaistų su įrenginiu! Vaikai negali valyti ir prižiūrėti įrenginio, jeigu jie nėra stebimi.

! Kai kurios įrenginio dalys gali labai įkaisti ir sukelti nudegimų pavojų. Ten, kur yra vaikų ir kitų pažeidžiamų asmenų, turi būti atkreipiamas ypatingas dėmesys.

- Šis įrenginys turi būti naudojamas tik pagal paskirtį, t.y. buitinių patalpų apšildymui. Bet koks kitoks pritaikymas laikomas neteisingu ir pavojingu. Gamintojas negali atsakyti už gedimus, kuriuos sukėlė neteisingas ir neprotingas įrenginio naudojimas. Dėl saugumo informacijos nesilaikymo įrenginio garantija tampa negaliojanti!
- Neišeikite iš namų, kol įrenginys yra įjungtas: įsitikinkite, kad mygtukas yra padėtyje OFF (išjungta), o termostatas yra minimalioje pozicijoje. Visada ištraukite įrenginio kištuką iš lizdo.
- Laikykite lengvai užsiliepsnojančius daiktus, kaip baldai, pagalvės, patalynė, popierius, drabužiai, užuolaidos ir kt. bent 100 cm atstumu nuo krosnelės.
- Nenaudokite įrenginio zonose, kuriose naudojamas ar saugomas degios medžiagos. Nenaudokite įrenginio zonose su degia atmosfera (pavyzdžiui, arti dujų ar aerozolių) – kyla didelis sprogdimo ir gaisro pavojus!
- Neleiskite, kad svetimkūniai patektų į ventiliacijos angas, nes tai gali sukelti elektros smūgį, gaisrą ar įrenginio gedimą.
- Įrenginys netinka gyvūnų priežiūrai, jis skirtas tik naudojimui namuose!
- Neužstokite ir neribokite oro srauto: daiktai turi būti mažiausiai 1 metro atstumu prieš ir 50 cm už įrenginio. Neleiskite, kad daiktai patektų į oro įėjimo angą ar oro išėjimo angą nes tai gali sukelti gaisrą arba įrenginio pažeidimą.
- Dažniausiai pasitaikanti perkaitimo priežastis yra pūkų ir dulkių kaupimasis įrenginyje. Nuolat valykite dulkių siurbliu ventiliacines angas po to, kai išjungsite įrenginį iš elektros tinklo. Laikykite ventiliatorinį šildytuvą švarų.

- Niekada nelieskite įrenginio šalpiomis ar drėgnomis rankomis – kyla pavojus gyvybei!
- Lizdas turi būti pasiekiamas bet kuriuo metu, kad kištukas esant reikalui būtų ištrauktas greitai!
- Atkreipkite dėmesį! Išeinantis oras įkaista darbo metu (daugiau nei iki 100°C).
- Jeigu šio įrenginio laidas pažeistas, nustokite juo naudotis ir susisiekite su tiekėju/pardavėju, kuris suteiks papildomų instrukcijų.
- Neuždenkite įrenginio. Uždengtas įrenginys sukelia perkaitimo pavojų.
- Jeigu įrenginys pažeistas arba neteisingai funkcioja, sustabdykite jį ir neremontuokite. Dėl bet kokio remonto kreipkitės į aptarnavimo po pardavimo centrą. Tik ten pakeis sugedusią dalį tokia pačia originalia dalimi. Šios sąlygos nesilaikymas gali privesti prie to, kad įrenginys nebus saugus.
- Jeigu nuspręsite nebe naudoti šio tipo įrenginio, rekomenduojama nuimti laidą, prieš tai išjungę jį iš tinklo. Rekomenduojama vengti visų pavijų, ypačingai saugoti įrenginį nuo vaikų, kurie gali panaudoti įrenginį žaidimams.
- Niekada nepalikite įrenginio įjungto, jeigu to nereikia. Išjunkite jį iš maitinimo tinklo, kai nenaudojate ilgesnį laiką.
- Įrenginys neturi būti statomas tiesiogiai po elektros lizdu!
- **Dėmesio:** nenaudokite šio įrenginio su programavimo įrenginiu, skaitikliu ar kitu įrenginiu, kuris automatiškai jį įjungia, nes jeigu įrenginys yra uždengtas arba neteisingai pastatytas, yra gaisro pavojus.
- Nutieskite maitinimo laidą taip, kad jis netrukdytų žmonių judėjimui ir kad ant jo neužmintų! Naudokite tik aprobuotus ilgintuvus, kurie tinka įrenginiui, t.y. turi atitikties ženklą!
- Niekada nejudinkite įrenginio tempdami už laido, ir nenaudokite laido daiktui pernešti!
- Nesušpauskite laido ir netaurkite jo per aštrius kampus, netaplinkite jo ant karštų paviršių arba prie atviros ugnies!
- Niekada nenaudokite šio įrenginio arti vonios, dušo ar baseino!

PAKUOTĖ

- Išpakavę įrenginį, patikrinkite, ar jis gabenimo metu nebuvo pažeistas ir ar yra pilnai sukomplektuotas! Jeigu nustatėte pažeidimą arba nepilną komplektą, susisiekite su savo įgaliotu pardavėju!
- Neišmeskite originalios pakuotės! Ją galima naudoti saugojimui ir gabenimui, siekiant išvengti pažeidimų!
- Pakavimo medžiagą reikia tinkamai išmesti! Reikia saugoti, kad vaikai nežaistų su polietileno maišeliais!

SUDĖTINIŲ DALIŲ PAVADINIMAI

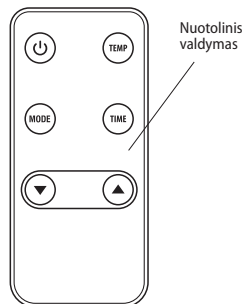
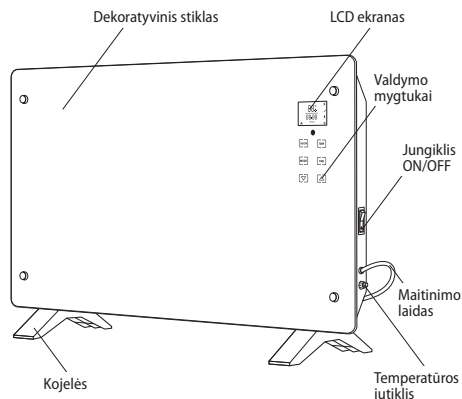

ĮRENGINIO MONTAVIMAS

Laisvai stovintis

- Pritvirtinkite dvi plastmasines kojeles prie konvektoriaus pagrindo.

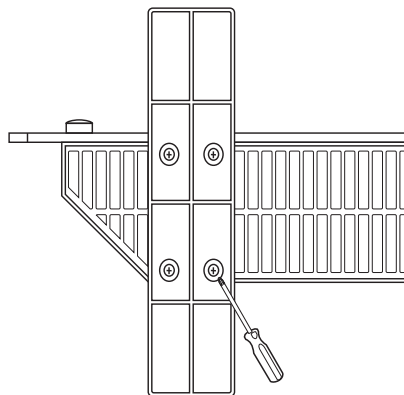

- Užfiksuokite kiekvieną kojelę keturiais varžtais, esančiais komplekte, tinkamu įrankiu.
- Pastatykite konvektorių teisinga darbine pozicija prieš jį įjungdami į elektros tinklą.

- Pasirinkite tinkamą įrenginiui vietą, vadovaudamiesi saugumo instrukcija.
- Pirmą kartą įjungiant, arba kai įrenginys ilgą laiką nebuvo naudojamas, gali pasirodyti tam tikras kvapas ar dūmai, jie išnyks po trumpo įrenginio darbo laiko.

Įrenginio perstatymas:

Jeigu reikia perstatyti įrenginį, išjunkite jungiklį, ištraukite laidą iš tinklo ir dviem rankom perkeltkite įrenginį į naują vietą, įrenginys turi būti perkeltas šaltas. Šilto įrenginio perkėlimas gali sukelti nepageidaujamų pasekmių, pavyzdžiui, jis gali sudegti arba ant konvektoriaus perkėlimo metu gali patekti degios medžiagos.

Montavimas prie sienos

- Pasirinkite tinkamą vietą, kad baldai arba daiktai netrukdytų įrenginio konvekcijai.
- Pasirinkite minimalius atstumus, parodytus 4 pav.

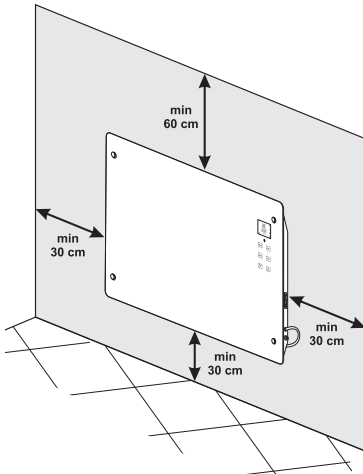



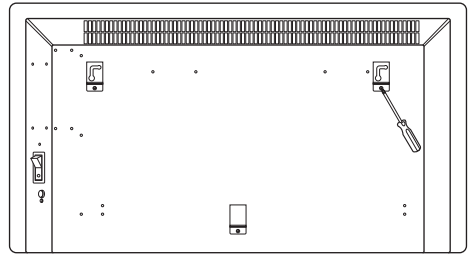



- Mažiausiai 60 cm nuo lubų
- Mažiausiai 30 cm nuo grindų
- Mažiausiai 30 cm nuo kairės ir dešinės konvektoriaus pusės iki objekto ar sienos.
- Konvektoriaus montavimas ir fiksavimas (5 pav.)
 - Pritvirtinkite  – formos tvirtinimo detales prie užpakalinės plokštės varžtais, esančiais pakuočiėje
 - Išmatuokite atstumą tarp dviejų viršutinių horizontalių angų
 - Išmuškite angas sienoje pasirinktoje vietoje (atstumo tarp dviejų detalių centrų dydžio), įstatykite mūrvinės į išmuštas angas ir užveržkite varžtus.
 - Pakabinkite konvektorių ant sienos, įsitikinę, kad yra minimalūs atstumai, parodyti 4 pav., ir jis gerai pritvirtintas prie sienos. Tada galite naudoti konvektorių.

















DARBAS SU ĮRENGINIU

1. Pirmas įjungimas



- Įjunkite įrenginį į saugų elektros lizdą;
- Įjunkite mechaninį jungiklį – ekrane pasirodys temperatūra ir laikas (00:00), įrenginys yra pasirangimo padėtyje (standby)
- Paspauskite mygtuką  - ekrane pasirodys patalpos temperatūra (iš anksto nustatyta darbinė temperatūra yra 35°C), rodomas laikas (00:00), funkcijos prieš užšalimą ženklelis , ir dienos režimo ženklelis  kiti ženkleliai ekrane nerodomi

 Režimas prieš užšalimą  veikia tik pasirangimo padėtyje, ir po laiko nustatymo, tada ženklelis  šviečia pastoviai.



- Šildymo prietaisas yra pasirangimo padėtyje nustatčius dienos režimą.
- Dienos režimo ir pasirinkimo mygtukas  ir savaitės režimo mygtukas  : kai blykčioja dienos režimo ženklelis  palieskite mygtuką  arba  norėdami perjungti, tada palieskite mygtuką  norėdami patvirtinti.

 Jeigu norite įjungti dienos režimą  ir savaitės režimą , kai įrenginys veikia, bet dienos režimo ženklelis  arba savaitės režimo ženklelis  neblykčioja, iš pradžių reikia paspausti ir palaikyti režimo mygtuką  kad „pažadintumėte“ įrenginį, ir palieskite mygtuką  arba  kad ženklelis pradėtų blykčioti.

2. Dienos režimo nustatymas



Palieskite mygtuką  (dienos režimo ženklelis  nustoja blykčioti), norėdami pasirinkti vieną iš žemiau nurodytų funkcijų. Pasirinkto režimo ženklelis įsižiebs, o kiti ženkleliai ne.

- **Režimas prieš užšalimą**  – įrenginys šildys, tik kai temperatūra patalpoje yra žemesnė nei 5°C, ir nustos šildyti, kai temperatūra pasiekia 7°C.



 Kai įrenginys šildo, ekrane rodomas ženklelis  o kai nešildo, ženklelis  nerodomas.

- **ECO režimas (energijos taupymas)**  – iš anksto nustatyta didžiausia darbinė temperatūra yra 18°C. Kai temperatūra patalpoje yra mažesnė nei 18°C, pasirinkite

energijos taupymo režimą ECO  ir šildymo įrenginys dirbs visu pajėgumu (aukštas pajėgumas). Kai temperatūra pasiekis 18°C, šildymo įrenginys automatiškai persijungs į žemą šildymo pajėgumą. Kai temperatūra nukris iki 16°C, šildymo prietaisas automatiškai pradės šildyti vėl.

- **Ekonomiškas šildymo režimas**  – šildymo įrenginys automatiškai pereina prie ekonominio šildymo režimo (t.y. temperatūra yra 3°C žemesnė už komfortišką temperatūrą).
- **Komfortiškas šildymo režimas**  – šildymo įrenginys veikia pilnu šildymo galingumu (aukštas šildymo galingumas).

Temperatūros nustatymas







Palieskite , ir ekrane pradės blykčioti temperatūra. Palieskite  arba  norėdami nustatyti tinkamą temperatūrą, ir įrenginys automatiškai priims šią temperatūrą kaip nustatytą po 10 sekundžių. Šildymo įrenginio temperatūros diapazonas yra tarp 15 ir 50°C.



Galite nustatyti temperatūrą tik komfortišku šildymo režimu ; kiti režimai nustatyti iš anksto.

Kai temperatūra patalpoje yra aukštesnė nei nustatyta temperatūra 1 laipsniu, šildymo įrenginys nustoja šildyti (šildymo ženklelis nešviečia ir rodomi jo atitinkami kontūrai), temperatūrai patalpoje sumažėjus 1 laipsniu, šildymo įrenginys automatiškai pradeda šildyti iš naujo (tada šviečia šildymo ženklelis ).









Laiko nustatymas



Palieskite , ir valandų simboliai 00: pradės blykčioti. Palieskite  arba  norėdami nustatyti valandą, tada vėl palieskite  pradeda blykčioti minučių simboliai :00. Palieskite mygtuką su rodykle į viršų  arba mygtuką su rodykle į apačią , kad nustatytumėte minutes.

Režime prieš užšalimą galite nustatyti laiką, kada įrenginys pradės šildyti (t.y., atėjus nustatytam laikui, šildymo įrenginys pradeda šildyti aukštu pajėgumu). Kol įrenginys šildo, galite nustatyti laiką, per kurį jis nustos šildyti (t.y., atėjus nustatytam laikui, šildymo įrenginys nustoja šildyti ir automatiškai pereina prie režimo prieš užšalimą). Palaipsniui likęs laikas iki nustatyto mažėja, ir laikas, rodomas displejuje, taip pat mažėja (kai nėra nustatytas laikas, displejuje rodoma 00:00).











3. Savaitės režimo nustatymas

Savaitės režimo paleidimas













Palieskite mygtuką : ekrane rodoma patalpos temperatūra, laikas (00:00), rodomas funkcijos prieš užšalimą ženklelis  ir dienos režimo ženklelis . Palieskite  arba , norėdami pereiti prie savaitės režimo , tada pradės blykčioti savaitės režimo ženklelis . Palieskite : įrenginys pereina prie pasirengimo padėties (standby) savaitės režimu, ekrane

rodoma patalpos temperatūra ir diena ; programos numeris **P1**; laikas (00:00), režimo prieš užšalimą ženklelis , ir savaitės režimo ženklelis .



Laiko nustatymas:

- Paspauskite , diena  blykčioja, paspauskite mygtuką  arba  norėdami nustatyti savaitės dieną (bet kurią pageidaujama dieną nuo 1 iki 7);
- Tada paspauskite , valandos simboliai 00: blykčioja, paspauskite  arba  norėdami nustatyti valandą nuo 1 iki 24.
- Paspauskite , minučių simboliai :00 blykčioja, paspauskite  arba , norėdami nustatyti minutes nuo 0 iki 59.





Savaitės režimo nustatymas:

- Įleikite į savaitės režimo nustatymą , pradeda blykčioti savaitės režimo ženklelis . Paspauskite , norėdami patvirtinti, tada savaitės režimo ženklelis  nustoja blykčioti.
- Blykčioja dienos ženklelis , paspauskite mygtuką „i viršų“  arba „i apačią“ , norėdami pasirinkti dieną (bet kurią pageidaujama dieną nuo 1 iki 7); tada paspauskite , norėdami patvirtinti, ekrane blykčioja pasirinktos dienos numeris.
- Paspauskite  arba , norėdami pasirinkti tinkamą darbo režimą, tada paspauskite , norėdami patvirtinti, ekrane įsižiebia pasirinkto režimo numeris. Tada paspauskite , diena  blykčioja, ir galite nustatyti kitos dienos režimą. Nuosekliai vykdydami aprašytus nustatymus, galėsite nustatyti įrenginio darbo pobūdį kiekvienai dienai nuo pirmadienio iki sekmadienio, ir, atitinkamai, darbą tinkama programa nuo P1 iki P5.

Temperatūros nustatymas:

- Palieskite , ir temperatūra pradės blykčioti displejuje. Paspauskite  arba , norėdami nustatyti tinkamą temperatūrą diapazonu nuo 15 iki 50 laipsnių.
- Kai temperatūra patalpoje yra aukštesnė nei nustatyta temperatūra 1 laipsniu, šildymo įrenginys nustoja šildyti. Kai temperatūra patalpoje yra žemesnė už nustatytą temperatūrą 1 laipsniu, šildymo įrenginys automatiškai pradeda iš naujo šildyti.



Galite nustatyti tik komfortiško šildymo režimo temperatūrą, o kitų režimų temperatūros negali būti laisvai nustatomos. Iš anksto nustatyta ekonominio šildymo režimo temperatūra  yra 3 laipsniais žemesnė už nustatytą komfortiško režimo temperatūrą . Energiją taupančio režimo ECO  iš anksto nustatyta temperatūra yra 18 laipsnių, o iš anksto nustatyta režimo prieš užšalimą  temperatūra yra 5 laipsniai.



Įrenginys automatiškai įsimeina nustatytas programas. Kol yra įjungtas į elektros tinklą, įrenginys vykdo nustatytas programas atitinkamu laiku. Jeigu elektros maitinimas nutraukiamas, kai įjungsite įrenginį, turėsite iš naujo nustatyti laiką, o kiti nustatymai liks nepakitę..

Programų nustatymas

Programos su režimais	Įjungti darbo režimai	Tinkami:
P1	nuo 0 iki 5 val. – režimas prieš užšalimą ☀️ nuo 5 iki 7 val. – energiją taupantis režimas ECO 🌳 nuo 7 iki 24 val.☀️ – komfortiškas režimas	Tinka bendrajam kambariui šeštadieniui ir sekmadieniui.
P2	nuo 0 iki 10 č. – režimas prieš užšalimą ☀️ nuo 10 iki 13 val. – energiją taupantis režimas ECO 🌳 nuo 13 iki 15 val. – režimas prieš užšalimą ☀️ nuo 15 iki 23 val. – komfortiškas režimas ☀️ nuo 24 val. – režimas prieš užšalimą ☀️	Tinka bendrajam kambariui nuo pirmadienio iki penktadienio.
P3	nuo 0 iki 6 val. – taupymo režimas 🌙 nuo 6 iki 7 val. – komfortiškas režimas ☀️ nuo 7 iki 19 val. – režimas prieš užšalimą ☀️ nuo 19 iki 20 val. – energiją taupantis režimas ECO 🌳 nuo 21 iki 22 val. – komfortiškas režimas ☀️ nuo 22 iki 24 val. – taupymo režimas 🌙	Tinka miegamajam.
P4	nuo 0 iki 6 val. - režimas prieš užšalimą ☀️ ; nuo 6 iki 17 val. – komfortiškas režimas ☀️ ; nuo 17 iki 24 val. – režimas prieš užšalimą ☀️ ;	Tinka biurui nuo pirmadienio iki penktadienio.
P5	nuo 0 iki 24 val. – režimas prieš užšalimą ☀️	Tinka biurui šeštadieniui ir sekmadieniui.

4. Užrakto nuo vaikų funkcija

po buvimo pasirengimo padėtyje (standby) 1 minutę, įrenginys automatiškai užrakinamas, ir ekrane pasirodo užrakto nuo vaikų ženklis . Galite iš naujo išjungti įrenginį, palaikę nuspaustą 1 sekundę mygtuką ir

5. Atviro lango funkcija

Esant visiems šildymo režimams (komfortiškam, taupymo, energijos taupymo režimui ir režimui prieš užšalimą), atidarius langą patalpoje, temperatūra viduje nukrenta 5°C per 30 minučių. Įrenginys automatiškai nustoja šildyti, ir ekrane įsižiebia „atviro lango“ funkcijos ženklelis. Jeigu norite vėl įjungti šildymą, reikia išjungti įrenginį (jeigu buvo užrakintas), ir po to 1 sekundę palaikyti nuspaustą mygtuką ir kad įrenginys

grįžtų prie darbo režimo? Kuris buvo aktyvus prieš lango atidarymą.

6. Išjungimas

Paspauskite mygtuką - šildymo įrenginys nustoja veikti, ekrane matoma tik patalpos temperatūra ir nešviečia jokie ženkleliai.



Prašome išjungti įrenginio mechaninį jungiklį, esantį šone, kai nenaudojate įrenginio ilgesnį laiką.

SAUGUMO ĮTAISAS

Jūsų įrenginyje yra saugumo įtaisas, išjungiantis šildytuvą perkaitimo atveju. Jeigu įrenginys suveikia, prašome išjungti įrenginį ir palikti jį, kol visiškai ataus. Patikrinkite, ar angos nėra apdulkęjusios. Paskui pabandykite iš naujo įjungti įrenginį, ir jeigu ir tuomet ji neveikia, kreipkitės į servisą jūsų gyvenamojoje vietoje.

VALYMAS

- Būtinai iš pradžių išjunkite įrenginio jungiklį ir ištraukite kištuką iš kontakto sienoje. Prieš pradėdami valyti konvektorių, palikite jį, kad atvėstų, kai išjungėte jį iš tinklo.
- Valykite korpusą drėgna šluoste, dulkių siurbliu ar šepetėčiu.
- Niekada netalpinkite įrenginio į vandenį – kyla elektros smūgio pavojus!
- Niekada nenaudokite benzino, skiediklio arba abrazyvinių produktų valymui, nes jis gali pažeisti įrenginio dangą.

SAUGOJIMAS

- Prieš supakuodami konvektorių, palikite jį, kad atvėstų, išjungę iš elektros tinklo.
- Naudokite originalią pakuotę konvektoriaus saugojimui, jeigu jis nebus naudojamas tam tikrą laiką. Produktas apsaugomas nuo dulkių ir purvo, jeigu supakuojamas į originalią pakuotę.
- Niekada nepakuokite šilto įrenginio į pakuotę!
- Produktą reikia saugoti sausoje ir apsaugotoje nuo tiesioginių saulės spindulių vietoje.
- Draudžiama saugoti įrenginį drėgnoje ar šlapiose patalpose.

ĮRENGINIO TECHNINIAI PARAMETRAI:

Modelis	Galingumas	Elektros srovės įtempa	Dažnis
CN205EASLFRW	2000W	230V~	50Hz



Dėmesio! vengdami perkaitimo, neuždenkite įrenginio!



Aplinkosauginiai nurodymai

Senuose elektros prietaisuose yra vertingų medžiagų, ir dėl to jų nereikia išmesti kartu su buitinėmis atliekomis! Prašome aktyviai prisidėti prie aplinkos apsaugos ir atiduoti įrenginį į organizuotus supirkimo centrus (jeigu tokių yra).

2 LENTELĖ INFORMACIJOS APIE ELEKTRINIUS VIETINIUS PATALPŲ ŠILDYTUVUS REIKALAVIMAI

Modelio žymuo (-enys): 1.CN205EASLFRW 2000W/230V~ 50Hz

Parametras	Ženklas	Vertė1.	Vienetas	Parametras	Vienetas
Šiluminė galia				Tiekiamosios šiluminės galios lygiai – tik elektrinių kaupiamųjų vietinių patalpų šildytuvų (pasirinkti vieną)	
Vardinė šiluminė galia	P_{nom}	2,00	kW	Rankinis šiluminės įkrovos valdiklis su integruotu termostatu	[ne]
Mažiausia šiluminė galia (orientacinė)	P_{min}	1,00	kW	Rankinis šiluminės įkrovos valdiklis su patalpos ir (arba) lauko temperatūros jutikliu	[ne]
Didžiausia nuolatinė šiluminė galia	$P_{max,C}$	2,00	kW	Elektroninis šiluminės įkrovos valdiklis su patalpos ir (arba) lauko temperatūros jutikliu	[ne]
Pagalbinės elektros energijos vartojamoji galia				Ventiliatorinis šilumos atidavimas	[ne]
Esant vardinei šiluminei galiai	e_{lmax}	N/A	kW	Šiluminės galios lygiai/patalpos temperatūros reguliavimas (pasirinkti vieną)	
Esant mažiausiai šiluminei galiai	e_{lmin}	N/A	kW	Vieno šiluminės galios lygio ir be patalpos temperatūros reguliavimo	[ne]
Pristabdytą veiksmą	eI SB	0 Stand by 0.00094	kW	Dviejų ar daugiau rankinių būdu nustatomų šiluminės galios lygių be patalpos temperatūros reguliavimo	[ne]
				Su mechaninio termostatinio patalpos temperatūros reguliavimo funkcija	[ne]
				Su elektroninio patalpos temperatūros reguliavimo funkcija	[ne]
				Elektroninis patalpos temperatūros reguliavimas ir paros laikmatis	[ne]
				Elektroninis patalpos temperatūros reguliavimas ir savaitės laikmatis	[taip]
				Kitos valdymo pasirinktys (galimi keli variantai)	
				Patalpos temperatūros reguliavimas su žmonių buvimo atpažintimi	[ne]
				Patalpos temperatūros reguliavimas su atviro lango atpažintimi	[taip]
				Su nuotolinio valdymo pasirinktimi	[ne]
				Su adaptiviuoju šildymo pradžios momento nustatymu	[ne]
				Ribojamo veikimo laiko	[taip]
				Su spinduliavimo temperatūros jutikliu (angl. black bulb sensor)	[ne]

TESY OOD
48 Madara Blvd
Shumen, 9700
Bulgaria
office@tesy.com



Izlasiet šo instrukciju pirms šīs ierīces izmantošanas un uzglabājiet to tālākai lietošanai. Ja ierīces īpašnieks nomainās, tad kopā ar ierīci jaunajam īpašniekam ir jānodod arī instrukcija.

Pateicamies Jums, ka esat izvēlējušies konvektorus CN205EASLFRW. Tas ir izstrādājums, kas ir paredzēts apsildīšanai ziemā ar 1000W vai 2000W atkarībā no komfortablās temperatūras, kuru vēlaties apsildāmajā

telpā. Pareizi ekspluatējot un apkopjot, kā tas ir aprakstīts šajā instrukcijā, ierīce Jūs nodrošinās ar pareizu funkcionēšanu daudzus gadus.

SVARĪGI PASĀKUMI AIZSARDZĪBAI UN DROŠĪBAS INSTRUKCIJA:

- Pirms ierīces ieslēgšanas, pārbaudiet vai norādītais strāvas spriegums uz ierīces plāksnītes atbilst Jūsu mājas elektrības tīkla spriegumam.



Bērņus, kas ir mazāki par 3 gadiem ir jātur attālumā no ierīces, vienīgi, ja tie nav nepārtrauktā uzraudzībā.

Bērni vecumā no 3 līdz 8 gadiem var izmantot ierīces pogu iesl./izsl. Ar noteikumu, ka ierīce ir instalēta un gatava normālam darbam un ja tie ir uzmanīti un instruēti saistībā ar ierīces drošu izmantošanu un ja bērni saprot, ka tā var būt bīstama.

Bērni vecumā no 3 līdz 8 gadiem nedrīkst ieslēgt ierīci kontaktā, to uzstādīt un tīrīt un veikt ierīces patērētāju kopšanu.

Šo ierīci var izmantot bērni vecāki par 8 gadiem un cilvēki ar nepietiekamām fiziskām, sensoriālām vai mentālām spējām, vai ar nepietiekošām zināšanām un pieredzi, ja tos pieskata vai instruē sakarā ar ierīces drošu izmantošanu un kad tie saprot par bīstamību. Bērni nedrīkst spēlēties ar ierīci. Ierīces tīrīšanu un kopšanu, ko veic patērētāji, nedrīkst veikt bērniem bez pieaugušo uzraudzības.



Šī produkta dažas daļas var palikt ļoti karstas un var izraisīt apdegumus. Tur kur uzturās bērni un neaizsargāti cilvēki, ir jābūt sevišķi vērīgiem.

- Ierīce ir jāizmanto tikai paredzētajam mērķim, kam ir domāta, t.i. sadzīves telpu apsildīšanai. Ierīce nav paredzēta komerciālām vajadzībām. Lietošana citiem mērķiem tiek uzskatīta nepareiza, kā rezultātā – bīstama. Ražotājs nevar būt atbildīgs par bojājumiem, kas ir radušies nepareizas un nepamatotas lietošanas rezultātā. Neievērojot drošības noteikumus, ierīces garantijas laiks nebūs spēkā!
- Neizejiet no mājām, kamēr ierīce strādā. Pārlicinieties, ka slēdzis ir stāvoklī – izslēgts. Vienmēr atvienojiet vadu no strāvas kontaktligzdas.
- Novietojiet viegli uzliesmojošos priekšmetus, kā piemēram mēbeles, spilvenus, gultas veļu, papīru, drēbes, aizskarus un tt. vismaz 100 cm attālumā no konvektora.
- Nelietojiet ierīci zonās, kur izmanto vai glabā ugunsnedrošas vielas. Neizmantojiet ierīci zonās ar viegli uzliesmojošām atmosfērām (piemēram: uzliesmojošu gāzi vai aerosolus) – pastāv liela eksplozijas un ugunsgrēka varbūtība!
- Nelieciet un nepieļaujiet svešķermeņu nokļūšanu ventilatora atverēs (ieeļošās un izejošās), tā kā tas var novest līdz strāvas sitienam, ugunsgrēkam vai konvektora bojājumiem.
- Ierīce nav paredzēta mājdzīvnieku apsildei, tā ir domāta tikai lietošanai mājas apstākļos!
- Turiet gaisa plūsmas ieeju un izeju brīvu no priekšmetiem: vismaz 1 m attālumā no konvektora priekšējās puses un 1 m aiz tā.
- Visbiežākais iemesls ierīces pārsilšanai – putekļu un villas uzkrāšanās uz ierīces. Regulāri tīriet ar putekļu sūcēju ventilatora atveres, pirms tam izslēdzot ierīci no elektriskā tīkla.
- Nekad neaiztieciet ierīci ar mitrām vai slapjām rokām – var būt apdraudēta dzīvība!
- Kontaktam ir jābūt pieejamam katrā laikā, lai vajadzības gadījumā štepseli var ātri atbrīvot.

Atslēdzot no elektrotīkla ierīces nekad nevelciet barojošo vadu vai pašu ierīci.

- Ņemiet vērā! Ierīces darba laikā izejošais gaiss sasilst (vairāk par 100°C).
- Ja ierīces vads ir bojāts, neizmantojiet to un sazinieties ar piegādātāju/pārdevēju lai saņemtu papildus instrukcijas kā atrisināt problēmu specializētā servisā.
- Nekad neapsedziet ierīci. Apsegšanas gadījumā pastāv bīstamība no pārkaršanas un ugunsgrēka.
- Ja ierīce nedarbojas vai nepareizi funkcionē, izslēdziet to un neremontējiet. Visāda veida remontiem izmantojiet jūsu apdzīvotās vietas licenzētos servisa centrus. Tikai tur bojāto daļu nomainīs ar oriģinālu rezerves daļu. Šī noteikuma neievērošana kompromitēs ierīces drošību.
- Ja nolemsiet vairāk neizmantojot tāda tipa ierīci, tad ir ieteicams to padarīt par neizmantojamu, pēc atvienošanas no tīkla, nogrieziet vadu. Ieteicams visas bīstamības, kas ir saistītas ar ierīci, neitralizēt, sevišķi tās, kas ir saistītas ar bērniem, kas var izmantot amortizēto ierīci savām spēlēm.
- Nekad neatstājiet ierīci ieslēgtu bez vajadzības, izslēdziet radiatoru no tīkla, ja to ilgāku laiku nelietosiet
- Nenovietojiet radiatoru tiešā kontaktrozetes tuvumā, īpaši zem tās!
- Uzmanību: nelietojiet šo ierīci kombinācijā ar programatoru, skaitītāju vai ar citu iekārtu, kas to automātiski ieslēdz/izslēdz, jo ja ierīce ir apsegta vai nepareizi novietota, ir iespējams ugunsgrēks.
- Ierīces barojošo vadu novietojiet tā, lai tas netraucē cilvēku kustībai un lai tam neuzkāptu! Izmantojiet tikai pagarinātājus, kas ir piemēroti ierīcei, t.i. tiem ir atbilstības zīme!
- Nekad nepārvietojiet ierīci velkot to aiz vada un neizmantojiet vadu, lai pārvietotu priekšmetus!
- Nepārlokiet vadu un nevelciet to pāri asiem stūriem un nelieciet to uz karstām virsmām vai tuvu pie atklātas uguns!
- Nelietot nekad šo ierīci vannas, dušas, izlietnes vai peldbaseina tuvumā!

IEPAKOJUMS

- Pēc ierīces izpakošanas pārbaudiet vai radiatoru nav bojāts transportēšanas laikā un vai ir pilnībā nokomplektēts! Ja esat konstatējuši bojājumu vai nepilnīgu piegādi, lūdzu par to informēties Jūsu pilnvaroto pārdevēju.
- Neizmetiet oriģinālo iepakojumu! To varat izmantot uzglabāšanai un transportēšanai, lai ierīci transportējot nesabojātu!
- Iepakojuma materiāls ir jāizmet piemērotās vietās! Bērni ir jāargā no spēlēm ar polietilēna iepakojumiem!

SASTĀVDAĻU NOSAUKUMS

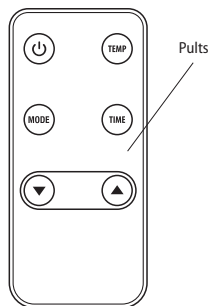
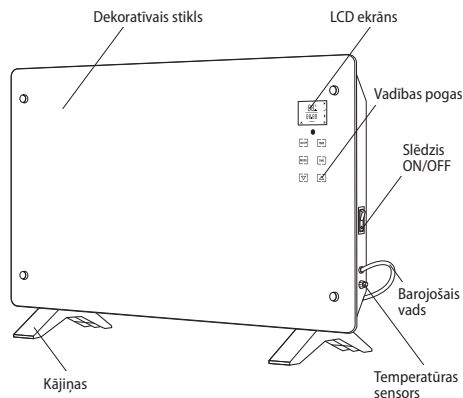

IERĪCES MONTĒŠANA

Brīvi stāvošs

- Pievienojiet abas plastmasas kājiņas pie konvektora pamata.

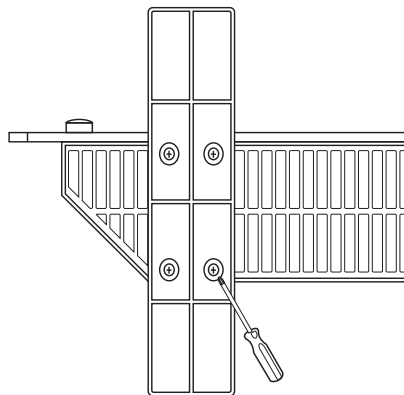

- Piefiksējiet katru kājiņu ar četrām skrūvēm, kas ir pievienotas komplektam, ar piemērotu instrumentu.
- Pirms pieslēdzat konvektoru barojošajam elektrotīklam, nolieciet to pareizā darba pozīcijā.
- Izvēloties ierīcei pareizo vietu, ņemiet vērā drošības instrukciju.

- Ieslēdzot ierīci pirmo reizi vai ja ierīce ilgi nav izmantota, ir iespējami dūmi vai savādāka smarža, kas pazudīs pēc ierīces īsa darba laika.

Ierīces pārvietošana:

Ja ir nepieciešams pārvietot ierīci, tad izslēdziet slēdzi, izņemiet kontakt dakšu no kontakta un ar abām rokām turot ierīci aiz rokturiem pārsiet ierīci uz jauno vietu. Pārvietošana ir jāveic tad, kad konvektors ir auksts (atdzisis). Karsta konvektora pārvietošana var novest līdz nevēlamām sekām, kā piemēram apdegumiem vai viegli uzliesmojošu priekšmetu nokļūšanu uz konvektora, tā pārvietošanas laikā.

Montāža pie sienas

- Izvēlieties piemērotu vietu tā, lai mēbeles un priekšmeti netraucē ierīces konvekcijai
- Ievērojiet minimālos attālumus kuri parādīti att. 4

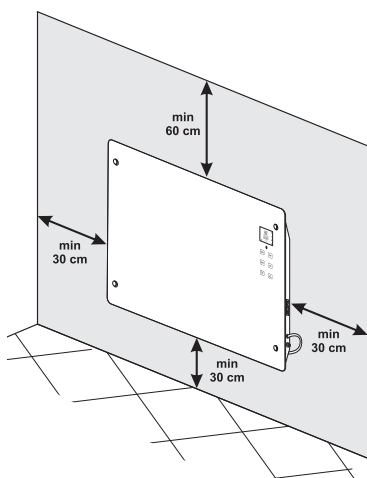

- Minimums 60 cm no griestiem.
- Minimums 30 cm no grīdas.
- Minimums 30 cm no labās un kreisās konvektora puses līdz priekšmetiem vai sienai.
- Konvektora montāža un fiksēšana
 - Montējiet kronšteinus pie sienas ar formas skrūvēm pie aizmugurējā paneļa, kas atrodas iepakojumā
 - Izmēriet attālumu starp augšējiem diviem horizontālo kronšteinu atvērumu centriem.
 - Izveidojiet sienā izvēlētajā vietā caurumus (attālums starp tiem jābūt vienādam ar attālumu starp kronšteinu), ievietojiet dibeljus caurumos un ieskrūvējiet skrūves.
 - Uzkariet konvektoru pie sienas, pārliecinieties, ka ir ievēroti minimālie attālumi, kas parādīti att. 4 un piefiksējiet droši pie sienas. Pēc tam varat izmantot konvektoru.

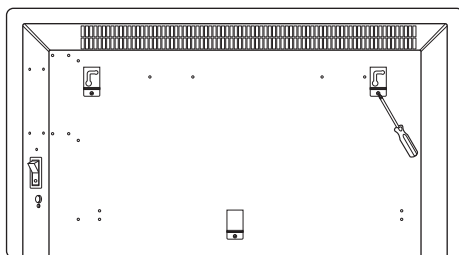

DARBS AR IERĪCI

1. Pirmā ieslēgšana

- Pieslēdziet ierīci drošam kontaktam;
- Ieslēdziet mehānisko slēdzi – uz ekrāna parādās temperatūra un laiks (00:00), ierīce ir gatava darbam (standby)
- Nospiediet pogu - uz ekrāna parādās istabas temperatūra (darba temperatūra ir 35°C), parādās laiks (00:00), pretaizsalšanas funkcijas ikona , un dienas režīma ikona un netiek rādītas citas ikonas.

Pretaižsalšanas režīms strādā tikai darba režīmā (stanby) un pēc laika iestatīšanas, pietam ikona deg nepātraukti.

- Sildīšanas ierīce ir gatavības stadijā dienas režīmā.
- Poga dienas režīma un nedēļas režīma izvēlei: kad mirgo dienas režīma ikona pieskarieties pogai vai lai pārlēgtu, pēc tam pieskarieties pogai , lai apstiprinātu.

Ja vēlaties ieslēgt dienas režīmu un nedēļas režīmu kamēr ierīce strādā, bet dienas režīma ikona vai nedēļas režīma ikona nemirgo, ir jānospiež ilgāku laiku režīma poga lai „pamodinātu” ierīci un pieskarieties pogai vai lai ikona sāktu mirgot.

2. Dienas režīma iestatīšana

Pieskarieties pogai (dienas režīma ikona pārstāj mirgot), lai izvēlētos vienu no zemāk uzskaitītām funkcijām. Izvēlētā režīma ikona spīdēs, bet pārējās ikonas nē.

- **Pretaižsalšanas režīms** – ierīce apsildīs tikai kad istabas temperatūra ir zem 5°C un pārstās apsildīt, kad sasniegs 7°C.



Kad ierīce silda, tad uz ekrāna parādās ikona bet kad neapsilda, tad ikona netiek rādīta.

- **Eko režīms (enerģijas taupīšanas)** – maksimālā darba temperatūra ir 18°C. Kad temperatūra telpā ir zem 18°C, izvēlieties enerģijas taupīšanas režīmu ECO un sildīšanas ierīce strādās ar pilnu apsildīšanas

jaudu (augsta pakāpe). Kad temperatūra sasniedz 18°C, apsildīšanas ierīce automātiski pārslēdzās uz zemāku apsildīšanas pakāpi. Kad temperatūra kritās līdz 16°C, sildīšanas ierīce automātiski sāks atkal apsildīt.

- **Ekonomiskai apsildīšanas režīms** ☾ – sildīšanas ierīce automātiski pāriet ekonomiskā apsildīšanas režīmā (t.i. temperatūra ir zemāka ar 3° par komfortablu temperatūru).
- **Apsildīšanas komfortablais režīms** ☀ – sildīšanas ierīce strādā ar pilnu jaudu (augsta apsildīšanas pakāpe).

Temperatūras iestatīšana







Pieskarieties , un uz ekrāna sāk mirgot temperatūra. Pieskarieties  vai  lai iestatītu vēlamu temperatūru, un ierīce šo temperatūru automātiski pieņems kā iestatīto 10 sekunžu laikā. Sildītāja temperatūras diapzons ir no 15 līdz 50°C.



Variet iestatīti temperatūru tikai komfortablām apsildīšanas režīmam ☀; citi režīmi ir iestatīti pēc noklusējuma funkcijas.

Kad temperatūra telpā ir augstāka par iestatīto temperatūru par 1 grādu, sildīšanas ierīce pārstāj apsildīt. Kad pārstāj apsildīt (sildīšanas ikona nedeg un var redzēt tās kontūru), pazeminoties temperatūrai telpā par 1 grādu, sildīšanas ierīce automātiski uzsāks apsildīšanu (tad sildīšanas ikona deg ).

Laika iestatīšana



Pieskarieties , un stundu simboli 00: sāk mirgot. Pieskarieties  vai  lai iestatītu stundu, tad atkal pieskarieties  sāk mirgot minūšu simboli :00. Pieskarieties pogai ar bultiņu uz augšu  vai ar bultiņu uz leju , lai iestatītu minūtes.

Pretaizsalšanas režīmā variet iestatīt laiku, kad ierīce sāks sildīt (t.i. iestājoties iestatītajam laikam, apsildīšanas ierīce ieiet augstas pakāpes apsildīšanas režīmā). Kamēr ierīce silda, varat iesatīt laiku, kad tai jāizslēdzas (t.i. iestājoties iestatītajam laikam, apsildīšanas ierīce, sildīšanas ierīce pārstāj sildīt un automātiski pāriet pretaizsalšanas režīmā). Pakāpeniski iestatītais laiks samazinās un arī laiks, kas tiek parādīts uz displeja, samazinās. (Ja nav iestatīts laiks, tad displejs uzrāda 00:00).











3. Nedēļas režīma iestatīšana

Nedēļas režīma Startēšana













Pieskarieties pogai : uz ekrāna tiek parādīta istabas temperatūra, laiks (00:00), un tiek uzrādīta pretaizsalšanas funkcijas ikona  un dienas režīma ikona . Pieskarieties  vai , lai pārslēgtos uz nedēļas režīmu , sāk mirgot nedēļas režīma ikona . Pieskarieties : ierīce ir gatavības stadijā

(standby) nedēļas režīmam, uz ekrāna ir parādīta istabas temperatūra un diena ; programmas numurs P1; laiks (00:00), pretaizsalšanas ikona , un nedēļas režīma ikona .



Laika iestatīšana:

- Nospiediet , diena  mirgo, nospiediet pogu  vai  lai iestatītu nedēļas dienu (kuru vēlaties no 1 līdz 7);
- Pēc tam nospiediet , stundas simbols 00: mirgo, nospiediet  vai  lai iestatītu stundu no 1 līdz 24.
- Nospiediet , sāk mirgot minūtes simbols :00, nospiediet  vai , lai iestatītu minūtes no 1 līdz 59.



Nedēļas režīma iestatīšana:

- Ieejiet nedēļas režīma iestatījumos , sāk mirgot nedēļas režīma ikona . Nospiediet , lai apstiprinātu, tad nedēļas režīma ikona  pārstāj mirgot.
- Mirgo dienas ikona , nospiediet pogu „uz augšu”  vai „uz leju” , lai izvēlētos dienu (kādu vēlaties no 1 līdz 7); pēc tam nospiediet , lai apstiprinātu, un uz ekrāna mirgo izvēlētais dienas numurs.
- Nospiediet  vai , lai izvēlētos piemērotu darba režīmu, pēc tam nospiediet , lai apstiprinātu, un uz ekrāna deg izvēlēta režīma numurs. Pēc tam nospiediet , diena  mirgo, un varat iestatīt nākošās dienas režīmu. Izpildot secīgi iestatījumu aprakstu varat iestatīt darba režīmu katrai dienai no pirmdienas līdz svētdienai, attiecīgi darbam piemērotā programmā no P1 līdz P5.

Temperatūras iestatīšana:

- Pieskarieties , Un temperatūra uz displeja sāks mirgot. Nospiediet  vai , lai iestatītu piemēroto temperatūru diapazonā no 15 līdz 50 grādiem.
- Kad temperatūra telpā ir augstāka par iestatīto temperatūru ar 1 grādu, sildīšanas ierīce pārstāj apsildīt. Kad temperatūra telpā ir zemāka par iestatīto temperatūru ar 1 grādu, sildīšanas ierīce automātiski sāk no jauna sildīt.





Variet iestatīti temperatūru tikai komfortablām apsildīšanas režīmam, bet citu režīmu temperatūru brīvi nevarat iestatīt. Temperatūra pēc noklusējuma ekonomiskajam sildīšanas režīmam ☾ ir ar 3 grādiem zemāka no iestatīta komfortablā režīma ☀. Enerģijas taupības režīmā ECO  temperatūra pēc noklusējuma ir 18 grādi, bet pretaizsalšanas režīmā  temperatūra pēc noklusējuma ir 5 grādi.

! Ierīce automātiski atcerās iestatītās programmas. Kamēr ierīce ir pieslēgta barojošajam elektriskajam tīklam, tā turpinās izpildīt iestatītās programmas attiecīgajā laikā. Ja būs pārtraukta elektrības padeve, tad pēc ierīces ieslēgšanas, jauna ir jāiestata laiks, bet pārējie iestatījumi būs bez izmaiņām.

Programmu iestatījumi



Režīma programmas	Ieslēgti darba režīmi	Piemēroti:
P1	no plkst. 0 līdz 5 – pretaizsalšanas režīms ☀️ no plkst. 5 līdz 7 – enerģijas taupības režīms ECO ↑ no plkst. 7 līdz 24 – komfortabls režīms ☀️	Piemērota viesistabai sestdienās un svētdienās.
P2	no plkst. 0 līdz 10 – pretaizsalšanas režīms ☀️ no plkst. 10 līdz 13 – enerģijas taupības režīms ECO ↑ no plkst. 13 līdz 15 – pretaizsalšanas režīms ☀️ no plkst. 15 līdz 23 – komfortabls režīms ☀️ no plkst. 24 – pretaizsalšanas režīms ☀️	Piemērota viesistabai no pirmdienas līdz piektdienai.
P3	no plkst. 0 līdz 6 – ekonomiskais režīms 🌙 no plkst. 6 līdz 7 – komfortabls režīms ☀️ no plkst. 7 līdz 19 – pretaizsalšanas režīms ☀️ no plkst. 19 līdz 20 – enerģijas taupības režīms ECO ↑ no plkst. 21 līdz 22 – komfortabls režīms ☀️ no plkst. 22 līdz 24 – ekonomiskais režīms 🌙	Piemērota guļamistabai.
P4	no plkst. 0 līdz 6 – pretaizsalšanas režīms ☀️; no plkst. 6 līdz 17 – komfortabls režīms ☀️; no plkst. 17 līdz 24 – pretaizsalšanas režīms ☀️;	Piemērota birojam no pirmdienas līdz piektdienai.
P5	no plkst. 0 līdz 24 – pretaizsalšanas režīms ☀️	Piemērota birojam sestdienās un svētdienās.

4. Aizslēgšanas funkcija aizsargājot no bērniem

pēc pāriešanas darba gatavības stāvoklī (standby) uz 1 minūti, ierīce automātiski aizsēdās un uz ekrāna parādās pretbērnu aizslēgšanas funkcijas ikona . Varat no jauna atslēgt ierīci nospiežot ilgstoši pogu  un .

5. Atvērtā loga funkcija

Visos sildīšanas režīmos (komfortablajā, ekonomiskajā, enerģijas taupības režīmā un pretaizsalšanas režīmā), atverot telpā logu, temperatūra telpā kritīs 30 minūšu laikā par 5°C. Ierīce automātiski pārstāj sildīt un uz ekrāna sāks spīdēt funkcijas „atvērts logs” ikona. Ja vēlaties atjaunot apsildīšanu, tad vajag atslēgt ierīci (ja ir bijusi izslēgta), un pēc tam nospiediet uz 1 sekundi

pogu  un  lai ierīce atgrieztos darba režīmā, kurš ir bijis aktīvs pirms loga atvēršanas.

6. Izslēgšana

Nospiediet pogu  - sildīšanas ierīce pārstrāj strādāt, uz ekrāna ir tikai istabas temperatūra un nedeg neviena cita ikona.



Lūdzu atslēdziet ierīci ar mehānisko atslēgu, kurš atrodās sānos, ja to neizmantojiet ilgāku laiku..

DROŠĪBAS APRIĶOJUMS

Jūsu ierīce ir drošības aprikojums, lai pārkaršanas gadījumā konvektors var izslēgties. Ja drošības aprikojums ir ieslēdzies, lūdzu izslēdziet ierīci un atstājiet lai tā atdziest. Pārbaudiet ieejas un izejas atvērumus, vai nav nobloķēti. Pēc tam pacientieties atkal ieslēgt ierīci, un ja arī tad tā nestrādā, griezieties pie sertificēta servisa Jūsu apdzīvotajā vietā.

KOPŠANA

- Obligāti vspirms izslēdziet ierīci ar slēdzi un izslēdziet barojošo vadu no tīkla. Pirms konvektora tīrīšanas, atstājiet lai tas atdziest.
- Slaukiet korpusu ar mīkstu un mitru lupatiņu, izmantojiet putekļsūcēju vai birzti.
- Nekad nelieciet ierīci ūdeni. Pastāv bīstamība dzīvībai no strāvas sitiena!
- Nekad neizmantojiet tīrīšanai benzīnu, šķīdinātājus vai rupjus abrazīvus tīrīšanas līdzekļus, tie sabojās ierīces segumu.

UZGLABĀŠANA

- Pirms konvektora iepakojšanas, atstājiet, lai tas atdziest izslēdzot to no kontakta.
- Izmantojiet oriģinālo iepakojumu ierīces saglabāšanai, ja to neizmantojiet zināmu laiku. Ierīce būs pasargāta no putekļiem un būs tīra, ja to uzglabāšiet oriģinālā iepakojumā.
- Nekad nelieciet siltu ierīci tās iepakojumā!
- Nepieciešams ierīci uzglabāt sausā un aizsargātā no tiešiem saules stariem vietā.
- Uzsveram, ka nedrīkst ierīci uzglabāt mitrās un slapjās telpās.

IERĪCES TEHNISKEIE PARAMETRI:

Modelis	Paredzētā jauda	Paredzētais strāvas spriegums	Frekvence
CN205EASLFRW	2000W	230V~	50Hz



Uzmanību: Lai izvairītos no pārkaršanas, nepsedziet ierīci!



Norādījumi apkārtējās vides aizsardzībai
Vecās elektroierīces satur vērtīgus materiālus, tāpēc neizmetiet tos kopā ar sadzīves atkritumiem! Lūdzam Jūs sadarboties apkārtējās vides resursu aizsardzībā un lūdzam nogādāt ierīci organizētajos uzpirkšanas punktos (ja tādi ir pieejami).

2. TABULA INFORMĀCIJAS PRASĪBAS ELEKTRISKAJIEM LOKĀLAJIEM TELPU SILDĪTĀJIEM

Modeļa identifikators(-i): 1.CN205EASLFRW 2000W/230V~ 50Hz

Pozīcija	Apzīmējums	Vērtība1.	Vienība	Pozīcija	Vienība
Siltuma jauda				Siltuma pievades tips, tikai elektriskajiem siltumakumulācijas lokālajiem telpu sildītājiem (izvēlēties vienu)	
Nominālā siltuma jauda	P_{nom}	2,00	kW	manuāls siltumpadeves regulators ar integrētu termostatu	[nē]
Minimālā siltuma jauda (indikatīvi)	P_{min}	1,00	kW	manuāls siltumpadeves regulators ar informācijas pievadi par telpas un/vai ārtempu temperatūru	[nē]
Maksimālā nepārtrauktā siltuma jauda	$P_{max,C}$	2,00	kW	elektronisks siltumpadeves regulators ar informācijas pievadi par telpas un/vai ārtempu temperatūru	[nē]
Papildu elektroenerģijas patēriņš				siltuma jaudas regulēšana ar ventilatoru	[nē]
Pie nominālās siltuma jaudas	$e_{l_{max}}$	N/A	kW	Siltuma jaudas/telpas temperatūras regulēšanas tips (izvēlēties vienu)	
Pie minimālās siltuma jaudas	$e_{l_{min}}$	N/A	kW	vienpakāpes siltuma jauda bez telpas temperatūras regulēšanas	[nē]
Gaidstāves režīmā	$e_{l_{SB}}$	0 Stand by 0.00094	kW	manuāla divpakāpju vai daudzpakāpju siltuma jauda bez telpas temperatūras regulēšanas	[nē]
				ar mehānisku termostatu un telpas temperatūras regulēšanu	[nē]
				ar elektronisku telpas temperatūras regulēšanu	[nē]
				ar elektronisku telpas temperatūras regulēšanu un diennakts taimerī	[nē]
				ar elektronisku telpas temperatūras regulēšanu un nedēļas taimerī	[jā]
				Citi vadības veidi (var izvēlēties vairākus)	
				telpas temperatūras regulēšana ar klātbūtnes detektēšanu	[nē]
				telpas temperatūras regulēšana ar atvērta loga detektēšanu	[jā]
				ar tālvadības funkciju	[nē]
				ar adaptīvu palaišanas vadību	[nē]
				ar darbības laika ierobežojumu	[jā]
				ar siltuma starojuma sensoru melnas lodes formā	[nē]

TESY OOD
48 Madara Blvd
Shumen, 9700
Bulgaria
office@tesy.com

 **Przeczytać niniejszą instrukcję przed użyciem urządzenia oraz zachować te wskazówki do późniejszego wykorzystania. W przypadku zmiany właściciela, instrukcję użytkowania należy przekazywać razem z urządzeniem.**

Serdecznie dziękujemy za wybranie konwektora CN205EASLFRW. Jest to artykuł, który zapewnia ogrzewanie w zimie przy używaniu energii elektrycznej 1000W albo 2000W w zależności od tego, ile Państwo potrzebuje,

aby osiągnąć komfortowego ciepła w ogrzewanym pomieszczeniu. Przy odpowiednim użytkowaniu i konserwacji, jak jest opisano w niniejszej instrukcji, urządzenie zapewni Państwu wiele lat swej użytecznej pracy.

WAŻNE INFORMACJE ORAZ INSTRUKCJE, DOTYCZĄCE BEZPIECZEŃSTWA:

- Przed podłączeniem urządzenia - sprawdź czy napięcie, ukazane na tabliczce znamionowej, odpowiada napięciu dostarczanemu do Państwa domu.

 **Należy pilnować, aby dzieci poniżej 3 roku życia znajdowały się z dala od grzejnika, chyba że są pod stałą opieką osoby dorosłej.**

Dzieciom w wieku od 3 lat do 8 lat można korzystać tylko z przycisku Wł. / Wył. urządzenia, przy tym pod warunkiem, że urządzenie było już wcześniej zainstalowane i jest gotowe do normalnej pracy oraz jedynie jeśli są one nadzorowane i uprzednio instruowane, co do stosowania konwektora w sposób bezpieczny - i rozumieją, że może ono być niebezpieczne.

Dzieci w wieku od 3 lat do 8 lat nie powinny dopuszczać do podłączenia urządzenia do sieci zasilania, do ustawienia go, do czyszczenia urządzenia lub obsługi konserwacyjnej.

Dane urządzenie może być używane przez dzieci w wieku powyżej 8 lat i osób o ograniczonej sprawności fizycznej, sensorycznej lub umysłowej, lub nie posiadających niezbędnego doświadczenia oraz wiedzy tylko pod warunkiem, że są one nadzorowane lub poinstruowane na temat bezpiecznego korzystania z urządzenia, i rozumieją możliwe zagrożenia. Dzieci nie powinny bawić się urządzeniem. Czyszczenie i obsługa nie powinny być przeprowadzone dziećmi bez nadzoru osób dorosłych.

 **Niektóre części tego produktu mogą stać się bardzo gorące i spowodować oparzenia. W obecności dzieci oraz osób nieobronnych kwestiom bezpieczeństwa należy zwrócić szczególną uwagę.**

- Dane urządzenie może być używane jedynie do celów, dla których jest ono przeznaczone, tj. do ogrzewania pomieszczeń mieszkaniowych. Urządzenie nie jest przeznaczone do celów handlowych. Każde inne zastosowanie będzie uznane za niewłaściwe a więc niebezpieczne. Producent nie ponosi odpowiedzialności za jakiegokolwiek szkody, wynikające z niewłaściwego i nadmiernego użycia urządzenia. Nieprzestrzeganie informacji dotyczących bezpieczeństwa unieważnia zobowiązania gwarancyjne producenta.
- Nie wolno wychodzić z domu, gdy urządzenie jest włączone: upewnijcie się, że przełącznik jest w pozycji „wyłączone”. Zawsze należy pamiętać o tym i wyjąć wtyczkę z gniazdka prądu elektrycznego
- Łatwopalne elementy - takie jak np. meble, poduszki, pościel, bielizna, papier, ubrania, zasłony itp. należy trzymać w odległości co najmniej 100 cm od grzejnika konwektorowego.
- Nie należy korzystać z urządzenia w miejscu, gdzie magazynuje się albo używa się z łatwopalnych substancji. Nie należy korzystać z urządzenia w strefach o atmosferze palnej (jak np.: w pobliżu łatwopalnych gazów lub aerozoli) - istnieje wysokie ryzyko pożaru i wybuchu!
- Nie należy wkładać ani nie pozwalać żeby obce

przedmioty trafiły do otworów wentylacyjnych (zarówno do wlotowych jak i do wylotowych), gdyż może to spowodować porażenie prądem, pożar lub zniszczenie konwektora.

- Urządzenie nie nadaje się do celów hodowlanych, przeznaczone jest jedynie do użytku domowego!
- Nie blokować przepływu powietrza na wewnątrz oraz na zewnątrz zasłaniając go rzeczami w odległości co najmniej 100 cm od konwektora z tyłu oraz z przodu.
- Najczęstszą przyczyną przegrzewania urządzenia jest nagromadzenie klaczków i pyłu wewnątrz korpusu. Należy regularnie czyścić otwory wentylacyjne odkurzaczem. Przed tym jak to zrobić, odłącz urządzenie od sieci.
- Nie wolno dotykać urządzenia mokrymi ani wilgotnymi rękoma - istnieje zagrożenie życia!
- Gniazdko musi być dostępne w każdej chwili, tak, żeby w razie konieczności można było jak najszybciej wyjąć wtyczkę! Nigdy nie wolno ciągnąć za przewód zasilający lub same urządzenie w celu odłączenia od zasilania.
- Zanotować sobie! Powietrze wylatujące z konwektora w czasie pracy się nagrzewa (do temperatury ponad 100°C).
- Jeśli przewód zasilający urządzenia ulegnie uszkodzeniu, należy natychmiast przerwać korzystanie z urządzenia i skontaktować się ze sprzedawcą / dostawcą na temat otrzymania dalszych instrukcji na temat usunięcia problemu w wyspecjalizowanym centrum serwisowym.
- Nie pokrywać urządzenia. Nakrycie urządzenia powoduje zagrożenie przegrzania i wskutek tego pożaru.
- Jeśli urządzenie nie jest w porządku lub funkcjonuje nieprawidłowo, należy je wyłączyć, ale nie podejmować prób naprawić go. Na przedmiot jakiegoś byle remontu należy zwrócić się za pomocą do autoryzowanego centrum serwisowego obsługi posprzedażowej. Tylko w takim centrum serwisowym uszkodzona część zostanie zamieniona na oryginalną część zapasową. Niespełnienie tego spowoduje zagrożenie bezpieczeństwu urządzenia.
- Jeśli zdecydujesz się zaprzestać korzystać z urządzenia tego typu, zaleca się, aby zrobić go bezużytecznym, przecinając po odłączeniu od sieci przewód. Zaleca się również, aby zabezpieczyć się przed wszystkimi zagrożeniami, związanymi z tym urządzeniem, zwłaszcza co do dzieci, które mogłyby wykorzystać z amortyzowanego urządzenia do gry.
- Nigdy nie zostawiać urządzenia włączonym bez potrzeby. Odłączać je od sieci zasilania, gdy nie będzie z niego korzystano przez długi czas.
- Urządzenia nie powinno umieszczać bezpośrednio pod gniazdkiem prądu elektrycznego!
- **Uwaga:** Nie wolno używać urządzenia łącznie z programatorem, licznikiem lub innym urządzeniem do automatycznego włączenia go, gdy urządzenie zostało pokryte lub z powodu nieprawidłowego usytuowania go istnieje ryzyko pożaru.

- Umieścić kabel zasilający tak, aby nie zakłócać ruchu w pobliżu oraz by nikt nie deptał po nim! Stosować tylko zaakceptowane przedłużacze, które są odpowiednie do produktu, czyli posiadają znak zgodności!
- Nie przesuwaj urządzenia ciągnąc go za przewód oraz nie używać przewodu do przenoszenia przedmiotów!
- Nie zginać przewodu, nie ciągnąć go po ostrych krawędziach, nie stawiać go na gorącej płycie lub niedaleko ognia!
- Nigdy nie używać grzejnika w pobliżu wanny, prysznica, zlewu lub basenu do pływania!

OPAKOWANIE

- Po rozpakowaniu urządzenia należy sprawdzić, czy podczas transportowania nie zostało ono uszkodzone oraz czy jest w pełni wyposażone! W przypadku stwierdzenia uszkodzeń lub niekompletne dostawy, należy skontaktować się z autoryzowanym sprzedawcą!
- Nie wyrzucać oryginalnego opakowania! Może ono być używane do przechowywania oraz do transportu, w celu uniknięcia uszkodzenia podczas transportowania urządzenia!
- Usuwanie materiałów opakowaniowych należy dokonać w odpowiedni sposób! Zapobiegać jakichkolwiek możliwych sytuacji, gdy dzieci grałyby z plastikowymi workami!

NAZWY CZĘŚCI SKŁADOWYCH

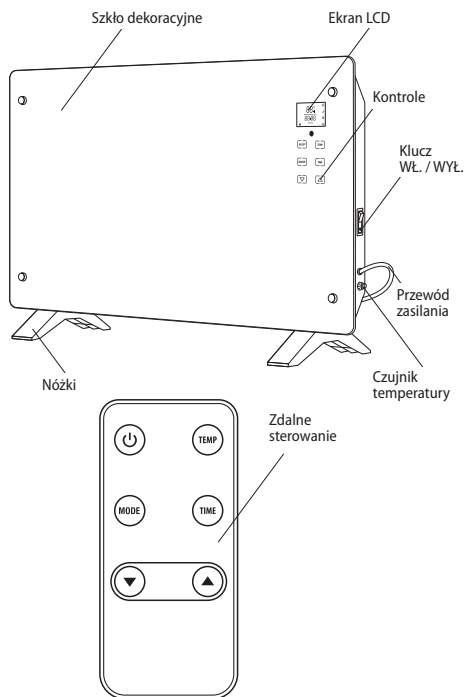

MONTAŻ URZĄDZENIA

Wolnostojące

- Przymocuj dwie plastikowe nóżki do dna konwektora

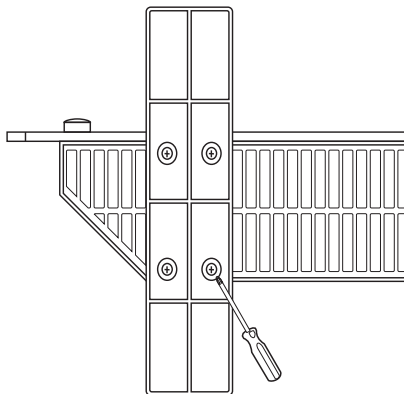

- Zabezpiecz każdą nóżkę za pomocą czterech gwintów zawartych w zestawie, używając odpowiednie narzędzie
- Umieść grzejnik konwektorowy w prawidłowej pozycji roboczej przed pierwszym podłączeniem go do sieci zasilającej.
- Wybierz odpowiednie miejsce dla urządzenia z uwzględnieniem wskazówek bezpieczeństwa.
- Przy pierwszym użyciu lub w przypadku, gdy nie jest z konwektora używano przez dłuższy czas, możliwe jest pojawienie się nieprzyjemnego zapachu lub dymu, który zniknie po krótkim czasie pracy grzejnika.

Przenoszenie urządzenia:

Jeśli niezbędne jest przesunąć urządzenie do innego miejsca, najpierw należy je wyłączyć, korzystając z przełącznika, potem odłączyć przewód zasilający od gniazdka wtyczkowego i dopiero wtedy trzymając obiema rękami za uchwyty przesunąć je do nowej lokalizacji. Przenosić grzejnik wolno dopiero po tym, jak grzejnik konwektorowy ostygnął (jest zimny). Przenoszenie gorącego urządzenia może doprowadzić do niepożądanych skutków dla konsumentów, takich jak poparzenie lub upadek konwektora na łatwopalne materiały podczas przemieszczenia go.

Montaż na ścianie

- Wybierz odpowiednie miejsce tak, żeby meble any żaden przedmiot nie kolidował z dobrą konwekcją urządzenia
- Należy przestrzegać minimalnych odległości, pokazanych na rysunku 4

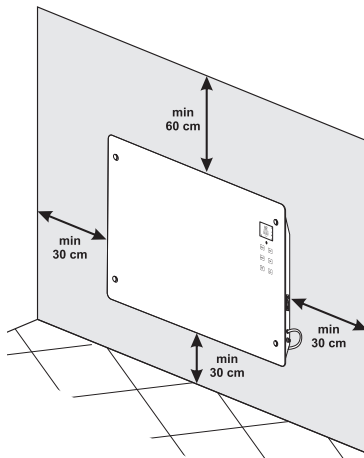



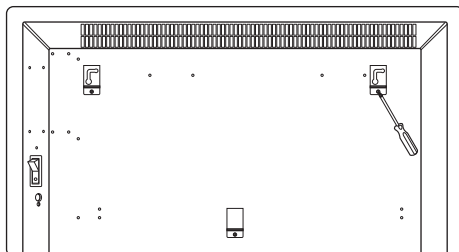



- Co najmniej 60 cm od sufitu;
- Co najmniej 30 cm od podłogi;
- Co najmniej 30 cm po lewej oraz po prawej stronie konwektora od dowolnego obiektu lub na ścianie.
- Montaż i przymocowanie konwektora (fig. 5)
 - Przymocuj wsporniki o kształcie  do ściany; przymocuj drugie ramię do tylnego panelu urządzenia za pomocą gwintów zawartych w opakowaniu
 - Zmierz odległość pomiędzy środkami dwóch górnych poziomych otworów wsporników
 - Wywierć otwory w ścianie na miejscu wybranej lokalizacji (trzymając się odległości pomiędzy środkami dwóch wsporników), włóż kołki do wywierconych otworów i wkręć gwinty;
 - Zawieś konwektor na ścianie upewniając się, że zostały przestrzegane minimalne odległości podane na rysunku 4. oraz że jest on stabilnie zamocowany ku ścianie; Po tym konwektor można używać.

















PRACA Z URZĄDZENIEM

1. Wstępne włączenie



- Podłącz urządzenie do bezpiecznego kontaktu;
- Włącz przełącznik mechaniczny - temperatura i czas (00:00) wyświetlane są na ekranie, urządzenie znajduje się w trybie gotowości,
- Naciśnij przycisk  - wyświetlana jest temperatura w pomieszczeniu (domyślna temperatura robocza wynosi 35°C), wyświetlana jest godzina (00:00), ikona ochrony przed zamarzaniem  i ikona trybu dziennego , ale nie są wyświetlane żadne inne ikony.

 **Tryb ochrony przed zamarzaniem**  działa tylko w trybie gotowości i po ustawieniu czasu, przy tym ikona  wyświetla się stale.



- Nagrzewnica przechodzi w tryb czuwania w trybie dziennym.
- Przycisk wyboru trybu dziennego  i trybu tygodniowego  : gdy ikona trybu dziennego  miga, dotknij przycisku  lub  aby przełączyć, a następnie dotknij przycisku  aby potwierdzić.



 **Jeśli chcesz włączyć tryb dzienny**  i tryb tygodniowy  **podczas działania urządzenia, ale ikona trybu dziennego**  **lub trybu tygodniowego**  **nie miga, musisz najpierw nacisnąć przycisk wyboru trybu pracy** , **aby „obudzić” urządzenie i dotknąć przycisku**  **lub** , **aby ikona rozpoczęła migać.**



2. Ustawianie dziennego trybu pracy

Dotknij przycisku  (ikona trybu dziennego  przestanie migać), aby wybrać jedną z funkcji wymienionych poniżej. Ikona wybranego trybu zaświeci się, a pozostałe ikony nie.



- **Tryb ochrony przed zamarzaniem**  – urządzenie będzie grzało tylko wtedy, gdy temperatura w pomieszczeniu spadnie poniżej 5°C i zatrzymywać ogrzewanie, gdy temperatura osiągnie poziom 7°C.



 **Gdy urządzenie nagrzewa, na ekranie wyświetlana jest ikona** , a gdy urządzenie nie nagrzewa, ikona  **nie jest wyświetlana.**

- **Tryb Eco (oszczędzanie energii)**  – maksymalna domyślna temperatura pracy wynosi 18°C. Gdy temperatura w pomieszczeniu jest niższa niż 18°C, wybierz tryb oszczędzania energii ECO  nagrzewnica będzie działać w trybie pełnego ogrzewania (wysoki stopień pracy). Gdy temperatura osiągnie 18°C, nagrzewnica automatycznie przełączy się na niski poziom ogrzewania. Gdy temperatura spadnie do 16°C, nagrzewnica automatycznie rozpocznie ogrzewanie.

- **Ekonomiczny tryb ogrzewania**  – nagrzewnica działa w trybie pełnej mocy grzewczej (wysoki stopień ogrzewania).
- **Komfortowy tryb ogrzewania**  – отоплительный уред е на пълна отоплителна мощност (висока степен на отопление).







Ustawianie temperatury

Dotknij przycisk , na ekranie zacznie migać wskaźnik temperatury. Dotknij przycisku  lub  aby ustawić odpowiednią temperaturę. Urządzenie po 10 sekundach automatycznie zaakceptuje tę temperaturę. Zakres temperatur nagrzewnicy wynosi od 15 do 50°C.

 Możesz ustawiać temperaturę tylko w komfortowym trybie ogrzewania  ; inne tryby ustawione są domyślnie.

Gdy temperatura w pomieszczeniu jest o 1 stopień wyższa niż ustawiona temperatura, nagrzewnica zaprzestaje ogrzewać. Po zatrzymaniu ogrzewania (ikona ogrzewania nie świeci się i wyświetlany jest tylko odpowiedni kontur), gdy temperatura w pomieszczeniu spadnie o 1 stopień, nagrzewnica automatycznie ponownie rozpocznie ogrzewanie (wtedy ikona ogrzewania zacznie świecić ).







Ustawianie czasu



Dotknij  i symbole godziny 00: zaczną migać. Dotknij  lub  aby ustawić godzinę, a następnie dotknij ponownie  zaczną migać symbole minut :00. Dotknij przycisku strzałki w górę  lub w przycisku strzałki w dół , aby ustawić minuty.

W trybie ochrony przed zamarzaniem można ustawić czas, w którym urządzenie ma rozpocząć ogrzewanie (tj. po upływie ustawionego czasu nagrzewnica przechodzi w tryb ogrzewania wysokiego poziomu). Podczas nagrzewania można ustawić czas zatrzymania urządzenia (tj. po osiągnięciu ustawionego czasu nagrzewnica przestaje grzać i automatycznie przechodzi w tryb ochrony przed zamarzaniem). Stopniowo zmniejsza się pozostały czas do ustawienia, a jednocześnie zmniejsza się czas wyświetlany na wyświetlaczu (gdy nie ustawiono czasu, na wyświetlaczu pojawia się 00:00).











3. Ustawianie trybu tygodniowego

Uruchomienie trybu tygodniowego













Dotknij przycisku : na ekranie wyświetlana jest temperatura pomieszczenia, czas (00:00), ikona trybu ochrony przed zamarzaniem  i ikona trybu dziennego . Dotknij przycisku  lub , aby przejść do trybu tygodniowego . Dotknij przycisku : urządzenie przechodzi w tryb gotowości (standby) w trybie

tygodniowym, na ekranie wyświetlane są temperatura w pokoju i dzień ; numer programu P1; czas (00:00), ikona ochrony przed zamarzaniem  i ikona trybu tygodniowego .



Ustawianie czasu:





- Naciśnij przycisku , rozpoczyna migać symbol dnia , naciśnij przycisk  lub , aby ustawić dzień tygodnia (dowolny dzień od 1 do 7);
- Następnie naciśnij przycisk , rozpoczynają migać symbole czasu 00; naciśnij  lub , aby ustawić czas - od godziny 1 do 24.
- Naciśnij , rozpoczynają migać symbole minut :00; naciśnij  lub , aby ustawić minuty - od 0 do 59 minut.

Ustawianie trybu tygodniowego:

- Przejdź do ustawienia trybu tygodniowego , ikona trybu tygodnia  rozpoczyna migać. Naciśnij , aby potwierdzić - ikona trybu tygodnia  przestanie migać.
- Miga ikonka dnia , naciśnij przycisk „w górę”  lub „w dół” , aby wybrać dzień tygodnia (dowolny dzień od 1 do 7); następnie naciśnij , aby potwierdzić, numer wybranego dnia migającego na ekranie.
- Naciśnij przycisk „w górę”  lub „w dół” , aby wybrać odpowiedni tryb pracy, a następnie naciśnij , aby potwierdzić swój wybór - numer wybranego trybu wyświetla się na ekranie. Naciśnij po tym , symbol dnia  zaczyna migać i możesz ustawić tryb kolejnego dnia. Wykonując po kolei powyżej opisane ustawienia, będziesz mógł ustawić tryb pracy urządzenia na każdy dzień od poniedziałku do niedzieli, odpowiednio do pracy w odpowiednim programie od P1 do P5.



















Ustawianie temperatury:

- Dotknij przycisk , na ekranie zacznie migać wskaźnik temperatury. Naciśnij przycisk „w górę”  lub „w dół” , aby ustawić odpowiednią temperaturę w zakresie od 15 do 50 stopni.
- Gdy temperatura w pomieszczeniu jest o 1 stopień wyższa niż ustawiona temperatura, nagrzewnica zaprzestaje ogrzewać. Gdy temperatura w pomieszczeniu jest o 1 stopień niższa od ustawionej temperatura, nagrzewnica automatycznie rozpocznie ponownie ogrzewać.



 Można ustawić tylko temperaturę dla komfortowego trybu ogrzewania, ale temperatury dla innych trybów nie mogą być dowolnie regulowane. Domyślna temperatura w ekonomicznym trybie ogrzewania  wynosi 3 stopnie poniżej ustawionej temperatury trybu komfortu. W trybie oszczędzania energii ECO . За энергоспестяващ режим ECO  domyślna temperatura wynosi 18 stopni, a w trybie ochrony przed zamarzaniem  domyślna temperatura wynosi 5 stopni.

 Urządzenie automatycznie zapisuje ustawione programy. Podłączone do zasilania elektrycznego urządzenie będzie kontynuować uruchamianie ustawionych programów w odpowiednim czasie. Jeśli zasilanie zostanie przerwane po włączeniu urządzenia, konieczne będzie ponowne ustawienie czasu; reszta ustawień pozostanie niezmieniona.



Konfigurowanie programów

Programy z trybami	Włączone tryby robocze	Odpowiednie dla:
P1	od godziny 0 do godziny 5 - tryb ochrony przed zamarzaniem  od godziny 5 do godziny 7 - tryb oszczędzania energii ECO  od godziny 7 do godziny 24 ²³ - tryb komfortu 	Nadaje się do salonu w soboty i niedziele.
P2	od godziny 0 do godziny 10 - tryb ochrony przed zamarzaniem  od godziny 10 do godziny 13 - tryb oszczędzania energii ECO  od godziny 13 do godziny 15 ¹³ - tryb ochrony przed zamarzaniem  od godziny 15 do godziny 23 - tryb komfortu  od godziny 24 - tryb ochrony przed zamarzaniem 	Nadaje się do salonu od poniedziałku do piątku.
P3	od godziny 0 do godziny 6 - tryb ekonomiczny  od godziny 6 do godziny 7 - tryb komfortu  od godziny 7 do godziny 19 - tryb ochrony przed zamarzaniem  od godziny 19 do godziny 20 - tryb oszczędzania energii ECO  od godziny 21 do godziny 22 ²² - tryb komfortu  od godziny 22 do godziny 24 - tryb ekonomiczny 	Nadaje się do sypialni.
P4	od godziny 0 do godziny 6 - tryb ochrony przed zamarzaniem  od godziny 6 do godziny 17 - tryb komfortu  od godziny 17 do godziny 24 - tryb ochrony przed zamarzaniem 	Nadaje się do biura od poniedziałku do piątku.
P5	od godziny 0 do godziny 24 - tryb ochrony przed zamarzaniem 	Nadaje się do biura w soboty i niedziele.

4. Funkcja zabezpieczenia przed dziećmi

1 minutę po wejściu w tryb uśpienia (standby) urządzenie zostaje automatycznie zablokowane i na wyświetlaczu pojawia się ikona blokady rodzicielskiej . Możesz odblokować urządzenie, przytrzymując przyciski  i  razem przez 1 sekundę:

5. Funkcja „otwarte okno”

W wszystkich trybach ogrzewania (komfortowy, ekonomiczny, energooszczędny i ochrony przed zamrażaniem), w przypadku, gdy okno w pomieszczeniu otwiera się, temperatura wewnętrzna spada o 5°C w ciągu 30 minut. Urządzenie automatycznie zatrzymuje ogrzewanie, a na wyświetlaczu zapala się ikona „otwarte okno”. Jeśli chcesz wznowić ogrzewanie, musisz odblokować urządzenie (jeśli zostało ono zablokowane) i następnie przez 1 sekundę przytrzymać przyciski  i  aby przywrócić urządzenie do trybu pracy aktywnego przed otwarciem okna.

6. Wyłączenie

Naciśnij przycisk  - nagrzewnica przestaje działać, na ekranie wyświetla się tylko temperatura pomieszczenia i nie świecą się żadne inne ikonki.



Gdy nagrzewnica nie będzie używana przez dłuższy czas, należy wyłączyć urządzenie za pomocą mechanicznego przełącznika znajdującego się z boku.

URZĄDZENIE ZABEZPIEZAJĄCE

Konwektor jest wyposażony w urządzenie zabezpieczające, aby w przypadku przegrzania się konwektor się wyłączył automatycznie. Jeżeli bezpiecznik zadziałał, należy odłączyć urządzenie i zostawić go do całkowitego jego ostygnięcia. Należy sprawdzić otwory wlotu oraz wylotu powietrza na przedmiot możliwego zasłonięcia. Potem spróbuj ponownie włączyć urządzenie. Jeżeli urządzenie nadal nie działa, należy skontaktować się z autoryzowanym zakładem serwisowym obsługującym daną miejscowość.

CZYSZCZENIE

- Pamiętaj, aby najpierw wyłączyć urządzenie poprzez przełącznik i za tym wyjąć wtyczkę z gniazdka. Przed rozpoczęciem czyszczenia konwektora należy zostawić go ostudzić się, odłączony od sieci.
- Obudowę należy czyścić wilgotną szmatką, odkurzaczem lub szczotką.
- Nie wolno zanurzać urządzenia w wodzie - zagrożenie życia: porażenie prądem!
- Nigdy nie używać benzyny, rozpuszczalników ani żrących ściernych środków czyszczących, które mogą uszkodzić powłokę sprzętu.

MAGAZYNOWANIE

- Przed tym jak schować konwektor po użyciu go, zostawić odłączony od sieci sprzęt ostudzić się.
- Jeśli konwektor nie będzie używany przez pewien czas, do przechowywania go używać oryginalnego opakowania. Produkt należy chronić przed nadmiernym zakurzeniem i zbrudnieniem przechowując go w oryginalnym opakowaniu.
- Nigdy nie przechowywać do opakowania gorącego urządzenia!
- Produkt powinien być przechowywany w suchym miejscu i chroniony przed bezpośrednim działaniem promieni słonecznych.
- Absolutny zakaz przechowywania go w miejscach wilgotnych lub mokrych.

PARAMETRY TECHNICZNE URZĄDZENIA:

Model:	Deklarowana moc	Deklarowane napięcie zasilające	Deklarowana częstotliwość prądu elektrycznego
CN205EASLFRW	2000W	230V~	50Hz



Uwaga: Aby uniknąć przegrzania, nie nakrywać urządzenia ogrzewczego!



Wytyczne dotyczące ochrony środowiska

Stare urządzenia elektryczne zawierają cenne materiały, a zatem nie należy wyrzucać je razem z odpadami z gospodarstwa domowego! Prosimy Państwa, aby pomóc własnym aktywnym wkładem, byśmy zachowali zasoby naturalne i ochronili środowisko. Urządzenia te należy przekazać do punktu zbiórki w celu poddania recyklingowi (gdy takie istnieją).

TABELA 2 WYMAGI W ZAKRESIE INFORMACJI DOTYCZĄCE ELEKTRYCZNYCH MIEJSCOWYCH OGRZEWACZY POMIESZCZEŃ

Identyfikator(-y) modelu: 1.CN205EASLFRW 2000W/230V~ 50Hz

Parametr	Oznaczenie	Wartość ¹	Jednostka	Parametr	Jednostka
Moc cieplna				Sposób doprowadzania ciepła wyłącznie w przypadku elektrycznych akumulacyjnych miejscowych ogrzewaczy pomieszczeń (należy wybrać jedną opcję)	
Nominalna moc cieplna	P _{nom}	2,00	kW	ręczny regulator doprowadzania ciepła z wbudowanym termostatem	[nie]
Minimalna moc cieplna (orientacyjna)	P _{min}	1,00	kW	ręczny regulator doprowadzania ciepła z pomiarem temperatury w pomieszczeniu lub na zewnątrz	[nie]
Maksymalna stała moc cieplna	P _{max,C}	2,00	kW	elektroniczny regulator doprowadzania ciepła z pomiarem temperatury w pomieszczeniu lub na zewnątrz	[nie]
Zużycie energii elektrycznej na potrzeby własne				moc cieplna regulowana wentylatorem	[nie]
Przy nominalnej mocy cieplnej	e _{lmax}	N/A	kW	Rodzaj mocy cieplnej/regulacja temperatury w pomieszczeniu (należy wybrać jedną opcję)	
Przy nominalnej mocy cieplnej	e _{lmin}	N/A	kW	jednostopniowa moc cieplna bez regulacji temperatury w pomieszczeniu	[nie]
W trybie czuwania	e _{l SB}	0 Stand by 0.00094	kW	co najmniej dwa ręczne stopnie bez regulacji temperatury w pomieszczeniu	[nie]
				mechaniczna regulacja temperatury w pomieszczeniu za pomocą termostatu	[nie]
				elektroniczna regulacja temperatury w pomieszczeniu	[nie]
				elektroniczna regulacja temperatury w pomieszczeniu ze sterownikiem dobowym	[nie]
				elektroniczna regulacja temperatury w pomieszczeniu ze sterownikiem tygodniowym	[tak]
				Inne opcje regulacji (można wybrać kilka)	
				regulacja temperatury w pomieszczeniu z wykrywaniem obecności	[nie]
				regulacja temperatury w pomieszczeniu z wykrywaniem otwartego okna	[tak]
				z regulacją na odległość	[nie]
				z adaptacyjną regulacją startu	[nie]
				z ograniczeniem czasu pracy	[tak]
				z czujnikiem ciepła promieniowania	[nie]

TESY OOD
48 Madara Blvd
Shumen, 9700
Bulgaria
office@tesy.com



Прочитајте ова упутства пре употребе овог уређаја и чувајте ова упутства за будућу употребу. При промени власника, инструкције се морају пренети заједно с апаратом.

Хвала што сте одабрали конвектор CN205EASLFRW. Ово је уређај који обезбеђује грејање у зимском периоду од 1000 W или 2000 W колико је потребно да се постигне

удобна топлота у загрејаној просторији. Уз правилну употребу и бриге као што је описано у овом упутству, уређај ће обезбедити дугогодишњи корисни рад.

ВАЖНЕ МЕРЕ ПРЕДОСТОРОЖНОСТИ И УПУТСТВА О БЕЗБЕДНОСТИ:

- Пре укључивања уређаја - уверите се да указани напон на типској плочици одговара напону који се пружа у Вашем дому.



Дјеча која су тањје од три године треба се држати на удаљености, осим ако нису под сталним надзором. Деца која имају 3 године до 8 година могу да користе само дугме укљ./икљ.јединице, под условом да је уређај инсталиран и спреман за нормалан рад и она су била уочена и праћена о упутствима о његовом коришћењу на безбедан начин и да занју да то може бити опасно.

Деца која имају 3 године до 8 година не би требало да укључи уређај у утичницу, да га подесују да га очисте или да обављају корисничко одржавање.

Ова јединица може да се користи од стране деце која имају осам година и од стране лица са смањеним физичким, сензорним или менталним способностима, или недостатком искуства и знања, осим ако су под надзором или инструктована за безбедно коришћење уређаја и разумевају опасности. Деца не би требало да се играју са апаратом. Чишћење и корисничко одржавање не треба се обављати од стране деце без надзором.



Неки делови овог урађаја могу постати веома врући и узроковати опекотине. Тамо где су присутна деца и осетљиве особе се треба посветити посебна пажња.

- Овај апарат се мора користити само на сврху за коју је предвиђен, односно за загревање простора за живот. Уређај није намењен за трговачке сврхе. Било која друга употреба може се сматрати некоректном и стога опасном. Произвођач не може бити одговоран за штету насталу услед неправилне и неразумне употребе. Непοштовање информације о безбедности ће поништити узету гаранција уређаја!
- Не излазите из Ваше куће док је уређај укључен: проверите да ли је двоструки прекидач у позицији OFF (0) (искључен). Увек уклањајте утикач апарата из утичнице.
- Држите запаљиве предмете као што су намештај, јастуци, постелина, папир, одећа, завесе, итд на растојању од најмање 100 цм од конвекторне пећи.
- Немојте користити уређај у просторијама где се употребљавају или се држе запаљиви материјали. Немојте користити уређај у подручјима са запаљивом атмосфером (нпр. у близини запаљивих гасова или аеросола) - постоји екстремна опасност од експлозије и пожара!
- Не убаците стране предмете или дозволити да падне у вентилацијским отворима (долазни или одлазни), јер ће то проузроковати електрични удар, пожар или оштећење у конвектору.
- Уређај није погодан за гајење животиња, а исти је намењен само за кућну употребу!
- Држите улаз и излаз ваздушног протока слободни од предмета: најмање на растојању од 1 м испред и 1 м иза конвектора.
- Најчешћи узрок прегревања је акумулација тканине и прашине у уређају. Редовно усавајте вентилацијске отворе, као што је претходно потребно искључити апарат из електричне мреже.
- Никада не додирујте уређај мокрым или влажним рукама – постоји опасност по живот!

- Утичница мора бити доступна у сваком тренутку да би могло да се утикач ослободи када је то потребно што је могуће брже! Никада не вуците кабл за напајање или сам апарат за искључења из мреже.
- Обратите пажњу! Излазни ваздух се загрева током рада (до више од 100°C).
- Ако кабл овог апарата је оштећен, прекините његову употребу и обратите се добављачу / продавцу за даља упутства да би се уклонио проблем у специјалном сервисном центру.
- Немојте покривати апарат. Ако је он покривен постоји опасност од прегревања и повара.
- Ако уређај није у реду или функционира неисправно, искључите га и немојте га поправљати. О свим поправкама обратите се сервисном центру за после продајну услугу. Само тамо ће заменити поковарени део са оригиналним резервним. Непоштовање овог услова ће угрозити безбедност апарата.
- Ако одлучите да престанете да користите уређај овог типа, препоручљиво је да буде неупотребљив, и исећи кабл након што искључите мрежу. Такође се препоручује све опасности повезане са апаратом да буду заштићене, посебно за децу који би могли да користе амортизирани апарат (уређај) за игру.
- Никада не остављајте апарат укључен непотребно. Искључите га из електричне мреже када нећете га користити дуже време.
- Уређај не треба да буде директно испод кутије утичнице!
- **Пажња:** Немојте користити овај уређај са програматором, тајмером или други уређајима који га аутоматски укључују, јер ако је покривен или погрешно постављен постоји опасност од пожара.
- Прикључите кабл за напајање, тако да не омета кретање људи и да не буде наступљан! Употребљавајте само одобрене продужне каблове који су одговарајући за уређај, односно да имају знак сагласности!
- Никада не премештајте апарат повлачењем кабла и не користите кабл за ношење предмета!
- Немојте савијати кабл и не повуците га преко оштре ивице и на стављајте га на вруће плоче или на отворени пламен!
- Никада немојте користити овај апарат у непосредној близини купаонице, туша или базена!

ПАКОВАЊЕ

- Када распакујете уређај, проверите да ли за време превоза није увређен и потпуно опремљен! У случају да се утврди да је оштећен или непотпуна испорука, обратите се Вашем овлашћеном продавцу!
- Не бацајте оригиналну кутију! Она би могла се користити за складиштење и транспорт да се избегне штета од транспорта!
- Располагање амбалаже мора бити на одговарајући начин! Деца се треба чувати да су под надзором и да се не играју са пластичним кесама!

НАЗИВ САСТАВНИХ ДЕЛОВА

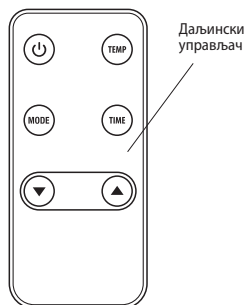
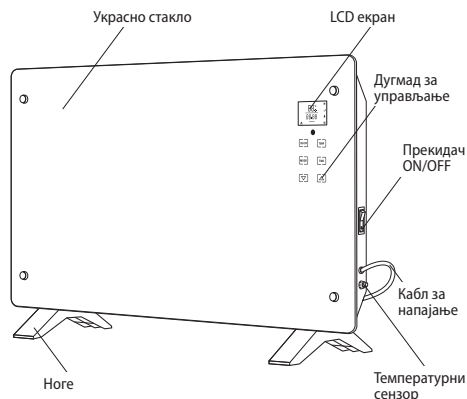

МОНТАЖА УРЕЂАЈА

Слободно стојећи

- Причврстите две пластичне ноге на основу конвектора

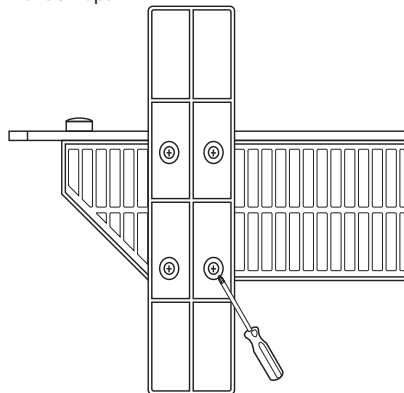

- Фиксирајте сваку ногу са четири вијка укључена у комплекту користећи одговарајући алат.
- Поставите конвектор у исправну радну позицију пре него што га прикључите на електричну мрежу напајања.
- Изаберите одговарајућу локацију за уређај, узимајући у обзир безбедносна упутства.

- При првом укључивању или када уређај није био коришћен дуже време је могуће да емитује неки мирис или дим, они ће нестати након кратког времена у раду уређаја.

Премештање уређаја:

Ако је потребно, померите уређај, искључите јединичним кључем, уклоните плуг од контакта и са обе руке померите уређај на новој локацији, колико је потребно тај потез да се оствари при хладном конвектору. Померање топлог уређаја може довести до нежељених последица за потрошача, као што су спаљивање или пада запалјивих материјала на конвектор током премештања.

Монтажа на зид

- Изаберите погодно место, тако да намештај или предмети не ометају добру конвекцију уређаја.
- Обратите пажњу на минималне раздаљине приказане на слици 4

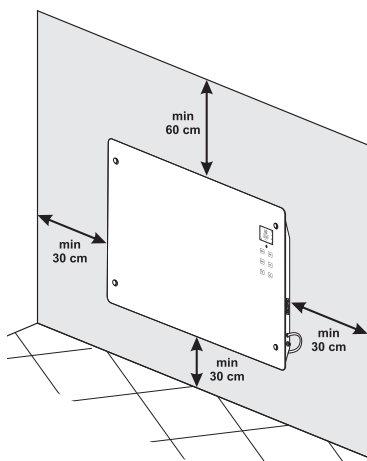

- Најмање 60 цм од плафона.
- Најмање 30 цм од пода.
- Најмање 30 цм од леве и десне стране конвектора до објекта или зида.
- Монтажа и фиксирање конвектора (слика 5)
 - Монтирајте носаче за зид с – обликом на задњем панелу са вијцима укључени у паковању.
 - Измерите растојање између два центра горња два хоризонтална отвора носача.
 - Избушите отворе у зиду у одабраној од вас локацији (са величина размака између два центра носача), уметните клинове у избушене отворе и затегните вијке.
 - Причврстите конвектор на зид, водећи рачуна да су усклађена минимална растојања од слике 4 и је причвршћен на зиду. Онда можете користити конвектор.

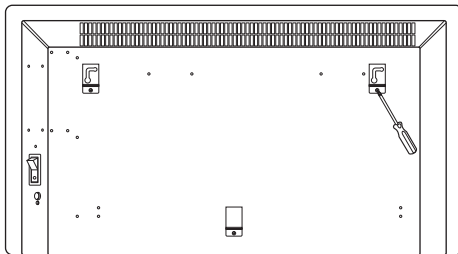

РАД СА УРЕЂАЈЕМ

1. Почетно укључивање



- Укључите уређај у сигурни контакт;
- Укључите механички кључ – на екрану се приказују температура и време (00:00), уређај је у стању спремности (standby)
- Притисните дугме - на екрану се приказује температура у просторији (подразумевана радна температура је 35°C), приказује се време (00:00), икона функције против смрзавања ❄, и икона за дневни режим и не приказују се друге иконе.

Режим против смрзавања ❄ ради само у стању приправности и након подешавања времена као икона ❄ светли стално.



- Грејни уређај улази у стању спремности у дневном режиму.
- Дугме за избор дневног режима и недељног режима : када трепери икона дневног режима додирните дугме или да бисте пребацили, а затим додирните дугме како бисте потврдили.



Ако желите да укључите дневни режим и недељни режим док уређај ради, али икона дневног режима или недељног режима не трепери, прво морате продужено притиснути дугме за режим да бисте „пробудили“ уређај и да додирните дугме или да би почела икона треперити.

2. Подешавање дневног режима



Додирните дугме  (икона дневног режима  престаје да трепери), да бисте изабрали једну од доле наведених функција. Икона одабраног режима ће се упалити, а остале иконе неће.



- **Режим против смрзавања**  – уређај ће загријавати само када је собна температура испод 5°C и престат ће гријати када температура достигне 7°C.

 *Када уређај загрева, на екрану се приказује икона , а када не загрева, икона  се не приказује.*

- **Режим Еко (уштеда енергије)**  – максимална радна подразумевана температура је 18°C. Када је температура у просторији испод 18°C, изаберите режим уштеде енергије ECO  и грејни уређај ће радити при пуном снагом (висок степен грејања. Када температура достигне 18°C, грејни уређај се аутоматски пребацује на ниски ниво загревања. Када температура падне до 16°C, грејни уређај ће аутоматски поново почети да греје.
- **Економични режим грејања**  – грејни уређај се аутоматски пребацује у економични режим грејања (то јест, температура је 3°C нижа од комфорне температуре).
- **Комфоран режим грејања**  – грејни уређај је при пуном снагом грејања (висок степен грејања).







Подешавање температуре

Додирните  и на екрану температура почиње треперити. Додирните  или  да бисте подесили одговарајућу температуру и уређај ће аутоматски прихватити ову температуру задатом након 10 секунди. Температурни опсег грејног уређаја је између 15 и 50°C.

 Температуру можете подешавати само у комфорном режиму грејања ; други режими су постављени као задани.

Када је собна температура виша од подешене температуре за 1 степен, грејни уређај прекида грејање. Када престане са грејањем (икона грејања се не пали и приказује се њезини одговарајући контури), када се собна температура смањи за 1 степен, грејни уређај ће аутоматски поново почети да греје (онда светли иконица за грејање) .

Подешавање времена

Додирните  и симболи за час 00: почињу треперити. Додирните  или  да бисте подесили час, а затим опет притисните  почињу да трепере симболи за минуте :00. Додирните дугме са стрелицом нагоре  или дугме са стрелицом доле , да бисте подесили минуте.











У режиму против смрзавања можете подесити време за почетак грејања уређаја (то јест при доласку подешеног времена, грејни уређај прелази у режим грејања на високом нивоу). Док уређај загрева, можете подесити време за заустављање (то јест када се достигне подешено време, грејни уређај прекида грејање и аутоматски прелази у начин рада против смрзавања). Постепено, преостало време до подешеног времена се смањује, а истовремено се време приказано на дисплеју такође смањује. (када није подешено време, дисплеј приказује 00:00).

3. Подешавање недељног режима













Стартовање недељног режима

Додирните дугме : на екрану се приказује температура у просторији, време (00:00), приказује се икона функције против смрзавања  и икона за дневни режим . Додирните  или , да бисте прешли на недељни режим , тада почиње треперити икона за недељни режим . Додирните : уређај прелази у режим спремности (standby) у недељном режиму, на екрану се приказује температура у просторији и дан ; број програма P1; време (00:00), икона режима против смрзавања , и икона за недељни режим .



Подешавање времена:





- Притисните , дан  трепери, притисните дугме  или  да бисте подесили дан у недељи (који дан желите од 1 до 7);
- Затим притисните , симболи за час 00: трепере, притисните  или  да бисте подесили час од 1 до 24 часа.
- Притисните , симболи за минуте :00 трепере, притисните  или , да бисте подесили минуте од 0 до 59 минута.

Подешавање недељног режима:

- Уђите у подешавању недељног режима , почиње треперити икона недељног режима . Притисните , да бисте потврдили, тада икона недељног режима  престаје да трепери.
- Трепери икона дана , притисните дугме „горе“  или „доље“ , да бисте изабрали дан (који дан желите од 1 до 7); а затим притисните , да бисте потврдили, а на екрану трепери број изабраног дана.
- Притисните  или , да бисте изабрали одговарајући режим рада, а затим притисните , да бисте потврдили, а на екрану светли број изабраног режима. Затим притисните , дан  трепери, и можете подесити режим наредног дана. Извршавањем подешавања наведених у секвенци моћи ћете да подесите режим рада уређаја за сваки дан од понедељка до недеље, односно за рад у одговарајућем програму од P 1 до P5.

Подешавање температуре:



















- Додирните , и температура ће почети треперити на дисплеју. Притисните  или , да бисте подесили одговарајућу температуру у опсегу од 15 до 50 степени.
- Када је собна температура виша од подешене температуре за 1 степен, грејни уређај престаје да загрева. Када је собна температура нижа од подешене температуре за 1 степен, грејни уређај почиње аутоматски поново загревати.

 Можете подешавати само температуру за комфоран режим гријања, а температуре за остале режиме не могу се слободно подешавати. Подразумевана температура за економични режим грејања  је за 3 степена нижа од подешене температуре за комфоран режим . За режим уштеде енергије  темподразумевана температура је 18 степени, а за режим против смрзавања  подразумевана температура је 5 степени.





Уређај аутоматски памти подешене програме. Док је укључен на електрично напајање, уређај ће наставити да покреће подешене програме у одговарајуће време. Ако се електрично напајање прекине, када укључите уређај, морате поново да подесите време, а остала подешавања остају непромењена.



Подешавање програма

Програми са режимима	Укључени радни режими	Погодни за:
P1	од 0 до 5 ч. – режим против смрзавања  од 5 до 7 ч. – режим уштеде енергије ECO  од 7 до 24 ч. – комфоран режим 	Погодан је за свакодневну собу суботом и недељом.
P2	од 0 до 10 ч. – режим против смрзавања  од 10 до 13 ч. – режим уштеде енергије ECO  од 13 до 15 ч. – режим против смрзавања  од 15 до 23 ч. – комфоран режим  од 24 ч. – режим против смрзавања 	Погодан је за свакодневну собу од понедељка до петка.
P3	од 0 до 6 ч. – економски режим  од 6 до 7 ч. – комфоран режим  од 7 до 19 ч. – режим против смрзавања  од 19 до 20 ч. – режим уштеде енергије ECO  од 21 до 22 ч. – комфоран режим  од 22 до 24 ч. – економски режим 	Погодан је за спаваћу собу.
P4	од 0 до 6 ч. – режим против смрзавања  од 6 до 17 ч. – комфоран режим  од 17 до 24 ч. – режим против смрзавања 	Погодан је за канцеларију од понедељка до петка.
P5	од 0 до 24 ч. – режим против смрзавања 	Погодан је за канцеларију суботом и недељом..

4. Функција за закључивање за децу

након преласка у стање приправности (standby) за један минут, уређај се аутоматски закључава и на екрану се појављује икона за закључавање за децу . Уређај можете поново откључати тако што ћете држати притиснуто за 1 секунду дугме  и 

5. Функција отворени прозор

У свим режимима грејања (комфоран, економски, режим уштеде енергије и режим против смрзавања), при отварању прозора у просторији, унутрашња температура пада за 5°C за 30 минута. Уређај аутоматски прекида грејање и на екрану светли икона функције „отворени прозор“. Ако желите да наставите са грејањем, морате да откључате уређај (ако је исти био закључан), а затим да задржите за једну секунду дугме  и  да бисе вратио уређај у режим рада који је био активан пре отварања прозора.

6. Искључивање

Притисните дугме  - грејни уређај престаје радити, на екрану се приказује само температура у просторији и не светле било какве иконе.



Молимо Вас да искључите уређај из механичког кључа, који се налази на бочној страни, када не га користите за дуже време.

СИГУРНОСНИ УРЕД

Ваш уређај је опремљен уредом за безбедност да бисте могли искључити грејач у случају прегревања. Ако уред ради, молимо вас да искључите уређај и оставите да се исти потпуно охлади. Проверите отворе улаза и излаза који да ли нису блокирани. Затим покушајте поново да укључите уред, ако и тада уређај не ради, онда се обратите овлашћеном сервису у вашем насељеном месту.

ЧИШЋЕЊЕ

- Обавезно прво искључите уређај из зидне утичнице. Пре чишћења конвектора, оставите га да се охлади искључивши га из контакта.
- Очистите корпус са влажном крпом, усисивачем или четком.
- Никада немојте потапати апарат у воду – постоји опасност по живота од струјног удара!
- Никада немојте користити бензин, разређивач или груба абразивна средства за чишћење, јер ће она оштетити површину апарата.

СКЛАДИШТЕЊЕ

- Пре складиштење конвектора, оставите га да се охлади искључивши га из контакта.
- Користите оригинално паковање за складиштење конвектора ако исти неће бити коришћен за неко време. Овај уређај је заштићен од прекомерне прашине и прљавштине, ако се враћа у свом оригиналном паковању.
- Никада не враћајте топли апарат у свом паковању!
- Овај уређај треба се чувати на сувом и заштићеном од директне сунчеве светлости месту.
- Изричито се забрањује његово складиштење у влажним или мокрым собама.

ТЕХНИЧКИ ПАРАМЕТРИ УРЕЂАЈА:

Модел	Објављена снага	Објављени напон напајања	Објављена фреквенција
CN205EASLFRW	2000W	230V~	50Hz



Упозорење: Да би се избегло прегревање, не покривајте уређај!



Упуте за заштиту природне околине

Стари електрични уређаји садрже вредне материјале и стога не би требало их одлагати с комуналним смећем! Молим Вас да сарађујете са својим активним доприносом за заштиту природне околине и пренети уређај организованим центрима за куповање (ако текви постоје).

 **Прочитайте дані інструкції перш ніж використовувати цей прилад і зберігайте ці інструкції для майбутнього використання. При зміні власника, інструкції з експлуатації повинні передаватися разом з приладом.**

Дякуємо, що Ви вибрали конвектор CN205EASLFRW. Цей прилад забезпечує опалення в зимовий період від 1000Вт або 2000Вт, залежно від потреби

досягнення комфортного тепла в опалювальному приміщенні. При правильній експлуатації і догляду, як описано в цій інструкції, прилад забезпечить Вам багато років корисного функціонування.

ВАЖЛИВІ ЗАСТЕРЕЖЕННЯ ТА ІНСТРУКЦІЇ З ТЕХНІКИ БЕЗПЕКИ:

- Перш ніж включити прилад – переконайтеся, що зазначена напруга на типовій таблиці відповідає напрузі, що подається у Ваш будинок.

 **Дітей, віком менше 3 років, потрібно тримати на відстані, якщо вони не знаходяться під безперервним наглядом.**

Діти, віком від 3 років до 8 років, можуть використовувати лише кнопку ввімк./вимк. приладу, за умови, що прилад встановлений правильно і готовий для нормальної роботи, а діти знаходяться під наглядом і обізнані з його безпечним використанням, і розуміють, що це може бути небезпечно.

Діти, віком від 3 років до 8 років, не повинні вмикати прилад в розетку, налаштовувати його, чистити або виконувати інше обслуговування користувачів.

Цей прилад може використовуватись дітьми старшими 8 років та особами з обмеженими фізичними, сенсорними або розумовими здібностями, чи з недостатнім досвідом та знаннями, якщо вони знаходяться під наглядом, або проінструктовані щодо безпечного використання приладу і розуміють небезпеки. Діти не повинні гратися з приладом. Очищення приладу та обслуговування користувачів не повинні проводитись дітьми без нагляду.

 **Деякі частини цього виробу можуть стати дуже гарячими і викликати опіки. Там, де присутні діти та вразливі люди, потрібно приділяти особливу увагу.**

- Цей пристрій повинен використовуватися тільки за призначенням, для якого був передбачений: для обігріву побутових приміщень. Прилад не призначений для використання в комерційних цілях. Будь інше використання вважається неправильним і тому небезпечним. Виробник не несе відповідальності за пошкодження, що випливають з неправильного і необґрунтованого використання приладу. Недотримання інформаційної безпеки робить недійсною домовлену гарантію на прилад!
- Не виходьте з дому, залишивши прилад включеним. Перед виходом переконайтеся, що вимикач знаходиться у вимкненому положенні. Завжди виймайте вилку приладу з розетки.
- Тримати легkozаймисті предмети, такі як меблі, подушки, постільна білизна, папір, одяг, штори і т. д. на відстані принаймні 100 см від конвекторного обігрівача.

- Не використовуйте прилад в зонах, де використовуються чи зберігаються вогнебезпечні речовини. Не використовуйте прилад в зонах де є легкозаймисті атмосфери (наприклад: в безпосередній близькості від легкозаймистих газів або аерозолів) - існує дуже велика небезпека вибуху і пожежі!
- Не вставляйте і запобігайте потраплянню сторонніх тіл в отвори для вентиляції (вхідні або вихідні) тому, що це може призвести до ураження електричним струмом, пожежі або до інших ушкоджень конвектора.
- Прилад не підходить для використання для догляду за тваринами, а призначений тільки для домашнього використання!
- Тримайте вхід і вихід повітряного потоку вільними від сторонніх предметів: принаймні на відстані 1 м перед і 1 м за конвектором.
- Найбільш поширеною причиною перегрівання є скупчення бруду і пилу в приладі. Потрібно регулярно чистити пілососом вентиляційні отвори, а перед цим обов'язково вимкнути прилад з електричної мережі.
- Ніколи не чіпайте прилад мокрими або вологими руками - існує небезпека для життя!
- Розетка повинна бути доступна в будь-який час для того, щоб можна було при необхідності вийняти вилку якомога швидше! Ніколи не тягніть за шнур живлення при переміщенні або вимкненні приладу з мережі.
- Зверніть увагу! Відпрацьоване повітря нагрівається під час роботи (до вище, ніж 100°C).
- Якщо шнур живлення приладу пошкоджений, зупиніть його використання і зверніться до постачальника (продавця) для отримання додаткових інструкцій та усунення неполадок в спеціалізованому сервісному центрі.
- Не накривайте прилад. Якщо його покрити, існує небезпека перегріву й пожежі.
- Якщо прилад не в порядку або функціонує неправильно, вимкніть його і не ремонтуйте його самі. Для будь-яких ремонтних робіт звертайтеся за допомогою до Сервісного центру з після продажного гарантійного обслуговування. Тільки там можуть замінити пошкоджені частини оригінальними запасними частинами. Недотримання цієї умови порушує безпеку приладу.
- Якщо ви вирішили перестати використовувати прилад цього типу, рекомендується зробити його непридатним для використання, шляхом відрізання шнура живлення, після його вимкнення з мережі. Рекомендується забезпечити всі можливі безпеки, пов'язані з приладом, особливо маючи на увазі дітей, які могли б використовувати амортизований прилад (пристрій) для гри.
- Ніколи не залишайте прилад увімкненим без нагляду та коли це не потрібно. Вимикайте його з електромережі, коли ви його не використовуєте протягом тривалого часу.
- Прилад не повинен бути розміщений безпосередньо під штепсельним ящиком (розеткою)!
- Увага: Не використовуйте цей прилад у поєднанні з програматором, лічильником або іншим приладом, який автоматично може його вмикнути, тому, що якщо прилад був покритий або неправильно розміщений, в разі його ненавмисного вмикання існує небезпека пожежі.
- Вставте шнур живлення, так щоб не заважав руху людей і щоб на нього не наступати! Використовуйте тільки затверджені подовжувачі, які підходять для пристрою, тобто мають знак відповідності!
- Ніколи не переставляйте прилад, тягнучи його за шнур, а також не використовуйте шнур для перенесення предметів!
- Не перегинайте шнур і не перетягуйте його через гострі краї і не доторкайтесь ним до гарячих плит та не наближайте його до відкритого вогню!
- Ніколи не використовуйте цей прилад в безпосередній близькості до ванної або душової кімнати, чи басейну!

УПАКОВКА

- Після розпакування приладу, перевірте, чи при транспортуванні прилад не був пошкоджений і чи повністю укомплектований! У разі, якщо встановлено пошкодження або неповне укомплектування, зверніться до Вашого уповноваженого продавця!
- Не викидайте оригінальну коробку! Вона може бути використана для зберігання і транспортування приладу, щоб уникнути пошкоджень під час перевезення!
- Викидання пакувальних матеріалів проводиться належним чином! Діти не повинні гратися поліетиленовими мішками!

НАЙМЕНУВАННЯ СКЛАДОВИХ ЧАСТИН

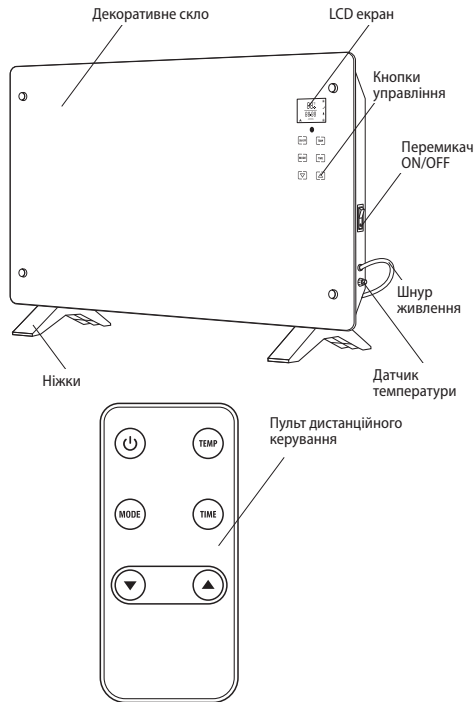

МОНТАЖ ПРИЛАДУ

Встановлення - вільно стоїть

- Прикріпіть дві пластикові ніжки до основи конвектора

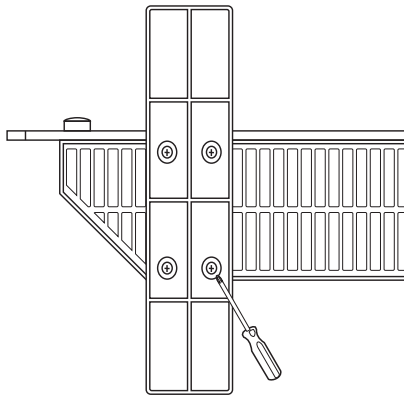

- Закріпіть кожну ніжку за допомогою чотирьох гвинтів, що входять до комплекту, за допомогою відповідного інструменту.

- Поставте конвектор в правильне робоче положення, перш ніж включити його в електричну мережу живлення.
- Виберіть відповідне місце для приладу, враховуючи вимоги інструкції з техніки безпеки.
- При першому увімкненні або коли ви не використовували прилад тривалий час, можлива поява запаху або диму, які зникнуть через короткий час при роботі приладу

Переміщення приладу:

Якщо потрібно перемістити прилад, вимкніть його за допомогою одинарного вимикача, вийміть штепсель з розетки і взявши обома руками, перемістіть прилад на нове місце, при чому переміщувати конвектор необхідно коли він схолоне (холодний). Переміщення нагрітого приладу може призвести до небажаних наслідків для користувачів, такі як опіки або потраплення легкозаймистих матеріалів у конвектор під час його переміщення.

Монтаж на стіні

- Виберіть відповідне місце, так щоб меблі або предмети не перешкоджали хорошій конвекції повітря приладу
- Дотримуйте мінімальні відстані, як показано на фіг. 4

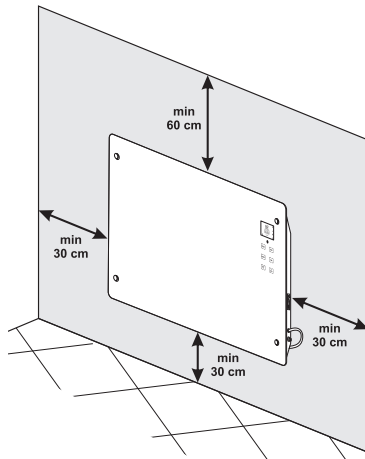

- Не менше 60 см від стелі
- Не менше 30 см від підлоги
- Не менше 30 см з лівої і правої сторони конвектора до предметів або стіни.
- Монтаж і закріплення конвектора (фіг. 5)
 - Закріпіть носії, призначені для кріплення до стіни, з формою  – на задню панель конвектора за допомогою гвинтів, що входять в комплект

- Виміряйте відстань між двома центрами верхніх двох горизонтальних отворів носіїв;
- Просвердліть два отвори в стіні на вибраному вами місці (на відстані між ними, відповідно відстані між центрами носіїв), вставте дюбелі в пробиті отвори і закрутіть гвинти
- Встановіть конвектора на стіну, переконавшись, що мінімальні відстані дотримані, як показано на фіг. 4, та що прилад добре закріплений до стіни. Після цього ви можете використовувати конвектор.

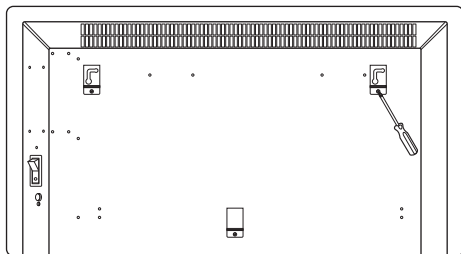

РОБОТА З ПРИСТРОЕМ

1. Перше вмикання

- Підключіть пристрій до безпечної розетки;
- Увімкніть механічний вимикач - дисплей показує температуру і час (00:00), пристрій знаходиться в режимі очікування (standby)
- Натисніть кнопку - кнопку – на екрані відображається температура в приміщенні (робоча температура за замовчуванням становить 35°C), показується час (00:00), значок функції захисту від замерзання , та значок денного режиму але не показуються інші значки.

Захист від замерзання працює тільки в режимі очікування, а також після встановлення часу, причому значок світиться безперервно.

- Нагрівач входить в стан очікування в денному режимі.
- Кнопка для вибору денного режиму і тижневого режиму коли блимає значок денного режиму натисніть кнопку або щоб перемикнути, потім натисніть кнопку щоб підтвердити.

Якщо ви хочете включити денний режим і тижневий режим в той час, як пристрій працює, але значки денного режиму або тижневого режиму не блимають, ви повинні спочатку натиснути і утримувати кнопку для режиму щоб "розбудити" пристрій і потім натисніть кнопку або , щоб відповідний значок почав блимати.

2. Налаштування денного режиму

Натисніть кнопку (значок денного режиму перестає блимати), щоб вибрати одну з наступних функцій. Значок обраного режиму буде світитися, а решта значків не світяться.

- **Режим захисту від замерзання** – пристрій буде нагріватися тільки тоді, коли температура в приміщенні впаде нижче 5°C і перестане нагріватися, коли температура досягне 7°C.

Коли пристрій нагрівається на екрані відображається значок , а коли не нагрівається значок не відображається.

- **Режим Еко (енергозбереження)** – максимальна робоча температура за замовчуванням становить 18°C. Коли температура в приміщенні нижче 18°C, виберіть Режим енергозбереження ECO і нагрівач буде працювати на повній потужності (високий рівень) опалення. Коли температура досягає 18°C, нагрівач автоматично перемикається на низький рівень опалення. Коли температура впаде нижче 16°C, нагрівач автоматично знову перемикається на нагрів.
- **Режим економного опалення** – нагрівач автоматично перемикається в режим економного опалення (тобто, температура є на 3°C нижча комфортної температури).
- **Режим комфортного опалення** – нагрівач переходить на повну потужність нагріву (високий рівень нагрівання).

Налаштування температури

Натисніть , і на екрані почне блимати температура. Натисніть або щоб налаштувати відповідну температуру, і пристрій автоматично перейде на задану температуру протягом 10 секунд. Діапазон температур нагрівача становить від 15 до 50°C.

Ви можете регулювати температуру тільки у комфортному режимі опалення ; інші режими налаштовані за замовчуванням.

Коли температура в приміщенні підніметься вище заданої температури на 1 градус, нагрівач припиняє нагрів. При зупинці нагріву (значок опалення не світиться, а відображаються лише його контури), при зниженні температури в приміщенні на 1 градус, нагрівач почне автоматично повторно нагріватися (тоді значок опалення світиться).

Налаштування часу

Натисніть і символи годин 00: починають блимати. Натисніть або щоб встановити години, а потім ще раз натисніть починають блимати символи хвилин :00. Натисніть кнопку зі стрілкою вгору або кнопку зі стрілкою вниз , щоб встановити хвилини.











У режимі захисту від замерзання, ви можете встановити час, в якому пристрій починає нагріватися (тобто, коли настане заданий час, нагрівач входить в режим опалення високого рівня). В той час, коли пристрій нагрівається, ви можете задати час, коли бажаєте, щоб опалення вимкнулось (тобто при настанні заданого часу, нагрівач перестане нагріватися і автоматично перейде в режим захисту від замерзання). Поступово, час, що залишився до обраного, зменшується, та одночасно зменшується час, що відображається на дисплеї (якщо час не заданий, на дисплеї відображається 00:00).

3. Налаштування тижневого режиму













Вмикання тижневого режиму

Натисніть кнопку : на дисплеї відображається кімнатна температура, час (00:00), відображається значок функції захисту від замерзання  та значок денного режиму . Натисніть  або , щоб перемкнутися на тижневий режим , починає блимати значок тижневого режиму . Натисніть : пристрій переходить в стан очікування (standby) в тижневому режимі, на екрані відображається кімнатна температура в приміщенні і день ; номер програми **P1**; час (00:00), значок режиму захисту від замерзання , та значок тижневого режиму .

Налаштування часу:



- Натисніть , день  блимає, натисніть кнопку  або  щоб встановити день тижня (який ви хочете від 1 до 7);
- Потім натисніть , символи годин 00: блимають, натисніть  або  щоб встановити години від 1 до 24 годин.
- Натисніть , символи хвилин :00 блимають, натисніть  або , щоб встановити хвилини від 0 до 59 хвилин.





Налаштування тижневого режиму:

- Увійдіть в налаштування тижневого режиму , починає блимати значок тижневого режиму . Натисніть , щоб підтвердити, тоді значок тижневого режиму  перестав блимати.
- Блимає значок дня , натисніть кнопку "вгору"  або "вниз" , щоб вибрати день (який ви хочете від 1 до 7); потім натисніть , щоб підтвердити, на екрані висвічується номер обраного дня.
- Натисніть  або , щоб вибрати відповідний режим роботи, а потім натисніть , щоб підтвердити, на екрані висвічується номер обраного режиму. Після того, натисніть , день  починає

блимати, і ви можете встановити режим на наступний день. Якщо ви будете виконувати послідовно описані налаштування, ви зможете налаштувати ваш пристрій на кожен день з понеділка до неділі, для працювання у відповідній програмі: P1 - P5.

Налаштування температури:









- Натисніть , і значок температури почне блимати на дисплеї. Натисніть  або , щоб встановити відповідну температуру в діапазоні від 15 до 50 градусів.
- Коли температура в приміщенні підніметься вище заданої температури на 1 градус, нагрівач припиняє нагрів. Коли температура в приміщенні впаде нижче заданої температури на 1 градус, нагрівач автоматично вмикається знову на нагрів.











 Ви можете налаштовувати температуру тільки в комфортному режимі нагріву, а температури в інших режимах не можуть вільно регулюватися. Температура за замовчуванням в економічному режимі нагріву  встановлена на 3 градуси нижче заданої температури для комфортного режиму . У режимі енергозбереження ECO  температура за замовчуванням становить 18 градусів, а в режимі захисту від замерзання  температура за замовчуванням становить 5 градусів.





Пристрій автоматично зберігає встановлені програми. Під час підключення до джерела електричного живлення, пристрій буде продовжувати виконувати задані програми у відповідний час. Якщо джерело живлення вимкнеться, то при наступному ввімкненні пристрою, вам потрібно буде повторно встановити час, а решта налаштувань залишаються незмінними.

Налаштування програм



Програми режимів	Ввімкнені режими роботи	Підходять для:
P1	з 0 до 5 г. - режим захисту від замерзання  з 5 до 7 г. - режим енергозбереження ECO  з 7 до 24 г. - режим комфортного опалення 	Підходить для вітальні в суботу та неділю.
P2	з 0 до 10 г. - режим захисту від замерзання  з 10 до 13 г. - режим енергозбереження ECO  з 13 до 15 г. - режим захисту від замерзання  з 15 до 23 г. - режим комфортного опалення  з 24 ч. - режим захисту від замерзання 	Підходить для вітальні з понеділка по п'ятницю.

P3	з 0 до 6 г. - режим економного опалення  з 6 до 7 г. - режим комфортного опалення  з 7 до 19 г. - режим захисту від замерзання  з 19 до 20 г. - режим енергозбереження ECO  з 21 до 22 г. - режим комфортного опалення  з 22 до 24 г. - режим економного опалення 	Підходить для спальні.
P4	з 0 до 6 ч. - режим захисту від замерзання  з 6 до 17 г. - режим комфортного опалення  з 17 до 24 г. - режим захисту від замерзання 	Підходить для офісу з понеділка по п'ятницю.
P5	з 0 до 24 г. - режим захисту від замерзання 	Підходить для офісу в суботу та неділю.

4. Функція блокування від дітей

після переходу в режим очікування (standby) протягом однієї хвилини пристрій автоматично блокується, і на екрані відображається значок блокування від дітей . Ви можете розблокувати пристрій, утримуючи натиснутою кнопку  і  протягом 1 секунди:

5. Функція відкритого вікна

У всіх режимах нагріву (комфортному, економічному, режимі енергозбереження та захисту від замерзання), при відкритому вікні в приміщенні, температура всередині падає приблизно на 5°C протягом 30 хвилин. Пристрій автоматично припиняє нагрів і на екрані загоряється значок "відкрите вікно". Якщо ви хочете відновити опалення необхідно розблокувати пристрій (якщо він був заблокований), утримуйте протягом однієї секунди кнопку  і  щоб повернути пристрій у відповідний режим роботи, який був активний перед відкриттям вікна.

6. Вимикання

Натисніть кнопку  - нагрівач перестає працювати, на екрані відображається тільки кімнатна температура і не світяться ніякі значки.



Будь ласка, вимкніть прилад за допомогою механічного перемикача, розташованого на приладі збоку, якщо ним не користуєтесь протягом тривалого.

ПРИСТРІЙ БЕЗПЕКИ

Ваш прилад обладнаний пристроєм безпеки, для того, щоб відключити нагрівач у випадку перегріву. Якщо пристрій увімкнеться, будь ласка, вимкніть конвектор і дайте йому охолонути повністю. Перевірте вхідні та вихідні решітки, щоб були відкритими, та не затуленими. Після цього спробуйте знову увімкнути прилад, якщо і тоді прилад не працює, зверніться в авторизований сервісний центр у вашому населеному пункті.

ОЧИСТКА

- Обов'язково спочатку вимкніть прилад з допомогою вимикача і вийміть вилку з розетки. Перш ніж почати чистити конвектор, дайте йому охолонути, вимкнувши його з розетки.
- Очищайте корпус вологою ганчіркою, пиლოსосом або щіткою.
- Ніколи не мочіть прилад водою - існує небезпека для життя від ураження електричним струмом!
- Ніколи не використовуйте бензину, розчинників або грубих абразивних засобів для чищення, так як вони можуть пошкодити покриття приладу

ЗБЕРІГАННЯ

- Перед тим, як схвати конвектор у відведене для зберігання місце, дайте йому охолонути, вимкнувши його з розетки.
- Використовуйте оригінальну упаковку для зберігання конвектора, коли він не використовується протягом деякого часу. Зберігання виробу в оригінальній упаковці захищає його від надмірного пилу і бруду.
- Ніколи не кладайте теплий прилад в упаковку!
- Прилад необхідно зберігати в сухому і захищеному від прямих сонячних променів місці.
- Строго забороняється зберігання приладу у вологих або мокрих приміщеннях.

ТЕХНІЧНІ ПАРАМЕТРИ ПРИЛАДУ:

Модель	Оголошена потужність	Оголошена напруга живлення	Оголошена частота
CN205EASLFRW	2000 Вт	230 В ~	50 Гц



Увага: щоб уникнути перегріву, не накривайте прилад!



Інструкції з охорони навколишнього середовища
Старі прилади містять цінні матеріали, тому їх не треба викидати разом з побутовим сміттям!
Просимо Вас сприяти захисту навколишнього середовища своїм активним внеском і передавати використані прилади в організовані відповідні пункти (якщо такі є).

 **Lugege käesolev juhend läbi enne selle seadme kasutamist ja säilige käesolev kasutus- ja hoidmisjuhend tulevaseks kasutamiseks. Omaniku vahetamise korral tuleb kasutusjuhend koos seadmega üle anda!**

Täname teid, et te valisite konvektori CN205EASLFRW. See on toode, mis pakub 1000W või 2000W kütet talvel olenen mugava soojuste vajaduste saavutamise kütta

ruumis. Nagu on kirjeldatud selles kasutusjuhendis, garanteerib seade teid pikaajalist kasulikkust funktsioneerimist õige kasutuse ja hoolduse korral.

OLULISED PREVENTIIVSED MEETMED JA OHUTUSJUHENDID:

- Enne seadme sisselülitamist kontrollige kas tüübisildil toodud pinge vastab teie kodus olevale elektrivõrgu pingele.

 **Alla 3-aastased lapsed tuleb eemale hoida, kui nad ei ole pideva järelevalve all.**

3 kuni 8-aastased lapsed võivad ainult seadme sisse/välja nuppu kasutada juhul, kui seade on installitud ja valmis tavalise töö jaoks ning nad on järelevalve all ja instrueeritud seadme ohutu kasutuse kohta ja saavad ohtudest aru.

3 kuni 8-aastased lapsed ei tohi seadet kontaktpesasse sisse lülitada, seadistada, puhastada või kasutaja hooldust teha.

See seade võib kasutada üle 8-aastaste laste ja füüsiliste, meeleliste või vaimsete oskustega või ebapiisavate kogemuse ja teadmistega isikute poolt, kui nad on järgitud või instrueeritud seadme ohutu kasutamise kohta ja saavad ohtudest aru. Lapsed ei tohi seadmega mängida. Puhastamist ja kasutaja hooldust ei tohi lapsed teha, kes ei ole järelevalve all.

 **Selle toote mõned osad võivad väga kuumaks saada ja põletusi tekitada. Seal, kus asuvad lapsed ja haavatavad isikud, tuleb pöörata eritähelepanu.**

- Seade kasutatakse ainult selleks eesmärgiks, mille jaoks on ettenähtud, ehk kodu ruumide kütmiseks. Seade ei ole ettenähtud ärieesmärgiks. Iga muu kasutamine peetakse ebaõigeks ja seetõttu ohtlikuks. Tootja ei vastuta ebaõige või ebamõistliku kasutamise tõttu tekkinud rikete eest. Ohutusinfot mitte kinnipidamine teeb seadme vastuvõetud garantii kehtetuks!
- Ärge minge kodust välja niikaua kui seade on sisselülitatud: veenduge, et lülitit on välja lülitatud asendis. Alati võtke seadme pistik pistikupesast välja.
- Hoidke kergsüttivad esemed, nagu mööblid, padjad, voodipesu, paber, riided, kardinaid jne vähemalt 100 cm kaugusel konvektor-soojendist.
- Ärge kasutage seadet piirkondades, kus kasutatakse või hoitakse tuleohtlikke aineid. Ärge kasutage seadet piirkondades, kus on olemas süttivaid õhkkondi (näiteks: kergsüttivate gaaside või aerosoolide lähedal), kuna on olemas väga suur plahvatuse või tulekahju oht!
- Ärge sisestage ja laske väliskehasid (sisenevate või väljuvate) ventilatsioonivahendite sisse soojusventilaatoriga mudelite korral, sest see võib elektrilööki või tulekahju tekitada või seadet kahjustada.
- Seade ei sobi loomade kasvatamiseks ning on ettenähtud ainult kodukasutuse jaoks!
- Hoidke õhuvoolu väljapääsu esemetest vaba: vähemalt konvektorst 1 m ees ja 1 m taga kaugusel.
- Kõike sagedasem ülekuumenemise põhjuseks on seadmesse kiude ja tolmu kogumine. Puhastage ventilatsiooniavad tolmuimejaga regulaarselt ning enne seda seade tuleb kindlalt elektrivõrgust välja lülitada.
- Seadet märja kätega mitte kunagi puudutada, sest see on eluohtlik!
- Pistikupesa peab kogu aeg kättesaadav olema selleks, et pistik saaks võimalikult kiiresti elektrivooluvõrgust välja võtta! Voolujuhet või seadet ise mitte kunagi tõmmata elektrivõrgust välja.

- Tähelepanu! Väljuv õhk soojeneb töötamise ajal (kuni üle 100 kraadini).
- Kui seadme voolujuhe on katki, katkestage selle kasutust ja võtke turustajaga/müüjaga ühendust, et lisa juhendid rikke kõrvaldamiseks spetsialiseeritud teeninduskeskuses saada.
- Ärge katke seadet. Katmise korral võib seade üle kuumendada ja tulekahju tekkida.
- Kui seade ei ole korras või töötab ebaõigelt, peatage see ja ärge seda ise parandage. Igasuguste paranduste jaoks tuleb Müüjajärgsesse Teeninduskeskusesse pöörduda. Ainult seal vahetatakse katkine osa. Sellest tingimusest mitte kinnipidamisel kahjustatakse seadme ohutus.
- Kui otsustate, et te seda liiki seadet enam ei kasutate, on soovitatav, et te teeksite seda mitte kasutatavaks juhtme äralõikamise kaudu pärast elektrivõrgust lahti ühendamist. Soovitatakse ka kõik seadmega seotud ohud ohutuks teha, eriti laste jaoks, kes võivad amortiseeritud seadist (seadet) mängimiseks kasutada.
- Seadet mitte kunagi asjata sisselülitatuna jätta. Lülitage seade elektrivõrgust välja, mil te seda pikaajaliseks ei kasuta.
- Seadet ei tohi otse pistikutoosi alla panna!
- **Tähelepanu:** Ärge seadet kasutage programmaatoriga, loendajaga või muu seadisega, mis lülitab seadme automaatselt sisse, kuna kui seade on kaetud on olemas tulekahjuoht.
- Pange voolujuhe nii, et see inimeste liikumist ei takistaks ja selle peale ei saaks astuda! Kasutage ainult lubatud pikendusjuhtmed, mis sobivad seadmele ehk neil on vastavuse mark!
- Seadet mitte kunagi ümber paigaldada juhtmega tömmates ja juhete mitte esemete viimiseks kasutada!
- Ärge katkege juhete ja ärge seda läbi teravate servade tömmake ja ärge pange seda kuumade plaatide või liigipäsetava lõke peale!
- Seda seadet mitte kunagi vannitoa, duši või ujula otsesel lähedusel kasutada!

PAKEND

- Pärast seadme pakendist väljavõtmist kontrollige kas seade ei ole transpordimisel rikki läinud, kontrollige kas seade on täielikult pakitud! Juhul kui on kindlaksmääratud rike või ebatäielik kohaletimetamine, siis tuleb teie pädeva müüjaga ühendust võtta!
- Originaali pakendit mitte ära viisata! Seda võib hoidmiseks või transportimiseks kasutada rikete vältimiseks vedamise tulemusena!
- Pakendi materjali äraviskamine tuleb sobival viisil toimuda! Lapsed tuleb eemale hoida selleks, et nad ei mängiks polüetüleeni kottidega!

OSADE NIMETUS

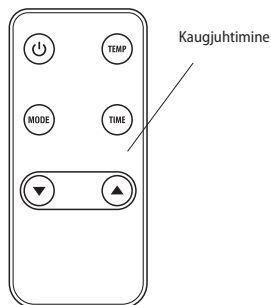
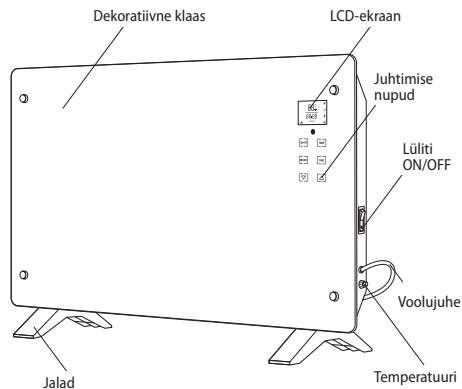

SEADME PAIGALNUS

Vabaltseisev

- Kinnitage kaks plastmassjalad konvektori põhjale

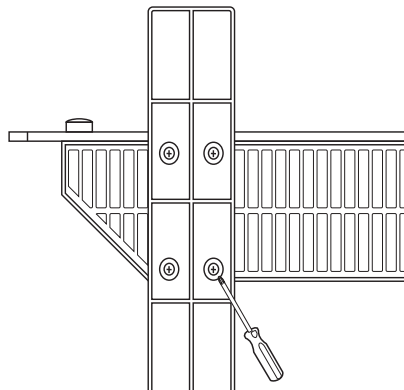

- Fikseerige iga jalg nelja kruviga, mis kuuluvad komplekti, sobiva tööriista abil
- Pange konvektor õigesse tööasendisse enne selle elektrivooluvõrku ühendamist
- Valige sobiv koht seadme jaoks, ohutusjuhendeid silmas pidades
- Esimesel sisselülitamisel või kui seadet ei ole pikka aega kasutatud, võib seadmest haisu või suitsu välja tulla ning see kaob lühiajaks ära seadme töötamise ajal.

Seadme ümberpaigutamine:

Kui on vaja seadme ümberpaigutamist, lülitage seade välja üksiklüliti kaudu, võtke pistik pistikupesast välja ja kahe käega paigutage seade ümber, kusjuures ümberpaigutamine tuleb teha, kui konvektor on jahtunud. Sooja seadme ümberpaigutamine võib ebasoovituid tagajärgi kasutajale tekitada, nagu kõrvetised või kergsüttivate esemete konvektori peale sattumine konvektori ümberpaigutamise ajal.

Paigaldus seinale

- Valige sobiv koht, nii et mööblid või esemed konvektori hea konvektsiooni ei takistaks
- Joonisel 4 näidatud minimaalsed kaugused hoida

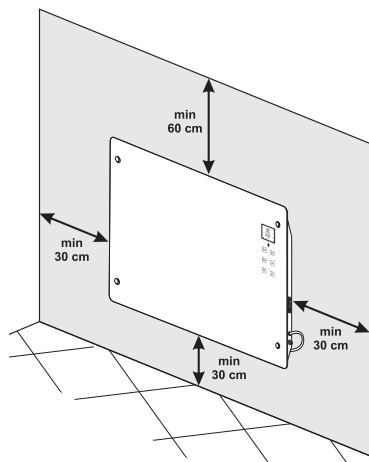

- Vähemalt 60 cm laest
- Vähemalt 30 cm põrandast
- Vähemalt 30 cm konvektori vasak- ja parempoolset esemest või seinast.
- Konvektori paigaldus ja kinnitamine (Joonis 5)
 - Paigaldage tagapaneeli – kujulised seinakandjad komplekti kuuluvate kruvidega
 - Mõõtke vahe kahe ülevase kandjate avade keskuste vahel.
 - Puurige avad seinasse teie valitud koha peale (kandjate kahe keskuse vahel vahe suurusega), pange tüüblid puuritud avadesse ja keerake kruvid kinni.
 - Riputage konvektor seinale, kusjuures kontrollige üle, et joonisel 4 näidatud kaugused on hoidud ja konvektor on seinale hästi kinnitatud. Seejärel võite konvektorit kasutada.

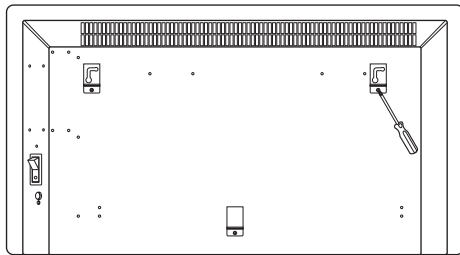

SEADME KASUTAMINE

1. Esmane sisselülitamine

- Lülitage seade sisse turvalisesse pistikupesasse;
- Lülitage mehaaniline lüliti sisse: ekraan näitab temperatuuri ja kellaega (00:00), seade on ooteolekul (standby);
- Vajutage nupule - erkraan näitab ruumitemperatuuri (vaikimisi töötemperatuur on 35 kraadi), kellaega (00:00), külmemistavastase funktsiooni ikooni ja päeva režiimi ikooni ning ei ole muid ikooni näidatud.

Külmemistavastane režiim töötab ainult ooteolekul ja pärast kellaaja seadistamist ning ikoon põleb pidevalt.

- Soojendi läheb ooteolekule päeva režiimis.
- Päeva režiimi valimiseks nupp ja nädala režiimi nupp päeva režiimi ikooni vilkumise ajal puudutage nuppu või nuppu ümberlülitamiseks ja pärast seda puudutage nuppu kinnitamiseks.

Kui te soovite sisse lülitada päeva režiimi ja nädala režiimi seadme töötamise ajal, kuid päeva režiimi ikooni või nädala režiimi ikooni ei vilku, tuleb esiteks vajutada pikalt režiimi nupule seadme „ärkamiseks“ ja puudutada nuppu või nuppu selleks, et ikoon vilkuma hakkaks.

2. Päeva režiimi seadistus



Puudutage nuppu (päeva režiimi ikoon lõpetab vilkumise), et ühe allpool toodust funktsiooni valida. Valitud režiimi ikoon põleb ja ülejäänud ikoonid ei põle.

- **Külmemistavastane režiim** – seade kütab ainult siis, kui ruumitemperatuur on alla 5 kraadi ja lõpetab kütmise, kui ruumitemperatuur jõuab 7 kraadini.



Seadme kütmise ajal näitab ekraan ikooni ja ei näita seda ikooni , kui ei kütta.



- **Öko (ECO) režiim (energiasääst)** –

vaikimisi maksimaalne töötemperatuur on 18 kraadi. Mil ruumitemperatuur on alla 18 kraadi, valige energiasäästu ECO režiim  ja soojendi töötab kütmise täisvõimsusega (kõrge kütmise astmega). Mil temperatuur jõuab 18 kraadini, lülitab soojendi end automaatselt sisse madalamasse kütmise astmesse. Mil temperatuur langeb 16 kraadini, hakkab soojendi automaatselt kütma.

- **Säästu kütmissrežiim**  – soojendi lülitab end automaatselt ümber kütmise säästurežiimi (ehk temperatuur on 3 kraadiga kõrgem mugavuse temperatuuriga).
- **Mugavuse kütmissrežiim**  – soojendi töötab kütmise täisvõimsusega (kõrge kütmise astmega).







Temperatuuri seadistamine

Puudutage nuppu , ja ekraanil hakkab temperatuur vilkuma. Puudutage nuppu  või nuppu  sooviva temperatuuri seadistamiseks ja seade võtab selle temperatuuri seadistatuna vastu 10 sekundi pärast. Soojendi temperatuurivahemik on 15 ja 50 kraadi vahel.

 Temperatuuri saab seadistada ainult mugavuse kütmissrežiimis ; ülejäänud režiimid on vaikimisi seadistatud.

Mil ruumitemperatuur on 1 kraadiga kõrgem seadistatud temperatuurist, lõpetab soojendi kütmise. Kui soojendi on kütmise lõpetanud (kütmise ikoon ei põle ja on näha selle kontuure) ruumitemperatuuri 1 kraadiga langemisel, hakkab soojendi automaatselt uuesti kütma (siis põleb kütmise ikoon .

Kellaaja seadistamine











Puudutage nuppu , ja tunni sümbolid 00: hakkavad vilkuma. Puudutage nuppu  või nuppu  tunni seadistamiseks ja siis puudutage uuesti nuppu  minutite sümbolid :00 hakkavad vilkuma. Vajutage noolega üles nuppu  või noolega alla nuppu , minutite seadistamiseks.

Külmemistavastases režiimis saab seadistada kellaaja, mil soojendi kütma hakkaks (ehk seadistatud kellaaja tulekul läheb soojendi kõrge astme režiimi). Seadme kütmise ajal saab seadistada kellaaja, mil seade lõpetab kütmise (ehk kellaaja tulekul lõpetab soojendi kütmise ja lülitab end automaatselt ümber külmemistavastane režiimi. Ülejäänud aeg väheneb tasapisi seadistatud kellaajani ja samal ajal väheneb ka aeg, mida ekraan näitab (kui kellaagea ei ole seadistatud, näitab ekraan 00:00).











3. Nädala režiimi seadistamine

Nädala režiimi stardimine





Puudutage nuppu : ekraan näitab

ruumitemperatuuri, kellaagea (00:00), külmemistavastase funktsiooni ikooni  ja päeva režiimi ikooni . Puudutage nuppu  või nuppu  nädala režiimi ümberlülitamiseks , ja siis hakkab vilkuma nädala režiimi ikoon . Puudutage nuppu : seade läheb ooteolekule (standby), ekraan näitab ruumitemperatuuri ja päeva ; programmi numbrit P1; kellaagea (00:00), külmemistavastane režiimi ikooni , ja nädala režiimi ikooni .



Kellaaja seadistamine:

- Vajutage nupule , päev  vilgub, vajutage nupule  või nupule  nädalapäeva (soovitud päeva 1 kuni 7) seadistamiseks;
- Pärast seda vajutage nupule , tunni sümbolid 00: vilkuvad, vajutage nupule  või nupule  tunni (1 kuni 24) seadistamiseks.
- Vajutage nupule , minutite sümbolid :00 vilkuvad, vajutage nupule  või nupule , minutite (0 kuni 59) seadistamiseks.

Nädala režiimi seadistamine:

- Minge nädala režiimi seadistamise , sisse, nädala režiimi ikoon hakkab vilkuma . Vajutage nupule , kinnitamiseks, siis lõpetab nädala režiimi ikoon  vilkumise.
- Päeva ikoon vilgub , vajutage nupule „üles“  või nupule „alla“ , päeva (soovitud päeva 1 kuni 7) valimiseks; siis vajutage nupule , kinnitamiseks ning ekraan näitab valitud päeva numbrit.
- Vajutage nupule  või nupule , sobiva töörežiimi valimiseks, siis vajutage nupule , kinnitamiseks ning ekraan näitab valitud režiimi numbrit. Pärast seda vajutage nupule , päev  vilgub ja saab seadistada režiimi järgmisel päeval. Järjest kirjeldatud seadistuste läbiviies saate seadistada seadme tööviisi igaks päevaks esmaspäevast pühapäevani, järjelikult tööviisi sobivas programmis P1 kuni P5.

Temperatuuri seadistamine:

- Puudutage nuppu , ja temperatuur hakkab vilkuma ekraanil. Vajutage nupule  või nupule , sobiva temperatuuri seadistamiseks vahemikus 15 kuni 20 kraadini.
- Mil ruumitemperatuur on 1 kraadiga kõrgem kui seadistatud temperatuur, lõpetab soojendi kütmise. Mil ruumitemperatuur on 1 kraadiga madalam kui seadistatud temperatuur, hakkab soojendi automaatselt uuesti kütma.

 Temperatuuri saab seadistada ainult mugavuse kütmissrežiimi jaoks ja ei saa vabalt seadistada temperatuure ülejäänud režiimide jaoks. Vaikimisi



temperatuur säästu kütmissrežiimi jaoks ☾ on 3 kraadiga madalam kui seadistatud temperatuur mugavuserežiimi jaoks ☀️. Öko (ECO) säästurežiimi 🌿 jaoks on temperatuur 18 kraadi ja külmemisvastase režiimi ❄️ jaoks on temperatuur 5 kraadi.

! Seade salvestab seadistatud programmid automaatselt. Niikaua kui seade on ühendatud elektrilise toiteallikaga, viib seade läbi seadistatud programmi vastava aja jooksul. Kui ühendus toiteallikaga katkestab, kui te lülitate seade sisse, tuleb seadistada uuesti aja ning ülejäänud seadistused jäävad muutmataks.



Programmide seadistamine

Programmid režiimidega	Sisselülitatud töörežiimid	Milleks sobivad:
P1	kl. 0 kuni 5: külmemisvastane režiim ❄️ kl. 5 kuni 7: energiasäästurežiim ECO 🌿 kl. 7 kuni 24: mugavuserežiim ☀️	Sobiv elutoale nädalavahetusel.
P2	kl. 0 kuni 10: külmemisvastane režiim ❄️ kl. 10 kuni 13: energiasäästurežiim ECO 🌿 kl. 13 kuni 15: külmemisvastane režiim ❄️ kl. 15 kuni 23: mugavuserežiim ☀️ alates kl. 24: külmemisvastane režiim ❄️	Sobiv elutoale esmaspäevast reedeni.
P3	kl. 0 kuni 6: säästurežiim ☾ kl. 6 kuni 7: mugavuserežiim ☀️ kl. 7 kuni 19: külmemisvastane režiim ❄️ kl. 19 kuni 20: energiasäästurežiim ECO 🌿 kl. 20 kuni 22: mugavuserežiim ☀️ kl. 22 kuni 24: säästurežiim ☾	Sobiv magamistoale.
P4	kl. 0 kuni 6: külmemisvastane režiim ❄️ ; kl. 6 kuni 17: mugavuserežiim ☀️ ; kl. 17 kuni 24: külmemisvastane režiim ❄️ ;	Sobiv kontorile esmaspäevast reedeni.
P5	kl. 0 kuni 24: külmemisvastane režiim ❄️	Sobiv kontorile nädalavahetusel.

4. Lukustamise funktsioon laste eest 🗝️

pärast ooteolekule (standby) minekut üheks minutiks lukustab end seade ise ja ekraan näitab lukustamise laste eest ikooni 🗝️. Seade saab uuesti lukust lahti keerata nupule  ja nupul  üheks sekundiks hoides:

5. Avatud akna funktsioon 🪟

Igal kütmissrežiimis (mugavuse-, säästu-, energiasäästu- ja külmemisvastases režiimis) akna avamise korral langeb temperatuur ruumis 5 kraadi võrra 30 minutiks. Seade lõpetab kütmise automaatselt ja ekraan näitab „avatud akna“ funktsiooni. Kui te soovite kütmise taasalustada, tuleb seadme lukust lahti keerata (kui seade oli lukustatud) ja siis nupul  ja nupul 

üheks sekundiks hoida, et seade saaks tagasi minna töörežiimi, mis oli aktiivne enne akna avamist.

6. Väljalülitamine

Vajutage nupule  - soojendi lõpetab kütmise, ekraan näitab ainult ruumitemperatuuri ja ikoonid ei põle.

! Palun lülitage seade välja mehaanilise lüliti kaudu, mis asub küljel, kui te seadet pikal ajal ei kasuta.

OHUTUSSEADIS

Teie seade on ohutusseadisega varustatud selleks, et kuumuti saaks end ise välja lülitada ülekuumenemise korral. Kui seadis hakkab töötama, siis palun lülitage seade välja ja jätke see täielikult ära jahtuma. Kontrollige kas sisenevad ja väljuvadavad ei ole ummistatud. Seejärel proovige seadet sisse lülitada ning kui seade siis jälle ei tööta, tuleb teie asukohas oleva litsentseeritud ametliku paranduskeskuse poole pöörduda.

PUHASTAMINE

- Esmalt tuleb seade kindlalt seinä kontaktist välja tõmmata. Enne kui te hakkate konvektori puhastama tuleb see jahtuma lasta kontaktipesast väljalülitamise kaudu.
- Puhastage korpust märja rätikuga, tolmuimejaga või harjaga.
- Seadet mitte kunagi vette uppuda, kuna on olemas elektrilöögi oht!
- Bensiini, lahusti või abrasiivseid tooraineid mitte kunagi kasutada, kuna nad kahjustavad seadme katet.

HOID

- Enne konvektori ärapanemist tuleb see jahtuma lasta pistikupesast välja lülitamise kaudu.
- Konvektori hoidmiseks kasutage originaalset pakendit, kui seadet ei kasutata mõneks ajaks. Toodeid kaitstakse liigse tolmmamise ja reostamise vastu selle originaalsesse pakendisse ärapanemise kaudu.
- Sooja seadet mitte kunagi sellesse pakendisse ära panna!
- Seade tuleb kuivas ja kaitstud otsese päikesevalguse eest kohas hoida.
- Seadme hoidmine niisketes või märgades kohtades on rangelt keelatud.

SEADME TEHNILISED PARAMEETRID:

Mudel	Teatatud võimsus	Teatatud voolupinge	Teatatud sagedus
CN205EASLFRW	2000W	230V~	50Hz



Tähelepanu: Ülekuumenemist vältimiseks seadist mitte katta!



Juhendid miljöö säästmise kohta

Vanad elektriseadmed sisaldavad väärtuslikke materjale ja selle pärast ei tohi neid koos koduprügiga ära visata! Palume teie aktiivse koostöö eest ressurside ja miljöö säästmiseks ja seadme korraldatud kokkoostu punktidele (kui selliseid on olemas) üle anda.

TABEL 2 ELEKTRI-KOHTKÜTTESEADMETE KOHTA NÕUTAV TEAVE

Mudeli tunnuskood(id): 1.CN205EASLFRW 2000W/230V~ 50Hz

Näitaja	Tähis	Väärtus1.	Ühik	Näitaja	Ühik
Soojusvõimsus				Sissetuleva soojuse liik, üksnes elektriliste soojust salvestavate kohtkütteseadmete puhul (valige üks)	
Nimisoojusvõimsus	Pnom	2,00	kW	Soojushulga käsijuhtseadis sisseehitatud termostaadiga	[ei]
"Minimaalne soojusvõimsus (soovituslik)"	Pmin	1,00	kW	Soojushulga käsijuhtseadis toa- ja/või välistemperatuuri tagasisidega	[ei]
"Maksimaalne pidev soojusvõimsus"	Pmax,C	2,00	kW	"Elektrooniline soojushulga juhtseadis toa- ja/või välistemperatuuri tagasisidega"	[ei]
"Lisaelektrienergia tarbimine"				Ventilaatoriga muudetak soojusvõimsus	[ei]
Nimisoojusvõimsusel	elmax	N/A	kW	Soojusvõimsuse/toatemperatuuri seadistamise viis (valigeüks)	
Minimaalsel soojusvõimsusel	elmin	N/A	kW	"Üheastmelise soojusvõimsusega, toatemperatuuri seadistamise võimaluseta"	[ei]
Ooteseisundis	el SB	0 Stand by 0.00094	kW	Kahe või enama käsitsi valitava astmega, toatemperatuuri seadistamise võimaluseta	[ei]
				Toatemperatuuri seadistamine mehaanilise termostaadiga	[ei]
				Toatemperatuuri elektroonilise seadistamisega	[ei]
				"Toatemperatuuri elektroonilise seadistamise ja ööpäevataimeriga"	[ei]
				"Toatemperatuuri elektroonilise seadistamise ja nädalataimeriga"	[jah]
				Muud juhtimisvõimalused (mitu valikut lubatud)	
				"Toatemperatuuri seadistamine koos ruumis viibimise avastamisega"	[ei]
				"Toatemperatuuri seadistamine koos avatud akna avastamisega"	[jah]
				Kaugjuhtimisvõimalusega	[ei]
				Kohaneva käivitusjuhtimisega	[ei]
				Tööajapiiranguga	[jah]
				Musta lambiga anduriga	[ei]

TESY OOD
48 Madara Blvd
Shumen, 9700
Bulgaria
office@tesy.com

! Прочитајте тековните инструкции пред да го користите овој апарат и чувајте ги овие упатства за понатамошна употреба. При промена на сопственикот, упатствата треба да се пренесува заедно со апаратот!

Ви благодариме што го одбравте конвекторот CN205EASLFRW. Тоа е уред кој нуди греење во зима, од 1000 W или 2000 W, во зависност од потребите за

постигнување на смирената топлина во загреваната просторија. При правилна употреба и нега, како што е опишано во овие инструкции, апаратот ќе ви обезбеди многу години корисно функционирање.

ВАЖНИ МЕРКИ И УПАТСТВА ЗА БЕЗБЕДНОСТ:

- Пред да го вклучите уредот - проверете дали наведениот напон на типската табела одговара на напонот који се доставува до вашиот дом.

! Деца на помалку од 3 години, треба да се чуваат надвор, освен ако не се под постојан надзор.

Деца на возраст од 3 години до 8 години може само да го користат копчето вкл. / искл. на апаратот, под услов апаратот е инсталиран и е подготвен за нормална работа и биле забележани и обучени за употреба на безбеден начин и разбираат дека може да е опасно.

Деца на возраст од 3 години до 8 години не треба да вклучуваат апаратот во штекер, да го дотеруваат, да го чистат или да вршат корисничка поддршка.

Овој уред може да се користи од деца на возраст над 8 години и лица со намалени физички, сетилни или ментални способности, или што немаат искуство и знаење, ако тие се одвиваа или обучени за безбедна употреба на апаратот и разбираат опасностите. Децата не треба да си играат со апаратот. Чистење и корисничка поддршка не смее да се прави од деца без надзор.

! Некои делови на овој производ може да станат многу жешки и да предизвикаат изгореници. Таму каде што присуствуваат деца и ранливи луѓе, мора да биде доставено посебно внимание.

- Овој уред треба да се користи само по намената, за кое бил предвиден, односно да грее домаќинство простории. Апаратот не е наменет за комерцијални цели. Секоја различна употреба да се смета за несоодветна и затоа опасна. Производителот не може да носи одговорност за штети кои произлегуваат од несоодветна и неразумна употреба. Непочитување на информациите за безбедност ќе ја направи невалидна поетата гаранција за уредот!
- Не напуштајте домот, додека апаратот е вклучен: осигурајте се дека ключа е во положбата исклучено (се однесува за конвекторите со механичко управување).
- Држете запаливи предмети, како мебел, перници, постелнина, хартија, облека, завеси и сл. на растојание од најмалку 100 см далеку од конвекторот.
- Не користете го уредот каде што се користат или чуваат запаливи материи (на пример: во близина на запаливи гасови или аеросоли) - постои многу голема опасност од експлозија и пожар!
- Не вметнувајте и не дозволувајте туѓи тела да падне во отворите за вентилација (дојдовни или појдовни), бидејќи тоа ќе предизвика електричен удар, пожар или дефект во конвекторот.
- Апаратот не е погоден за одгледување на животни, и истиот е предвиден само за домашна употреба!
- Чувајте влезот и излезот на ваздушното струење слободни од предмети: барем на растојание од 1 m пред и 1 m зад конвекторот.
- Најчеста причина за прегревање е акумулација на мов и прашина во уредот. Редовно чистете со правосмукалка вентилацијските отвори, како пред тоа задолжително го исклучите апаратот од електричната мрежа.
- Никогаш не допирајте апаратот со влажни раце - постои опасност за животот!
- Штекерот треба да биде достапен во секое време, за да може приклучокот да биде ослободуван при потреба

можно побрзо! Никогаш не влечете го кабелот флекс или самиот уред при исклучување од мрежата.

- Да обрнат внимание! Издувниот воздух се загрева за време на работа (до повеќе од 100°C).
- Ако кабелот за напојување на овој уред е оштетен, престанете неговата употреба и контактирајте со обезбедувачот / продавачот за дополнително инструкции за отстранување на проблемот во специјализиран сервис центар.
- Не го покривајте уредот. Ако е покриен има опасност од прегревање и опасност од пожар.
- Ако уредот не е во ред или функционира неправилно, запрете го и не го поправајте. За сите поправки контактирајте за помош кон Сервисниот центар за услуга по продажбата. Само таму ќе заменуваат неисправната дел со оригинални резервни таква. Не почитувањето на овој услов ќе ја компромитира безбедноста на апаратот.
- Ако одлучите да престанете да го користите апаратот од овој тип, се препорачува да го направите неупотребливи, како намалување кабелот, откако сте го исклучиле од мрежата. Препорачува се уште сите опасности поврзани со уредот да бидат обезбедени, особено за деца кои би можеле да користат амортизираниот уред (апаратот) за игра.
- Никогаш не оставајте непотребно апаратот вклучен. Исклучете го од струја кога нема да го користите подолго време.
- Апаратот не треба да се става непосредно под прикључната кутија!
- **Внимание:** Не користете го апаратот со програматор, контра или друг уред кој автоматски во вклучува бидејќи, ако апаратот е покриен или неправилно поставен постои опасност од пожар.
- Ставете кабелот флекс, па да не го попречува движењето на луѓето и да не биде случуваат! Користете само одобрени продолжни кабли, кои се погодни за апаратот, односно имаат знак за согласност!
- Никогаш не поместувајте уредот, како го влечете за кабелот и не користете кабелот за пренесување на објекти!
- Не прекршувајте кабелот и не го влечете преку остри рабови и не го ставајте на жешки плочи или отворен оган!
- Никогаш не користете овој апарат во близина на бања, до туш или до базен!

ПАКУВАЊЕ

- По отпакување на апаратот, проверете дали при транспортот не е оштетен и дали е целосно опремен! Во случај да биде констатирано оштетување или нецелосна испорака, контактирајте со Вашиот овластен продавач!
- Не фрлајте оригиналната кутија! Таа би можела да се користи за чување и транспорт, за да се избегне оштетување од транспортот!
- Фрлањето на амбалажата треба да станува соодветен начин! Децата треба да се чува да не си играат со полиетиленските кеси!

НАЗИВ НА СОСТАВНИТЕ ДЕЛОВИ

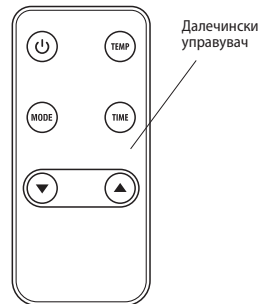
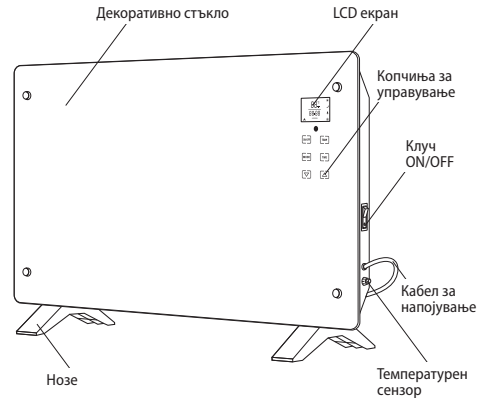

МОНТАЖА НА УРЕДОТ

Слободно стоејќи

- Прикачите двата пластични нозе кон основата на конвекторот

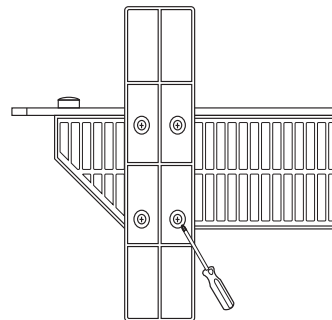

- Заглавете секоја нога со четири завртки вклучени во комплетот со помош на соодветен инструмент.
- Ставете конвекторот во правилна работна позиција пред да го вклучите во електричното напојување.
- Изберете соодветно место за уредот, земајќи во предвид упатствата за безбедност.
- При првото вклучување или кога не е користен уредот подолго време е можно да емитуваат некаква мирис или чад, тоа ќе исчезне по сосема кратко време при работа на уредот



Поместување на уредот:

Ако е потребно поместување на уредот, исклучете преку единичниот клуч, извадете плуг од контактот и со две раце поместете уредот на новата локација, како преместувањето е потребно да се оствари кога е ладен (изладен) конвекторот. Преместувањето на топол уред може да доведе до несакани последици за корисникот, како горење или паѓање на запаливи материјали врз конвекторот за време на неговото преместување.

Поместување на уредот:

Ако е потребно поместување на уредот, исклучете преку единичниот клуч, извадете плуг од контактот и со две раце поместете уредот на новата локација, како преместувањето е потребно да се оствари кога е ладен (изладен) конвекторот. Преместувањето на топол уред може да доведе до несакани последици за корисникот, како горење или паѓање на запаливи материјали врз конвекторот за време на неговото преместување.

Монтажа на ѕид

- Изберете соодветно место, па мебел или предмети да не пречат на добрата конвекција на уредот.
- Почитувајте минималните растојанија, прикажани на фигура 4

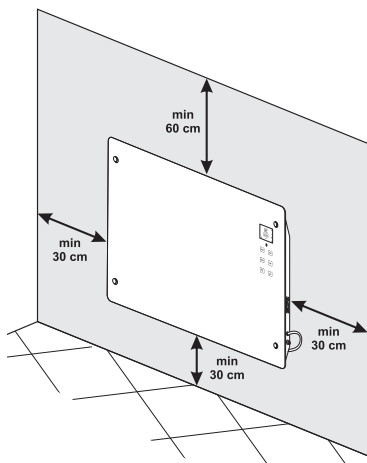

- Минимум 60 см од таванот.
- Минимум 30 см од подот.
- Минимум 30 см од левата и десната страна на конвекторот до објект или ѕид.
- Монтажа и фиксирање на конвекторот (фигура 5)
 - Измерете го растојанието помеѓу двата центри на горните два хоризонтални отвори на носачите.

- Избушите отвори во ѕидот на избраната од вас локација (со големина од растојанието помеѓу двата центри на носачите), ставете шпилките во пробиените отвори и зашрафете ги навртките.
- Закачете конвекторот на ѕидот, како бидете сигурни дека се исполнети минималните растојанија од фигура 4 и е фиксна добро кон ѕидот. Потоа може да користите конвекторот.

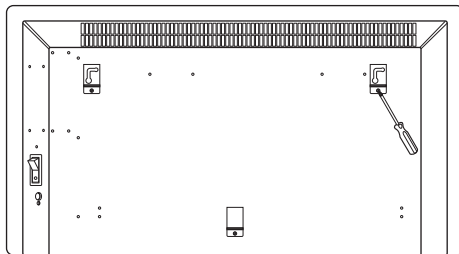

РАБОТА СО УРЕДОМ

1. Првично вклучување на уредот



- Приклучете го уредот во безбеден контакт;
- Вклучете го механичкиот клуч - на екранот се покажува температурата и времето (00:00), уредот е во режим на подготвеност (standby)
- Притиснете го копчето **[ON/OFF]** - на екранот се покажува температурата во просторијата (стандардната работна температура е 35°C), изпишува се времето (00:00), иконата на функцијата против замрзнување ❄️, и иконата за дневен режим 🔥 без да бидат прикажани други икони.

Режимот против замрзнување ❄️ работи само во режим на подготвеност и по поставувањето на времето, како икона ❄️ постојано свети.



- Уредот за греење влегува во состојба на подготвеност во дневен режим.
- Копче за избор на дневен режим 🔥 и неделен режим ⌚ кога трепка иконата за дневен режим 🔥 притиснете го копчето **[▲]** или **[▼]** за да префрлите, а потоа допрете го копчето **[MODE]** за да потврдите.



Ако сакате да го вклучите дневниот режим 🔥 и неделен режим ⌚ додека уредот работи, но иконата на дневниот режим 🔥 или на неделниот режим ⌚ не трепка, прво мора да го притиснете за долго време копчето за режим **[MODE] за да го "разбудите" уредот и допрете го копчето **[▲]** или **[▼]** за да започне иконата да трепка.**

2. Поставување на дневниот режим



Допрете го копчето  (иконата за дневен режим  престанува да трепка), за да изберете една од функциите наведени подолу. Иконата од избраниот режим ќе светне и другите икони нема.



- **Режим против замрзнување**  – уредот ќе загрева само кога температурата на собата е под 5°C и ќе престане да загрева кога температурата ќе достигне 7°C.

 Кога уредот загрева на екранот се прикажува иконата , а кога не загрева, иконата  не се прикажува.

- **Режим Еко (заштеда на енергија)**  – максималната работна температура стандардно е 18°C. Кога температурата на собата е под 18°C, одберете режим за заштеда на енергија ECO  и уредот за греење ќе работи со целосна моќност (висок степен) на греење. Кога температурата ќе достигне 18°C, уредот за греење автоматски се префрлува на ниско ниво на греење. Кога температурата ќе падне на 16°C, уредот за греење автоматски ќе почне повторно да загрева.
- **Економичен режим за греење**  – уредот за греење автоматски се префрла во режим на економично греење (што е, температурата е со 3°C пониска од удобната температура).
- **Удобен режим за греење**  – уредот за греење е на целосна топлинска моќ (висок степен на греење).







Поставување на температурата

Допрете го , и на екранот почнува да трепка температурата. Допрете го  или  за да ја поставите соодветната температура, а уредот за греење автоматски ќе ја прифати оваа температура за поставена по 10 секунди. Температурниот опсег на уредот за греење е меѓу 15 и 50°C.

 Можете само да ја прилагодите температурата во режим на комфортно загревање ; другите режими се поставени стандардно.

Кога собната температура е повисока од поставената температура за 1 степен, уредот за греење го спречува греењето. Кога ќе престане да грее (иконата за греење не е запалена и се прикажуваат соодветните контури), кога собна температура се намалува за 1 степен, греачот повторно автоматски ќе почне да грее (тогаш иконата за греење е запалена ).











Поставување на времето

Допрете го  и символите за час 00: почнуваат да трепкаат. Допрете го  или  за да го поставите часот, а потоа повторно го допрете  почнуваат да трепкаат символите за минути :00. Допрете го копчето со стрелка нагоре  или копчето со стрелката надолу , за да ги поставите минутите.











Во режимот против смрзнување можете да поставите време во кое уредот за греење да почне да грее (односно со појавата на поставеното време, уредот за греење влегува во режим на греење на висок степен). Додека уредот грее, можете да го поставите времето во кое да престане (односно со појавата на поставеното време, уредот за греење престанува да грее и автоматски преминува во режим против смрзнување). Постепено преостанатото време до поставеното намалува и истовремено времето покажано на екранот исто така се намалува. (кога не е поставено време, на екранот се прикажува 00:00).

3. Поставување на неделниот режим





Стартување на неделниот режим









Допрете го копчето : температурата во просторијата се прикажува на екранот, времето (00:00), прикажува се иконата на функцијата против замрзнување  и иконата за дневен режим . Допрете го  или , за да се префрлите на неделен режим , тогаш започнува да трепка иконата за неделен режим . Допрете го : уредот влегува во режим на подготвеност (standby) во неделен режим, температурата во просторијата се прикажува на екранот и денот ; број на програмата **P1**; времето (00:00), иконата на режима против замрзнување , и иконата за неделен режим .

Поставување на времето:



- Притиснете го , денот  трепка, притиснете го копчето  или  за да го поставите денот од неделата (кој ден сакате од 1 до 7);
- Потоа го притиснете , символите на часот 00: трепкаат, притиснете го  или  за да го поставите часот од 1 до 24 часа.
- Притиснете го , символите на минутите :00 трепкаат, притиснете го  или , за да ги поставите минутите од 0 до 59 минути.





Поставување на неделен режим:

- Влезете во поставување на неделен режим , започнува да трепка иконата на неделен режим . Притиснете го , за да потврдите, тогаш иконата за неделен режим  престанува да трепка.

- Трепка иконата на денот , притиснете го копчето „горе“  или „долу“ , за да изберете ден (кој ден сакате од 1 до 7); потоа го притиснете , за да потврдите, бројот на избраниот ден трепка на екранот.
- Притиснете го  или , за да го изберете соодветниот режим за работа, потоа го притиснете , за да потврдите, а бројот на избраниот режим прикажува се на екранот. Потоа го притиснете , денот , трепка, и можете да го поставите режимот за следниот ден. Со извршување на нагудувањата наведени во низа ќе можете да го поставите режимот на работа на уредот за секој ден од понеделник до недела, односно за работа во соодветна програма од P1 до P5.

Поставување на температурата:



















- Допрете го , и температурата ќе почне да трепка на екранот. Притиснете го  или , за да ја поставите соодветната температура во опсегот од 15 до 50 степени.
- Кога собната температура е поголема од поставената температура за 1 степен, уредот за греење го спречува греењето. Кога собната температура е помала од поставената температура за 1 степен, уредот за греење автоматски почнува повторно да се загрева.

 Можете да ја поставите само температурата за удобен режим на греење и температурите за други режими не можат слободно да се прилагодат. Стандардна температура за економичен режим на греење  е со 3 степени под зададената температура за удобен режим . За режим на заштеда на енергија ECO  стандардната температура е 18 степени, а за режим за спречување на замрзнување  стандардната температура е 5 степени.





Уредот автоматски ги зачувува подесените програми. Додека е вклучен во напојувањето, уредот ќе продолжи да ги стартува поставените програми во соодветно време. Ако напојувањето е прекинато кога ќе го вклучите уредот, ќе треба повторно да го наместите времето и другите поставки ќе останат непроменети.



Поставување на програми

Програми со режими	Вклучени работни режими	Погодни за:
P1	од 0 до 5 ч. – режим против замрзнување  од 5 до 7 ч. – режим за заштеда на енергија ECO  од 7 до 24 ч. – удобен режим 	Погоден за дневната соба за саботите и неделите.
P2	од 0 до 10 ч. – режим против замрзнување  од 10 до 13 ч. – режим за заштеда на енергија ECO  од 13 до 15 ч. – режим против замрзнување  од 15 до 23 ч. – удобен режим  од 24 ч. – режим против замрзнување 	Погоден за дневната соба од понеделник до петок.
P3	од 0 до 6 ч. – економичен режим  од 6 до 7 ч. – удобен режим  од 7 до 19 ч. – режим против замрзнување  од 19 до 20 ч. – режим за заштеда на енергија ECO  од 21 до 22 ч. – удобен режим  од 22 до 24 ч. – економичен режим 	Погоден за спалната соба.
P4	од 0 до 6 ч. – режим против замрзнување  од 6 до 17 ч. – удобен режим  од 17 до 24 ч. – режим против замрзнување 	Погоден за канцеларијата од понеделник до петок.
P5	од 0 до 24 ч. – режим против замрзнување 	Погоден за канцеларијата за саботите и неделите.

4. Функција за заклучување за децата

по префрлување во режим на подготвеност (standby) за 1 минута, уредот автоматски се заклучува и на екранот се прикажува иконата за заклучување за децата . Можете да го отклучите повторно уредот со држење за една секунда на копчето  и .

5. Функција отворен прозорец

Во сите начини за греење (удобен, економичен, заштеда на енергија и режим против замрзнување) при отворање на прозорец во просторијата, внатрешната температура паѓа за 5°C за 30 минути. Уредот автоматски го прекинува загревањето и на екранот се прикажува иконата на функцијата „отворен прозорец“. Ако сакате да продолжите со греењето, треба да го отклучите уредот (ако тој е бил заклучен), а потоа да го задржите за една секунда копчето  и  за да се вратите уредот во режимот на работа што бил активен пред да се отвори прозорецот.

6. Исклучување

Притиснете го копчето  - уредот за греење престанува да работи, на екранот се прикажува само температурата во просторијата и никакви икони не светат.



Ве молиме исклучете го уредот од механичкиот прекинувач кој се наоѓа на страна, кога не го користите долго време.

АПАРАТ ЗА БЕЗБЕДНОСТ

Вашиот уред е опремен со апарат за безбедност, за да може да исклучи грејачот во случај на прегревање. Ако апаратот функционира, ве молиме исклучете го уредот и оставете го да се излади целосно. Проверете влезните и излезните отвори дали се затнати. Потоа обидете се повторно да го вклучите уредот, ако и тогаш уредот не работи, контактирајте со овластен сервис во вашата локација.

ЧИСТЕЊЕ

- Задолжително прво исклучете го апаратот од клучот и извадете го приклучникот од ѕидниот штекер. Пред да почнете да го чистите конвекторот, оставете го да се излади кад го исклучите од струја.
- Исклиштете кукиштето со влажна крпа, правосмукалка или четка.
- Никогаш не го потопувајте уредот во вода - опасност за животот од струен удар!
- Никогаш не користете бензин, разредувач или груби абразивни производи за чистење, бидејќи тие ќе го оштетат премазот на апаратот

СКЛАДИРАЊЕ

- Пред да вовлекувате конвекторот, оставете го да се излади кад го исклучите од струја
- Користете оригиналното пакување за чување на конвекторот ако истиот нема да се користи за некое време. Производот се штити од претерано посилување и загадување како се прибира во оригиналното пакување.
- Никогаш не чувајте топол уред во пакувањето му!
- Производот треба да се чува на суво и заштитено од директна сончева светлина локација.
- Експлицитно се забранува неговото складирање во влажни.

ТЕХНИЧКИ ПАРАМЕТРИ НА УРЕДОТ:

Модел	Прогласена мoкност	Прогласен напон	Прогласена фреквенција
CN205EASLFRW	2000W	230V~	50Hz



Внимание: За да се избегне прегревање, не покривајте уредот!



Упатства за заштита на животната средина

Старите електрични апарати содржат вредни материјали и поради тоа не треба да се исфлаат заедно со битовата губре! Ве молиме да помогнете со активниот придонес за зачувување на ресурсите и животната средина и да обезбедите уредот во организираниите изкупвателни пунктови (ако има такви).



TESY

TESY Ltd - Head office
1166 Sofia, Sofia Park,
Building 16V, Office 2.1. 2nd Floor
PHONE: +359 2 902 6666,
FAX: +359 2 902 6660,
office@tesy.com